

# Suits トランプ P.04

## 型紙(原寸)

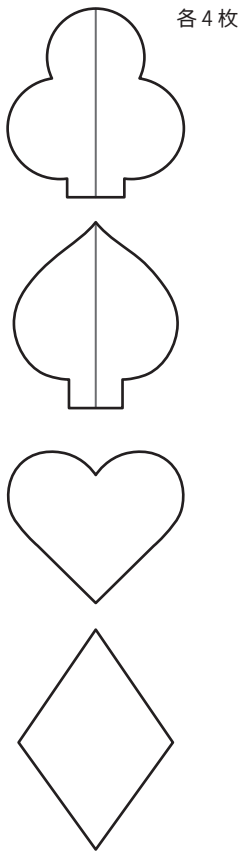

## 材料

### club

丸小ビーズ #714 (銀)…約280個 [TOHO]  
丸小ビーズ #21 (クリア)…約120個 [TOHO]  
連爪チェーン2mm (ホワイトオパール×ロジウム)  
…32コマ  
ピアス金具 (ゴールド)…1組  
丸カン8mm (ゴールド)…2個  
丸カン5mm (ゴールド)…8個  
ハードフェルト #790 (黒) [SUNFELT]  
糸 One・G #PT-2 (黒) [TOHO]

### spade

丸小ビーズ #49 (黒)…約150個 [TOHO]  
丸小ビーズ #344 (グレー)…約80個 [TOHO]  
連爪チェーン2mm (ジェット×ロジウム)  
…96コマ  
ピアス金具 (ゴールド)…1組  
丸カン8mm (ゴールド)…2個  
丸カン5mm (ゴールド)…8個  
ハードフェルト #790 (黒) [SUNFELT]  
糸 One・G #PT-2 (黒) [TOHO]

### heart

丸小ビーズ #25D (赤)…約230個 [TOHO]  
連爪チェーン2mm (赤×ロジウム)…64コマ  
ピアス金具 (ゴールド)…1組  
丸カン8mm (ゴールド)…2個  
丸カン5mm (ゴールド)…8個  
ハードフェルト #790 (黒) [SUNFELT]  
糸 One・G #PT-2 (黒) [TOHO]

### diamond

丸小ビーズ #714 (銀)…約110個 [TOHO]  
丸小ビーズ #21 (クリア)…約100個 [TOHO]  
連爪チェーン2mm (パール×ロジウム)…104コマ  
ピアス金具 (ゴールド)…1組  
丸カン8mm (ゴールド)…2個  
丸カン5mm (ゴールド)…8個  
ハードフェルト #790 (黒) [SUNFELT]  
糸 One・G #PT-2 (黒) [TOHO]

## 作り方

- 1 フェルトを型紙に合わせてカットする (P.32)。
- 2 下図のように刺す。同じものを4枚ずつ作る。
- 3 丸カンを縫いつけ (P.41)、2枚ずつ外表に貼り合わせる。
- 4 図1のように丸カンでつなぐ。

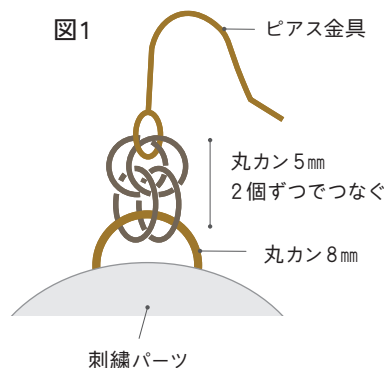
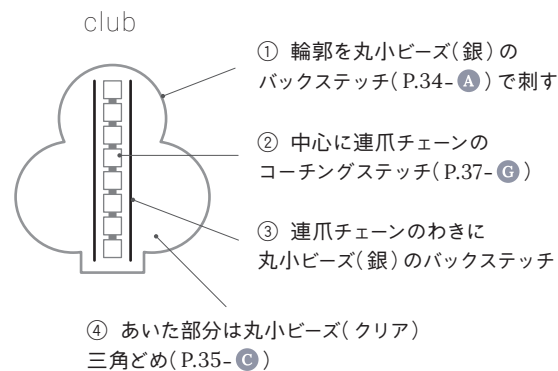
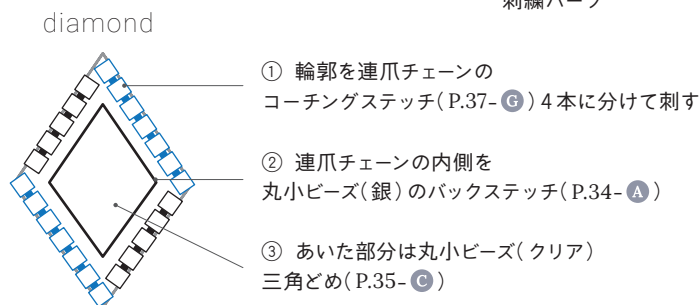
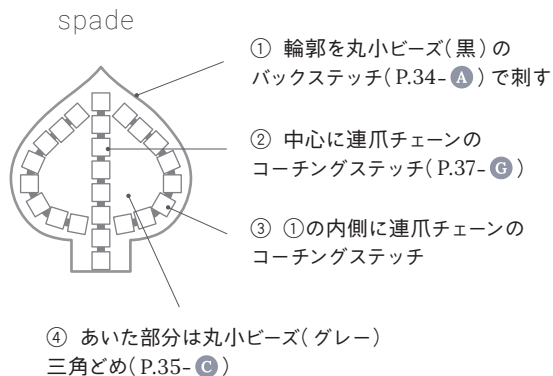
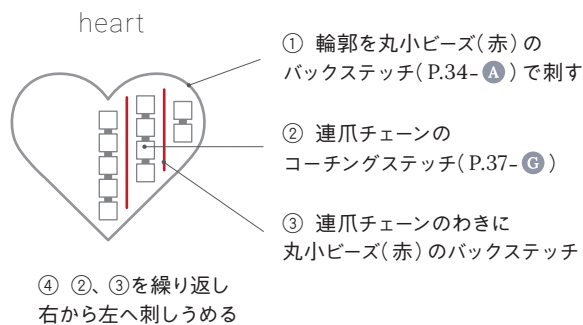

# Lips リップ P.05

## 型紙(原寸)

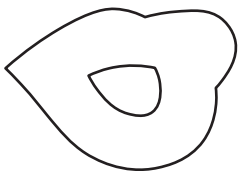

## 材料

### light pink (上)

丸小ビーズ #1200 (薄ピンクマープル)  
…約120個 [TOHO]  
ブローチ金具 30mm…1個  
Vフェルト 2mm厚 #2014 (黒) [SUNFELT]  
糸 One・G #PT-2 (黒) [TOHO]

その他の色は、丸小ビーズを以下の色に替える  
red (中央上) #45F (マット赤)  
metallic pink (左) #563F (メタリックピンク)  
beige (右) #1201 (マープルピンク)  
orange (下) #2641F (赤茶)

## 作り方

- 1 フェルトを型紙に合わせてカットする (P.32)。
- 2 輪郭を丸小ビーズのバックステッチ (P.34-**A**) で刺す。
- 3 あいている部分を刺しうめる。
- 4 ブローチに仕立てる (P.40)。

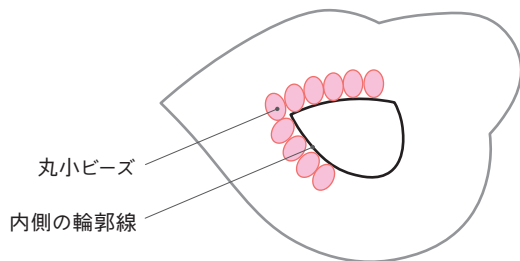

## Point

### 内側の輪郭

内側の輪郭線がしっかりと残るように刺す。線の上に刺してしまうと、黒いフェルトを残す部分が潰れてしまうので注意。

# Lipsticks リップスティック P.05

## 材料

### light pink (中央下)

丸小ビーズ #1200 (薄ピンクマーブル) … 約35個 [TOHO]

丸小ビーズ #714 (銀) … 10個 [TOHO]

丸小ビーズ #49 (黒) … 約70個 [TOHO]

丸特小ビーズ #714F (マット銀) … 約100個 [TOHO]

ブローチ金具 30mm … 1個

Vフェルト 2mm厚 #2014 (黒) [SUNFELT]

糸 One・G #PT-2 (黒) [TOHO]

その他の色は、丸小ビーズを以下の色に替える

red (下) #45F (マット赤)

metallic pink (右下) #563F (メタリックピンク)

beige (右上) #1201 (マーブルピンク)

orange (左) #2641F (赤茶)

## 型紙 (原寸)

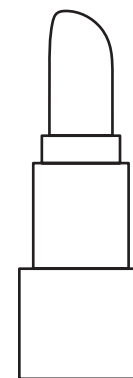

## 作り方

- 1 フェルトを型紙に合わせてカットする (P.32)。
- 2 輪郭をバックステッチ (P.34-**A**) で刺す。
- 3 あいている部分を刺しうめる。
- 4 ブローチに仕立てる (P.40)。

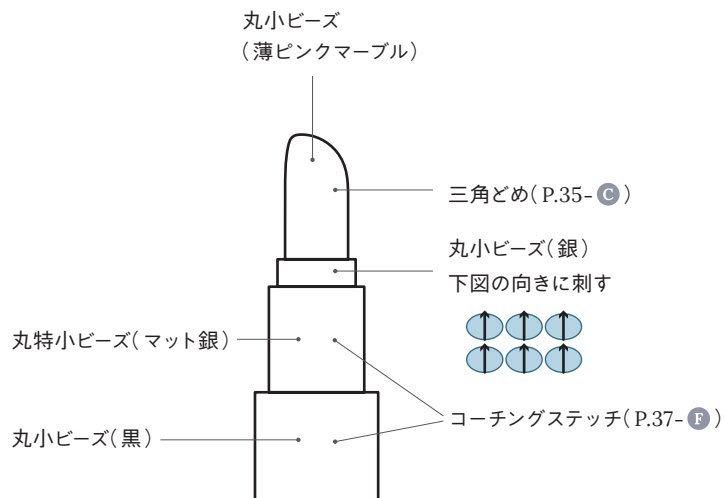

# Dogs いぬ P.06

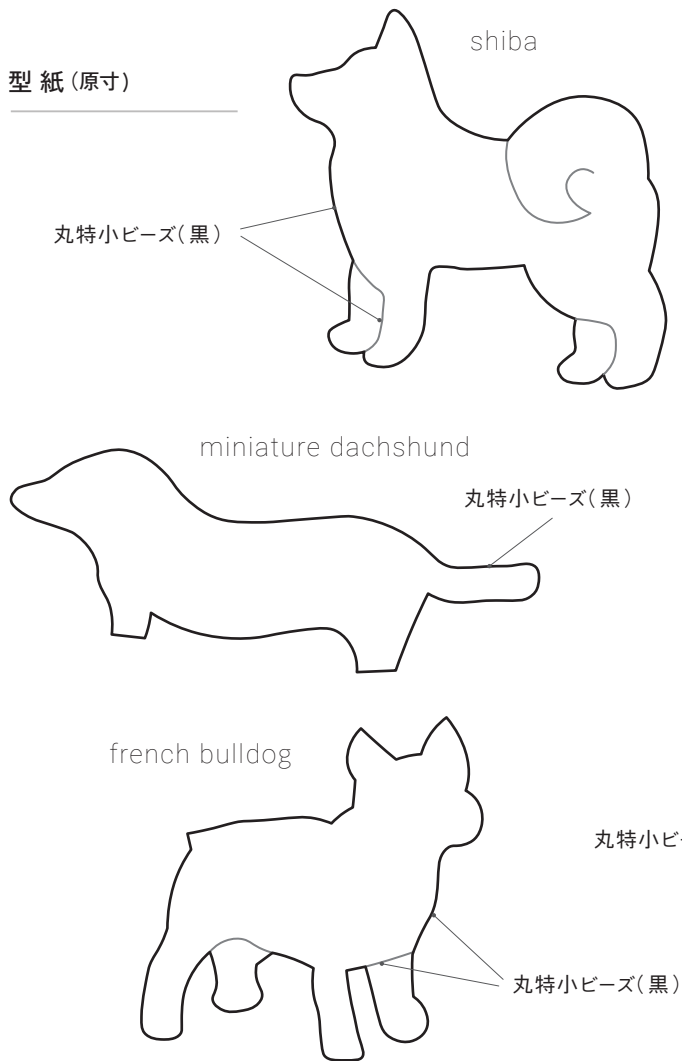

# Cats ねこ P.07

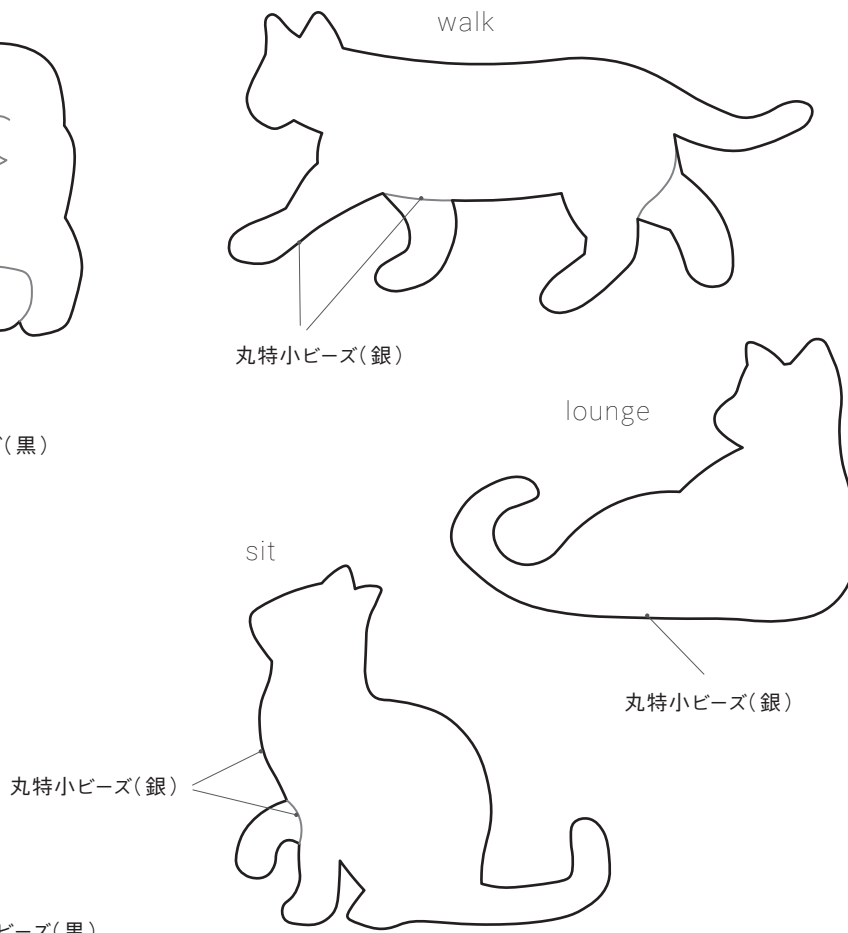

※図案の ——— 部分は、輪郭線とラインがつながるように刺す

# Dogs いぬ

## 材料

---

### miniature dachshund

丸特小ビーズ #49 (黒) …約150個 [TOHO]

丸特小ビーズ #49F (マット黒)

…約380個 [TOHO]

ブローチ金具 25mm …1個

ハードフェルト #790 (黒) [SUNFELT]

糸 One・G #PT-2 (黒) [TOHO]

### french bulldog

丸特小ビーズ #49 (黒) …約200個 [TOHO]

丸特小ビーズ #49F (マット黒)

…約380個 [TOHO]

ブローチ金具 25mm …1個

ハードフェルト #790 (黒) [SUNFELT]

糸 One・G #PT-2 (黒) [TOHO]

### shiba

丸特小ビーズ #49 (黒) …約180個 [TOHO]

丸特小ビーズ #49F (マット黒)

…約500個 [TOHO]

ブローチ金具 25mm …1個

ハードフェルト #790 (黒) [SUNFELT]

糸 One・G #PT-2 (黒) [TOHO]

## 作り方

---

- 1 フェルトを型紙に合わせてカットする (P.32)。
- 2 輪郭を丸特小ビーズ (黒) のバックステッチ (P.34-**A**) で刺す。  
細かい部分は通常のバックステッチで、  
ラインのゆるやかな部分は (P.35-**B**) で刺すとよい。
- 3 あいている部分を丸特小ビーズ (マット黒) の  
三角どめ (P.35-**C**) で刺しうるめる。
- 4 ブローチに仕立てる (P.40)。

## Point

---

### ビーズの表面加工

ビーズの色番号についている「F」は、「Frosted=つや消し加工」の略を表しています。つまり#49と#49Fは元の色は同じ色ですが、表面加工の違いにより異なる表情をしているということです。元が同じ色の素材だけあり、相性はぴったりです。

---

# Cats ねこ

## 材料

---

### walk

丸特小ビーズ #714 (銀) …約240個 [TOHO]

丸特小ビーズ #714F (マット銀)

…約520個 [TOHO]

ブローチ金具 25mm …1個

ハードフェルト #790 (黒) [SUNFELT]

糸 One・G #PT-2 (黒) [TOHO]

### lounge

丸特小ビーズ #714 (銀) …約140個 [TOHO]

丸特小ビーズ #714F (マット銀)

…約400個 [TOHO]

ブローチ金具 25mm …1個

ハードフェルト #790 (黒) [SUNFELT]

糸 One・G #PT-2 (黒) [TOHO]

### sit

丸特小ビーズ #714 (銀) …約170個 [TOHO]

丸特小ビーズ #714F (マット銀)

…約430個 [TOHO]

ブローチ金具 25mm …1個

ハードフェルト #790 (黒) [SUNFELT]

糸 One・G #PT-2 (黒) [TOHO]

## 作り方

---

- 1 フェルトを型紙に合わせてカットする (P.32)。
- 2 輪郭を丸特小ビーズ (銀) のバックステッチ (P.34-**A**) で刺す。  
細かい部分は通常のバックステッチで、  
ラインのゆるやかな部分は (P.35-**B**) で刺すとよい。
- 3 あいている部分を丸特小ビーズ (マット銀) の  
三角どめ (P.35-**C**) で刺しうめる。
- 4 ブローチに仕立てる (P.40)。

## Point

---

### 同系色ビーズのコントラスト

輪郭と内側は同系色のビーズですが、キラッと光るタイプとマットなものを組み合わせることでコントラストが生まれ、輪郭線がはっきりとします。形が少し複雑なので、ビーズは小さめの丸特小ビーズを使いました。ご自身の好みの色やビーズで作る際の参考にしてみてください。

---

# Borsalino hats

ボルサリーノハット P.21

## 材料

### red

丸小ビーズ #2609 (赤茶) …約280個 [TOHO]  
[リボン用]丸小ビーズ #2113 (クリア赤)  
…約50個 [TOHO]  
丸特小ビーズ #49 (黒) …約180個 [TOHO]  
ブローチ金具 30mm …1個  
Vフェルト 2mm厚 #2014 (黒) [SUNFELT]  
糸 One・G #PT-2 (黒) [TOHO]

### gray

丸小ビーズ #81 (グレー) …約280個 [TOHO]  
[リボン用]丸小ビーズ #512F (薄緑)  
…約50個 [TOHO]  
丸特小ビーズ #49 (黒) …約180個 [TOHO]  
ブローチ金具 30mm …1個  
Vフェルト 2mm厚 #2014 (黒) [SUNFELT]  
糸 One・G #PT-2 (黒) [TOHO]

### white

丸小ビーズ #761 (白) …約280個 [TOHO]  
[リボン用]丸小ビーズ #49 (黒) …約50個 [TOHO]  
丸特小ビーズ #49 (黒) …約180個 [TOHO]  
ブローチ金具 30mm …1個  
Vフェルト 2mm厚 #2014 (黒) [SUNFELT]  
糸 One・G #PT-2 (黒) [TOHO]

## 作り方

- 1 フェルトを型紙に合わせてカットする (P.32)。
- 2 輪郭と内側の図案線を丸特小ビーズのバックステッチ (P.34-**A**) で刺す。
- 3 内側を三角どめ (P.35-**C**) とバックステッチで刺しうめる。
- 4 ブローチに仕立てる (P.40)。

## 型紙 (原寸)

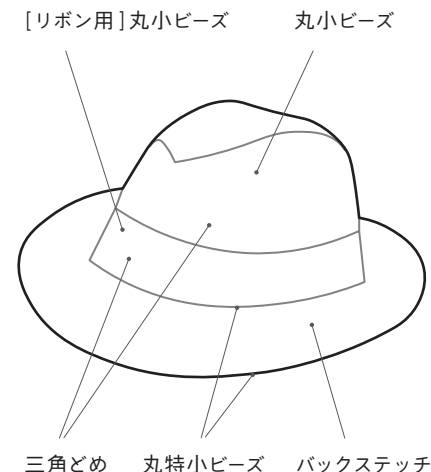

※図案の —— 部分は、  
輪郭線とラインがつながるように刺す



# Orangettes

オランジェット P.08

## 型紙(原寸)

---

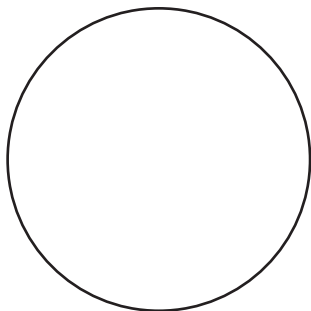

## 材料

---

### orange

丸小ビーズ #303 (オレンジ)…約110個 [TOHO]  
丸小ビーズ #762 (生成り)…約110個 [TOHO]  
丸小ビーズ #750 (こげ茶)…約160個 [TOHO]  
ブローチ金具 25mm…1個  
Vフェルト 2mm厚 #2004 (ベージュ) [SUNFELT]  
糸 One・G #PT-4 (ベージュ) [TOHO]

### lemon

丸小ビーズ #983 (黄)…約110 [TOHO]  
丸小ビーズ #762 (生成り)…約110個 [TOHO]  
丸小ビーズ #750 (こげ茶)…約160個 [TOHO]  
ブローチ金具 25mm…1個  
Vフェルト 2mm厚 #2004 (ベージュ) [SUNFELT]  
糸 One・G #PT-4 (ベージュ) [TOHO]

## 作り方

---

- 1 フェルトを型紙に合わせてカットする (P.32)。
- 2 フェルトに図1のように補助線を描く。
- 3 チョコレート部分を丸小ビーズ (こげ茶) で刺す。  
輪郭をバックステッチ (P.34-**A**) で刺してから、内側を三角どめ (P.35-**C**) で刺す。
- 4 オレンジ or レモン部分を刺す。輪郭を丸小ビーズ (オレンジ or 黄) のバックステッチで刺し、その内側2周を丸小ビーズ (生成り) のバックステッチで刺す。
- 5 放射状の線を丸小ビーズ (生成り) のバックステッチで刺す。
- 6 あいている部分を丸小ビーズ (オレンジ or 黄) のバックステッチで刺しうる (図2)。
- 7 ブローチに仕立てる (P.40)。

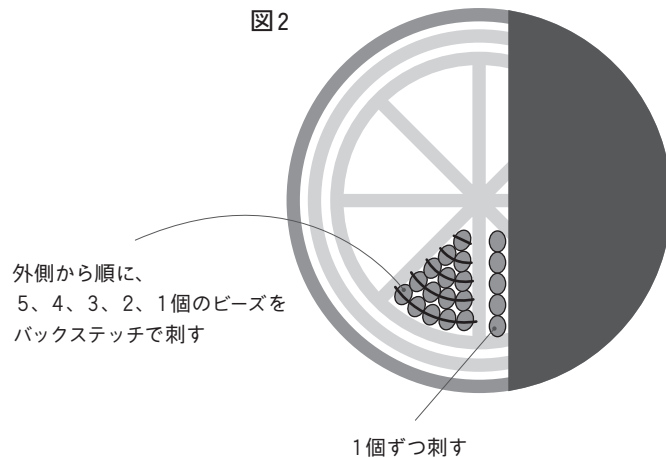
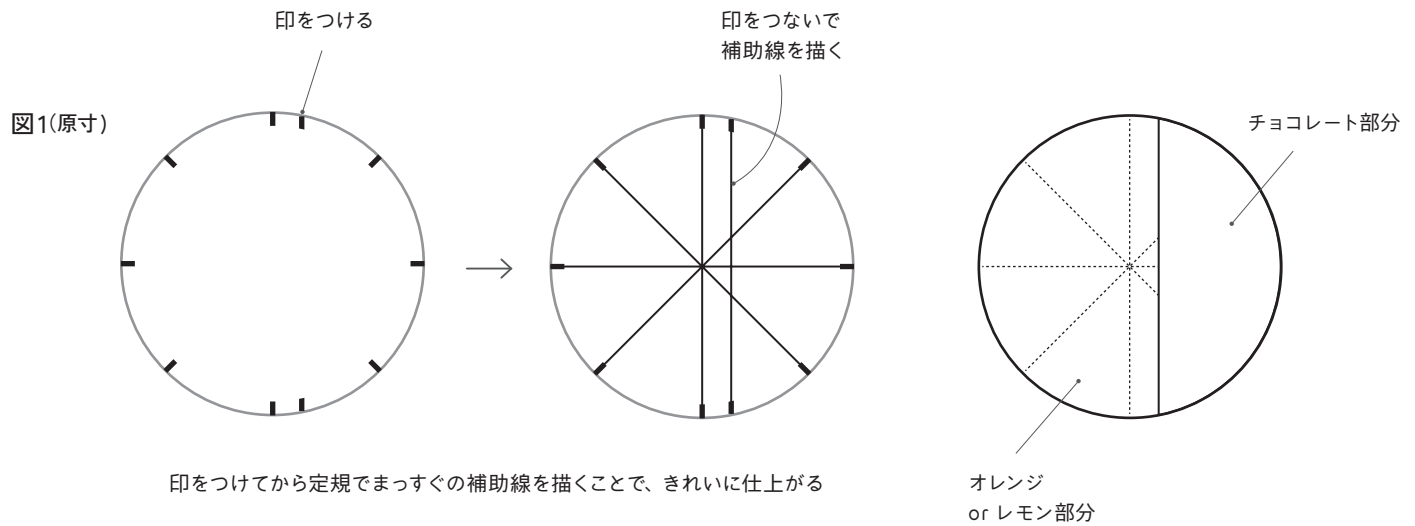

## Point

### 線をきれいに

少しの歪みやズレは手作りならではの愛すべき味ですが、きれいに仕上げたいときはビーズを詰めすぎないように気をつけましょう。特にこの作品は直線が目立ちます。ビーズを詰めすぎると、せっかく刺したラインが後から崩れてしまうので注意しましょう。

# Half-cut Veggies

ハーフカットベジタブル P.09

## 型紙(原寸)

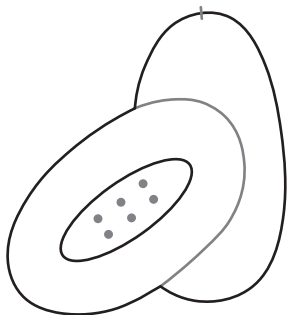

## 材料

### tomato

- 丸小ビーズ #45F (マット赤) … 約200個 [TOHO]
- 丸小ビーズ #25C (クリア赤) … 約40個 [TOHO]
- 丸小ビーズ #PF558F (生成り) … 6個 [TOHO]
- 丸小ビーズ #710 (緑) … 13個 [TOHO]
- ブローチ金具 25mm … 1個
- Vフェルト 2mm厚 #2014 (黒) [SUNFELT]
- 糸 One・G #PT-2 (黒) [TOHO]

## 作り方

- 1 フェルトを型紙に合わせてカットする (P.32)。
- 2 輪郭を丸小ビーズ (マット赤) のバックステッチ (P.34-**A**) で刺す。
- 3 種を丸小ビーズ (生成り) で刺す。
- 4 あいている部分を刺しうめる。
- 5 ヘタを、**図1**を参照して刺す。
- 6 ブローチに仕立てる (P.40)。

図1

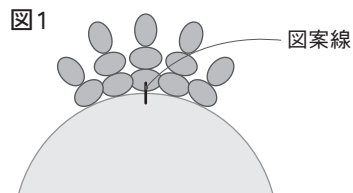

フェルトの側面に刺す (P.39-**K**)  
 図案線を中心に、上図の数になるよう丸小ビーズ (緑) を同じビーズでとめる

ヘタ (図1)

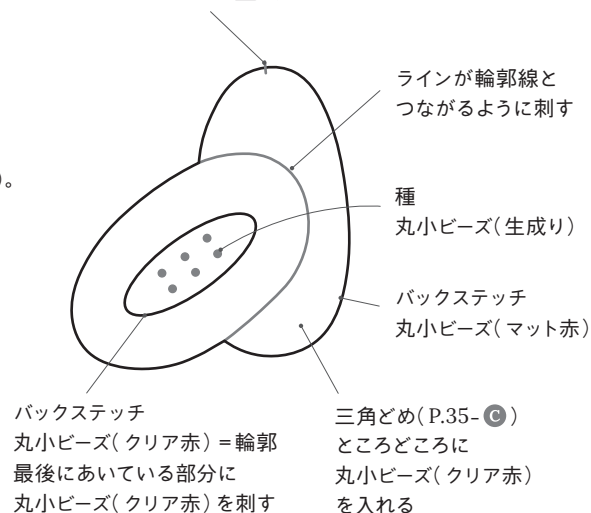

## 材料

# avocado

- 丸小ビーズ #618 (茶) … 約150個 [TOHO]
- 丸小ビーズ #710 (緑) … 約50個 [TOHO]
- 丸小ビーズ #2600F (黄緑) … 約45個 [TOHO]
- 丸小ビーズ #559F (薄黄) … 約45個 [TOHO]
- 丸特小ビーズ #278 (クリア茶) … 約140個 [TOHO]
- ブローチ金具 30mm … 1個
- Vフェルト 2mm厚 #2014 (黒) [SUNFELT]
- 糸 One・G #PT-2 (黒) [TOHO]

## 作り方

- 1 フェルトを型紙に合わせてカットする (P.32)。
- 2 輪郭を丸小ビーズ (茶) のバックステッチ (P.34-**A**) で刺す。  
種の輪郭も同様に刺す。
- 3 あいている部分を刺しうめる。
- 4 ヘタを、**図1**を参照して刺す。
- 5 ブローチに仕立てる (P.40)。

図1

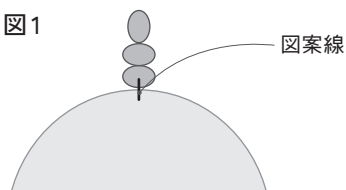

フェルトの側面に刺す (P.39-**K**)  
図案線の位置に丸小ビーズ (茶) を  
合計3個刺す

ヘタ (図1)

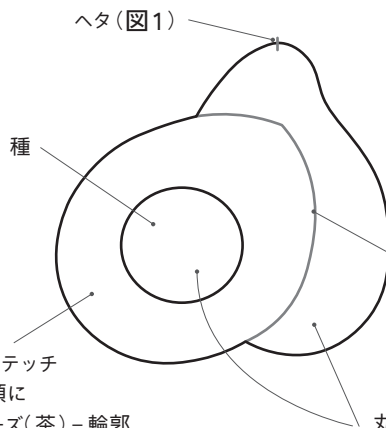

バックステッチ  
外から順に  
丸小ビーズ (茶) = 輪郭  
丸小ビーズ (緑)  
丸小ビーズ (黄緑)  
丸小ビーズ (薄黄)  
の順に1周刺す  
あいた部分は丸小ビーズ (薄黄) でうめる

ラインが輪郭線と  
つながるように刺す

丸小ビーズ (茶) をところどころに  
あいた部分に  
丸特小ビーズ (クリア茶) 1~3個を  
ストレートステッチ (P.36-**D**) で刺す

型紙 (原寸)

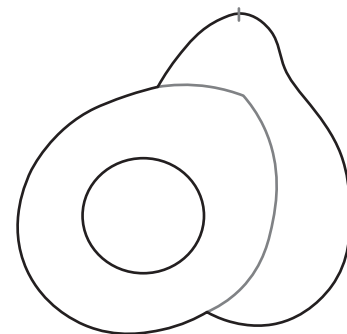

# Musical Instruments 楽器 P.10

型紙(原寸)

trumpet

Demiビーズを丸特小ビーズ(金)でとめる(P.38-**I**)

丸特小ビーズ(クリアイエロー)  
三角どめ(P.35-**C**)

竹ビーズ

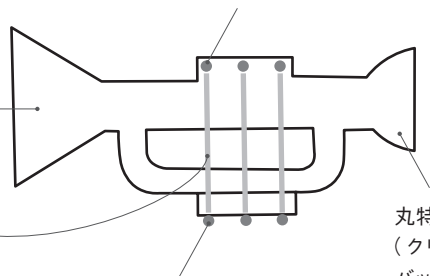

丸特小ビーズ  
(クリアイエロー)  
バックステッチ(P.34-**A**)

Demiビーズを丸特小ビーズ(金)でとめる(P.38-**I**)  
針をP.39-**I** 同様に先に刺した竹ビーズから出し  
Demiビーズがフェルトに対し垂直に立つようにとめる

Point

角をきれいに

楽器の複雑な形状を表現するために、角部分は一度針をとめましょう。P.34-**A**-10.11を参照してください。

horn

輪郭線とラインがつながるように  
線の外側をバックステッチ(P.34-**A**)で刺す

丸特小ビーズ  
(クリアイエロー)  
三角どめ(P.35-**C**)

竹ビーズ  
※最後に刺す

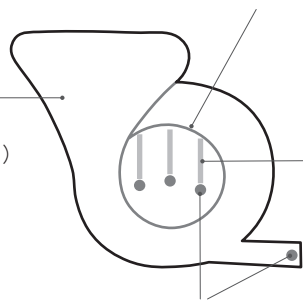

Demiビーズを  
丸特小ビーズ(金)でとめる(P.38-**I**)

violin

Demiビーズを丸特小ビーズ(金)でとめる(P.38-**I**)

P.39-**K** 同様に  
フェルトの側面から針を出す

竹ビーズ

輪郭線とラインがつながるように  
バックステッチ(P.34-**A**)で刺す

丸特小ビーズ  
(マット金)  
バックステッチ

丸特小ビーズ(クリアイエロー)  
輪郭の内側を1周  
バックステッチで刺し  
さらに内側を  
三角どめ(P.35-**C**)

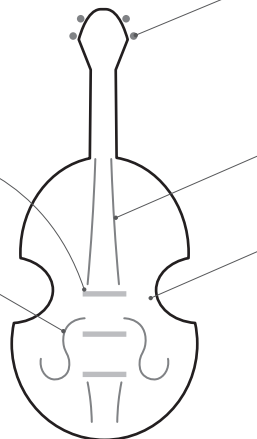

## 材料

---

### trumpet

丸特小ビーズ #22F(クリアイエロー)…約120個 [TOHO]  
丸特小ビーズ #712F(マット金)…約190個 [TOHO]  
丸特小ビーズ #557(金)…6個 [TOHO]  
Demi丸大ビーズ #PF557(ゴールド)…6個 [TOHO]  
二分竹ビーズ #22F(クリアイエロー)…9個 [TOHO]  
ブローチ金具 30mm…1個  
ハードフェルト #790(黒) [SUNFELT]  
糸 One・G #PT-2(黒) [TOHO]

### violin

丸特小ビーズ #22F(クリアイエロー)…約200個 [TOHO]  
丸特小ビーズ #712F(マット金)…約180個 [TOHO]  
丸特小ビーズ #557(金)…4個 [TOHO]  
Demi丸大ビーズ #PF557(ゴールド)…4個 [TOHO]  
二分竹ビーズ #22F(クリアイエロー)…3個 [TOHO]  
ブローチ金具 30mm…1個  
ハードフェルト #790(黒) [SUNFELT]  
糸 One・G #PT-2(黒) [TOHO]

### horn

丸特小ビーズ #22F(クリアイエロー)…約160個 [TOHO]  
丸特小ビーズ #712F(マット金)…約150個 [TOHO]  
丸特小ビーズ #557(金)…4個 [TOHO]  
Demi丸大ビーズ #PF557(ゴールド)…4個 [TOHO]  
二分竹ビーズ #22F(クリアイエロー)…3個 [TOHO]  
ブローチ金具 30mm…1個  
ハードフェルト #790(黒) [SUNFELT]  
糸 One・G #PT-2(黒) [TOHO]

## 作り方

---

- 1 フェルトを型紙に合わせてカットする(P.32)。
- 2 竹ビーズを刺す。
- 3 輪郭を丸特小ビーズ(マット金)の2個ずつ刺すバックステッチ(P.35-**B**)で刺す。  
細かい部分は通常のバックステッチで刺す。
- 4 あいている部分を丸特小ビーズ(クリアイエロー)で刺しうめる。
- 5 Demiビーズをとめる。
- 6 ブローチに仕立てる(P.40)。

# Corals サンゴ P.12

## 型紙(原寸)

---

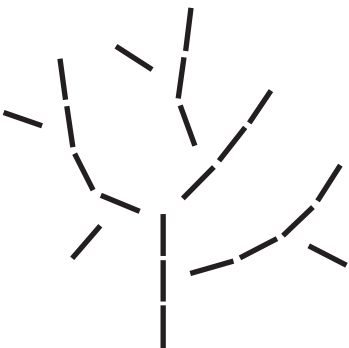

※この作品は先にフェルトを  
カットせず刺繍をする

## 材料

---

### white

丸小ビーズ #41 (白)…約190個 [TOHO]  
丸特小ビーズ #49 (黒)…約230個 [TOHO]  
二分竹ビーズ #41 (白)…21個 [TOHO]  
クリスタルパール8mm (イラデサントダヴグレー)  
…1個  
丸カン5mm (金古美)…1個  
Tピン (金古美)…1本  
ブローチ金具30mm…1個  
ハードフェルト #701 (白) [SUNFELT]  
糸 One・G #PT-4 (ベージュ) [TOHO]

### red

丸小ビーズ #45 (赤)…約190個 [TOHO]  
丸特小ビーズ #49 (黒)…約230個 [TOHO]  
二分竹ビーズ #45 (赤)…21個 [TOHO]  
クリスタルパール8mm (ルージュ)…1個  
丸カン5mm (金古美)…1個  
Tピン (金古美)…1本  
ブローチ金具30mm…1個  
ハードフェルト #701 (白) [SUNFELT]  
糸 One・G #PT-4 (ベージュ) [TOHO]

## 作り方

---

- 1 図案の位置に竹ビーズをバックステッチ (P.34-**A**) で刺す。  
その竹ビーズを基準にして、周りに丸ビーズを刺す。
- 2 フェルトを丸特小ビーズの外側でカットし、裏に丸カンを縫いとめる (P.41)。  
刺繍した糸を切らないように注意。
- 3 裏面になるフェルトを表面と同寸にカットし、ブローチに仕立てる (P.40)。
- 4 パールをTピンどめし (P.41)、丸カンにつなぐ。

P.12の写真を参考に、ブロックごとに刺す。

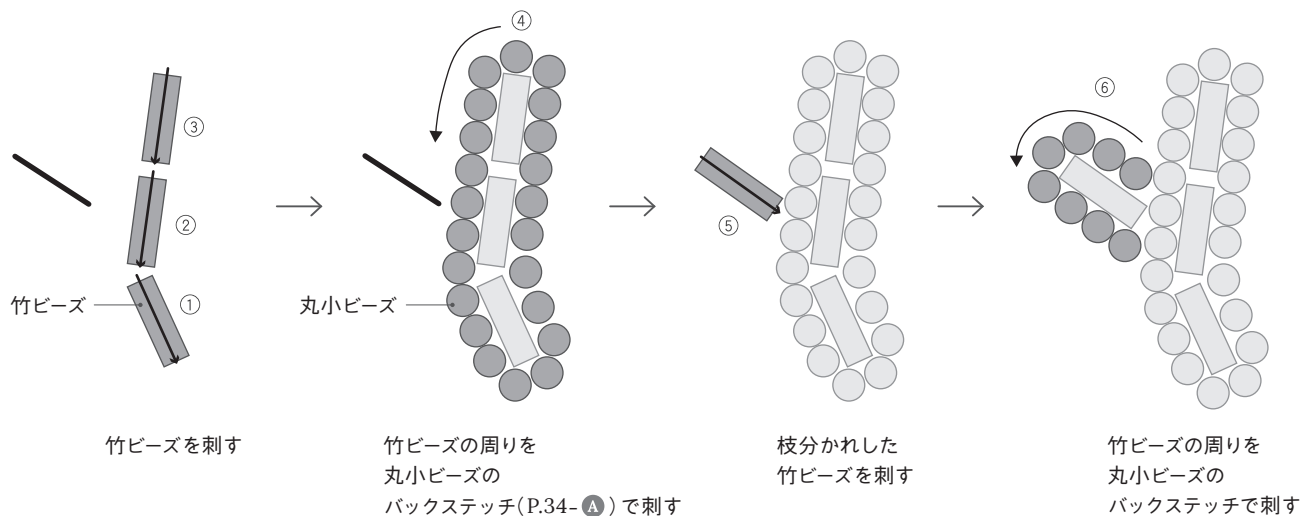

上記を繰り返してすべての竹ビーズと丸小ビーズを刺す。そのあとに輪郭の丸特小ビーズのバックステッチを刺す

## Point

### クリスタルパールとは

現在「KIWA CRYSTAL」という名前で販売されています。さまざまな種類が市販されているパールの中でも、特に高級感がありおすすめです。複雑な色味も多く、作品のアクセントになります。



# Jellyfish

クラゲ

P.13

## 型紙(原寸)

---

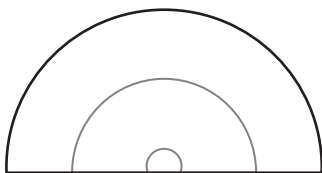

## 材料

---

### gray

丸小ビーズ #820 (グレー) …約120個 [TOHO]  
丸小ビーズ #261 (クリアグレー) …約120個 [TOHO]  
丸特小ビーズ #714F (マット銀) …約300個 [TOHO]  
一分竹ビーズ #29 (シルバー) …約65個 [TOHO]  
銅玉5mm (ロジウム) …1個  
ブローチ金具 30mm …1個  
Vフェルト 2mm厚 #2014 (黒) [SUNFELT]  
糸 One・G #PT-2 (黒) [TOHO]

### navy

丸小ビーズ #2636F (青) …約120個 [TOHO]  
丸小ビーズ #2607F (紺) …約120個 [TOHO]  
丸特小ビーズ #49 (黒) …約300個 [TOHO]  
一分竹ビーズ #28 (メタリック青)  
…約65個 [TOHO]  
銅玉5mm (ロジウム) …1個  
ブローチ金具 30mm …1個  
Vフェルト 2mm厚 #2014 (黒) [SUNFELT]  
糸 One・G #PT-2 (黒) [TOHO]

### light blue

丸小ビーズ #1205 (水色) …約120個 [TOHO]  
丸小ビーズ #33F (クリア青) …約120個 [TOHO]  
丸特小ビーズ #933 (クリア水色) …約300個 [TOHO]  
一分竹ビーズ #112 (シルバー) …約65個 [TOHO]  
銅玉5mm (ロジウム) …1個  
ブローチ金具 30mm …1個  
Vフェルト 2mm厚 #2014 (黒) [SUNFELT]  
糸 One・G #PT-2 (黒) [TOHO]

## 作り方

---

- 1 フェルトを型紙に合わせてカットする (P.32)。
- 2 図1のように、輪郭を刺す。
- 3 図2のように内側を刺しうめ、フリンジを作る。
- 4 ブローチに仕立てる (P.40)。

図1 グレー部分の輪郭を丸小ビーズ(グレー or 水色 or 紺)のバックステッチ(P.34-④)で刺す







図2 下記のビーズを使い、左右対称に刺す。

	gray	light blue	navy
	丸小ビーズ(グレー)	丸小ビーズ(水色)	丸小ビーズ(紺)
	丸小ビーズ(クリアグレー)	丸小ビーズ(クリア青)	丸小ビーズ(青)
	一分竹ビーズと丸特小ビーズを交互に	一分竹ビーズと丸特小ビーズを交互に	一分竹ビーズと丸特小ビーズを交互に
	丸特小ビーズ	丸特小ビーズ	丸特小ビーズ

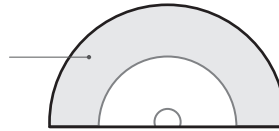

① 図1のグレー部分の内側を、外側から順にバックステッチで刺す

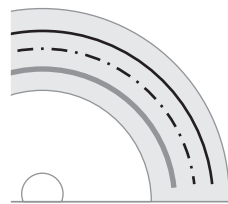
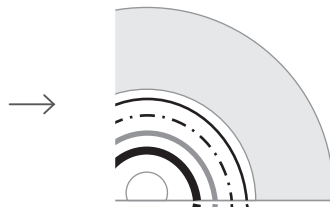

20 25 12  
セット  
繰り返し  
返し

② バックステッチで外側から順に刺し、続けてフリンジを作る(P.39-①) 図中の数字はフリンジのビーズの数 バックステッチは含まない

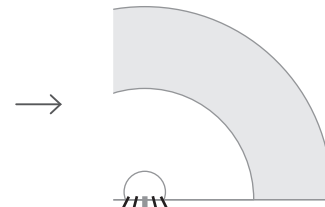

40 11 35 11 40  
セット  
繰り返し  
返し

③ 中心部分から針を出し、フリンジを5本作る 中心に銅玉を刺し(P.40-①)、根元を隠す

# Rabbits うさぎ P.14

## 型紙(原寸)

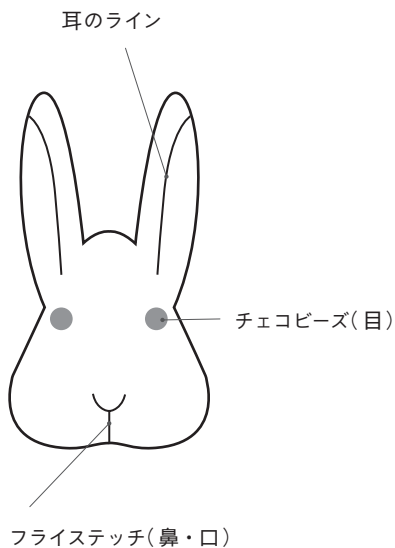

## 材料

### white

丸特小ビーズ #2100(白)…約380個 [TOHO]  
丸特小ビーズ #278(茶)…約60個 [TOHO]  
丸特小ビーズ #49(黒)…7個 [TOHO]  
チェコビーズ 3mm(黒)…2個  
ブローチ金具 25mm…1個  
Vフェルト 2mm厚 #2014(黒) [SUNFELT]  
糸 One・G #PT-2(黒) [TOHO]

### brown

丸特小ビーズ #278(茶)…約380個 [TOHO]  
丸特小ビーズ #2100(白)…約60個 [TOHO]  
丸特小ビーズ #49(黒)…7個 [TOHO]  
チェコビーズ 3mm(黒)…2個  
ブローチ金具 25mm…1個  
Vフェルト 2mm厚 #2014(黒) [SUNFELT]  
糸 One・G #PT-2(黒) [TOHO]

## 作り方(white)

※brownは丸特小ビーズ(白)→(茶)、(茶)→(白)に替えて作る。

- 1 フェルトを型紙に合わせてカットし、目・鼻・口の印をつける(P.32)。
- 2 輪郭と耳のラインを丸特小ビーズ(白)のバックステッチ(P.35-B)で刺す。  
耳の先端など細かい部分は、通常のバックステッチ(P.34-A)のほうがきれいに仕上がる。  
とがった部分は一度針をとめる(P.34-10,11,Point)。
- 3 チェコビーズを刺す。3回針を通す(P.40-L)。
- 4 鼻・口をフライステッチで刺す(図1)。
- 5 耳の内側をストレートステッチで刺す(図2)。
- 6 あいている部分を刺しうめる(図3)。
- 7 ブローチに仕立てる(P.40)。

図1

丸特小ビーズ(黒)



図2

丸特小ビーズ(茶)  
5個のストレートステッチ  
(P.36-①)

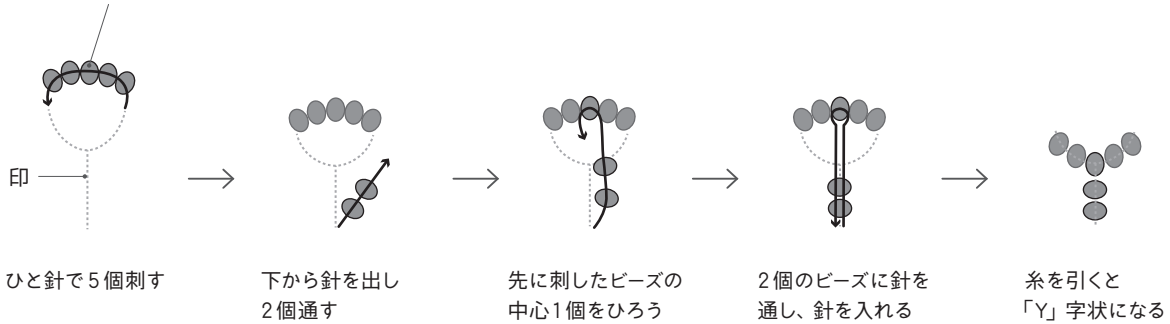

ストレートステッチ  
6回で刺しうめる  
ビーズ同士が  
重なってもよい

図3

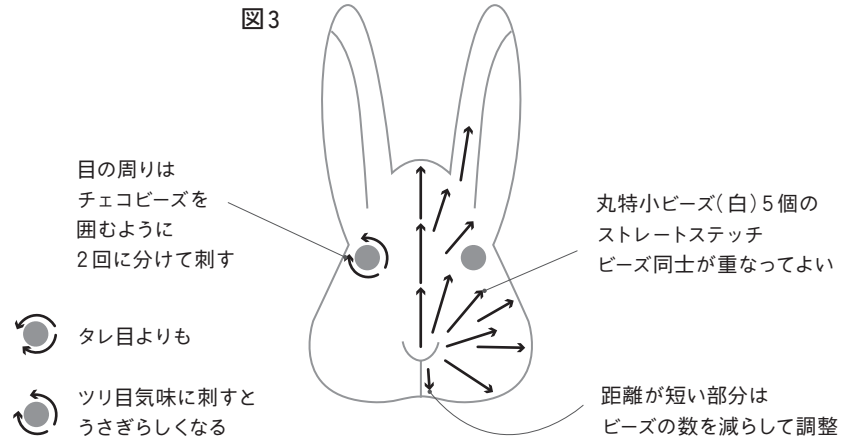

# Toy poodles

トイプードル P.15

## 型紙(原寸)

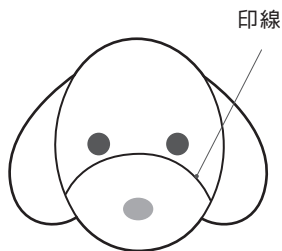

● = チェコビーズ 4 × 3mm

● = チェコビーズ 3mm

## 材料

### white

丸小ビーズ #121 (白) …約240個 [TOHO]  
チェコビーズ 4 × 3mm (黒) …1個  
チェコビーズ 3mm (黒) …2個  
ブローチ金具 25mm …1個  
Vフェルト 2mm厚 #2001 (白) [SUNFELT]  
糸 One・G #PT-1 (白) [TOHO]

### gray

丸小ビーズ #261 (グレー) …約240個 [TOHO]  
チェコビーズ 4 × 3mm (黒) …1個  
チェコビーズ 3mm (黒) …2個  
ブローチ金具 25mm …1個  
Vフェルト 2mm厚 #2003 (グレー) [SUNFELT]  
糸 One・G #PT-3 (グレー) [TOHO]

### brown

丸小ビーズ #278 (茶) …約240個 [TOHO]  
チェコビーズ 4 × 3mm (黒) …1個  
チェコビーズ 3mm (黒) …2個  
ブローチ金具 25mm …1個  
Vフェルト 2mm厚 #2004 (ベージュ) [SUNFELT]  
糸 One・G #PT-4 (ベージュ) [TOHO]

### black

丸小ビーズ #344 (ガンメタ) …約240個 [TOHO]  
チェコビーズ 4 × 3mm (黒) …1個  
チェコビーズ 3mm (黒) …2個  
ブローチ金具 25mm …1個  
Vフェルト 2mm厚 #2014 (黒) [SUNFELT]  
糸 One・G #PT-2 (黒) [TOHO]

## 作り方

- 1 フェルトを型紙に合わせてカットし、目・鼻の印をつける (P.32)。
- 2 鼻上の印線を、丸小ビーズのバックステッチ (P.34-**A**) で刺す。
- 3 図1のように耳を刺す。
- 4 チェコビーズを刺す。3回針を通す (P.40-**I**)。
- 5 図2のように鼻の周りを刺す。
- 6 あいている部分を図3で刺しうめる。
- 7 ブローチに仕立てる (P.40)。

図2

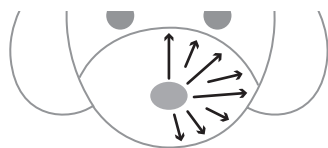

丸小ビーズ2～5個の  
ストレートステッチを  
鼻を中心に放射状に刺す

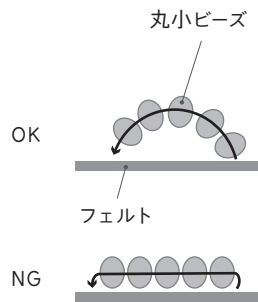

ビーズが浮くように  
短めの針目で刺す  
(P.36-**D Point 1**)

図1 すべて丸小ビーズの  
ストレートステッチ (P.36-**D**) で  
外から内へ、順に刺す

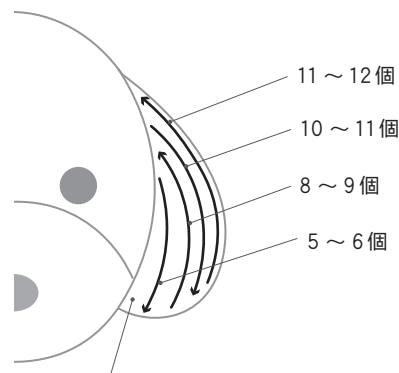

スペースがあいていたら、さらに刺す

図3 丸小ビーズ

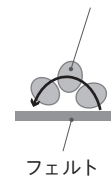

丸小ビーズ3個の  
ストレートステッチを、  
中心のビーズが浮くように  
短めの針目で刺す  
(P.36-**D Point 1**)

型紙(原寸)

---

square

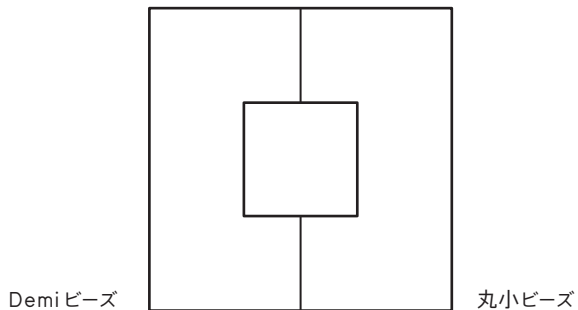

triangle

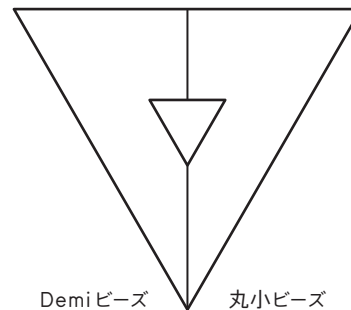

circle

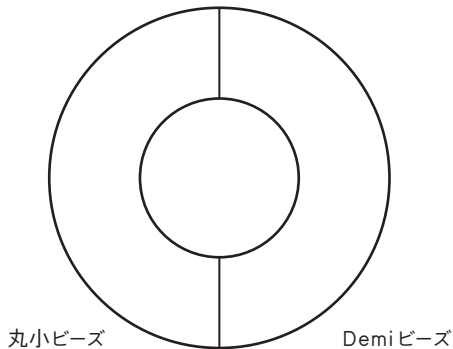

## Point

---

### デミビーズ

丸小や丸大ビーズと同じ直径で、薄型のビーズです。  
丸小・丸大ビーズのような「球」に近い形ではなく、  
小さなリング型といった印象で、アクセサリーのス  
ペーサーとしても使われます。

---

## 材料

---

### square

丸小ビーズ #561F (水色) … 約210個 [TOHO]

丸特小ビーズ #2100 (クリア) … 約90個 [TOHO]

Demi丸大ビーズ #PF558 (シルバー) … 約90個 [TOHO]

ブローチ金具 30mm … 1個

ハードフェルト #701 (白) [SUNFELT]

糸 One・G #PT-4 (ベージュ) [TOHO]

### circle

丸小ビーズ #563F (ピンク) … 約180個 [TOHO]

丸特小ビーズ #2100 (クリア) … 約75個 [TOHO]

Demi丸大ビーズ #981F (クリアマット)

… 約75個 [TOHO]

ブローチ金具 30mm … 1個

ハードフェルト #701 (白) [SUNFELT]

糸 One・G #PT-4 (ベージュ) [TOHO]

### triangle

丸小ビーズ #2600F (黄緑) … 約140個 [TOHO]

丸特小ビーズ #2100 (クリア) … 約60個 [TOHO]

Demi丸大ビーズ #PF557 (ゴールド) … 約60個 [TOHO]

ブローチ金具 30mm … 1個

ハードフェルト #701 (白) [SUNFELT]

糸 One・G #PT-4 (ベージュ) [TOHO]

## 作り方

---

- 1 フェルトを型紙に合わせてカットする (P.32)。
- 2 丸小ビーズをバックステッチ (P.34-**A**) で刺す。  
輪郭は通常のバックステッチで、内側は (P.35-**B**) で刺すと早く刺すことができる。
- 3 Demiビーズを丸特小ビーズでとめる (P.38-**I**)。
- 4 ブローチに仕立てる (P.40)。



# Mackerel pike さんま P.18

## 型紙(原寸)

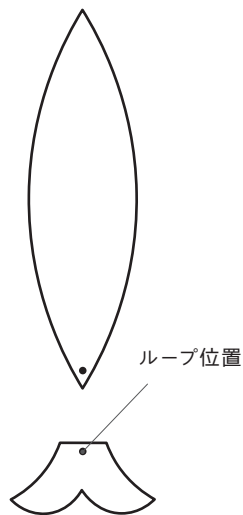

## 材料

### navy

丸特小ビーズ #933 (クリア水色) … 約80個 [TOHO]  
[目用]丸特小ビーズ #49 (黒) … 1個 [TOHO]  
二分竹ビーズ #705 (紺) … 16個 [TOHO]  
スパンコール 3mm平 #11 (オーロラ) … 約75枚 [Sea Horse]  
[目用]スパンコール 3mm平 #40 (シルバー)  
… 1枚 [Sea Horse]  
丸カン 5mm (ロジウム) … 1個  
ブローチ金具 30mm … 1個  
ハードフェルト #790 (黒) [SUNFELT]  
糸 One・G #PT-2 (黒) [TOHO]  
糸 One・G #PT-4 (ベージュ) [TOHO]

※スパンコールは糸(ベージュ)で、そのほかはすべて糸(黒)で刺す

## 作り方

- 1 フェルトを型紙に合わせてカットする (P.32)。
- 2 図1のように本体を刺す。
- 3 図2のように尾びれを刺す。
- 4 本体をブローチに仕立てる (P.40)。尾びれはブローチ金具はつけずに、裏に同寸のフェルトを貼る。
- 5 本体と尾びれにループを作る (図3)。
- 6 丸カンでループ同士をつなぐ。

### light blue

丸特小ビーズ #933 (クリア水色) … 約80個 [TOHO]  
[目用]丸特小ビーズ #49 (黒) … 1個 [TOHO]  
二分竹ビーズ #1483 (シルクグレー) … 16個 [TOHO]  
スパンコール 3mm平 #45 (水色) … 約75枚 [Sea Horse]  
[目用]スパンコール 3mm平 #40 (シルバー)  
… 1枚 [Sea Horse]  
丸カン 5mm (ロジウム) … 1個  
ブローチ金具 30mm … 1個  
ハードフェルト #790 (黒) [SUNFELT]  
糸 One・G #PT-2 (黒) [TOHO]  
糸 One・G #PT-4 (ベージュ) [TOHO]

図1 上から順に一段ずつ刺す  
 図案線を写して刺すのではなく、先に刺したビーズに沿うように刺す  
 目部分は、すべてのビーズを刺したあとに、先に刺したビーズにのせるように刺す



図2 外側から順に刺す  
 図案線を写して刺すのではなく  
 先に刺したビーズに沿うように刺す



図3 フェルトに対して垂直に  
 丸特小ビーズ6個でループを作る  
 針は2回通す

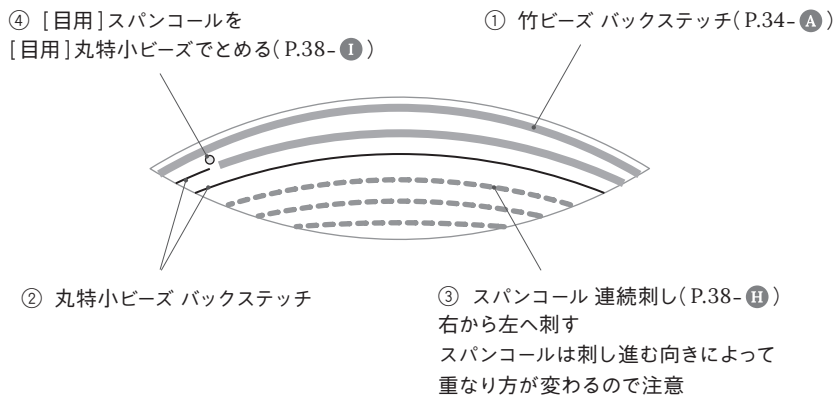

# Hedgehogs

ハリネズミ P.20

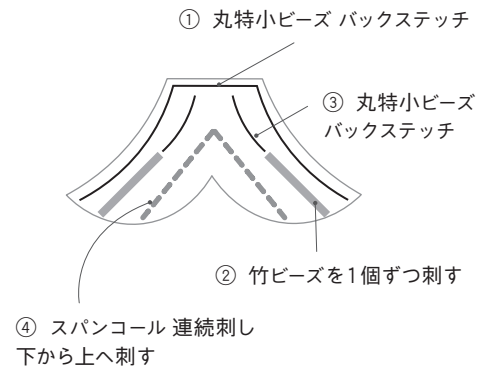
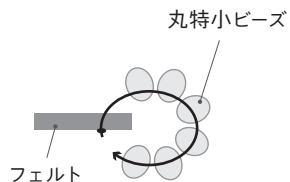
## 型紙(原寸)

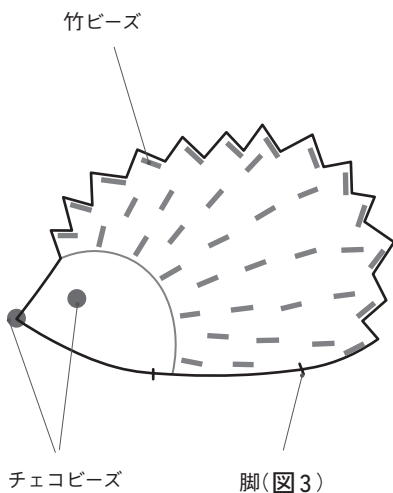

## 材料

### gray

丸小ビーズ #762 (クリーム) …約85個 [TOHO]  
丸特小ビーズ #376 (クリアグレー) …約140個 [TOHO]  
一分竹ビーズ #613 (グレー) …約45個 [TOHO]  
チェコビーズ 3mm (黒) …2個  
ブローチ金具 30mm …1個  
Vフェルト 2mm厚 #2016 (グレー) [SUNFELT]  
糸 One・G #PT-4 (ベージュ) [TOHO]

### yellow

丸小ビーズ #762 (クリーム) …約85個 [TOHO]  
丸特小ビーズ #51 (エクリュ) …約140個 [TOHO]  
一分竹ビーズ #42 (黄) …約45個 [TOHO]  
チェコビーズ 3mm (黒) …2個  
ブローチ金具 30mm …1個  
Vフェルト 2mm厚 #2116 (黄) [SUNFELT]  
糸 One・G #PT-4 (ベージュ) [TOHO]

### blue

丸小ビーズ #762 (クリーム) …約85個 [TOHO]  
丸特小ビーズ #55 (水色) …約140個 [TOHO]  
一分竹ビーズ #721 (メタルグレー) …約45個 [TOHO]  
チェコビーズ 3mm (黒) …2個  
ブローチ金具 30mm …1個  
Vフェルト 2mm厚 #2019 (水色) [SUNFELT]  
糸 One・G #PT-4 (ベージュ) [TOHO]

## 作り方

- 1 フェルトを型紙に合わせてカットする (P.32)。
- 2 顔部分の輪郭を丸小ビーズのバックステッチ (P.34-**A**) で刺す。  
途中で鼻のチェコビーズを刺す。
- 3 顔の内側を丸小ビーズの三角どめ (P.35-**C**) で刺しうめる。
- 4 目のチェコビーズは、**3**の上に乗るように刺す。
- 5 体の外周を竹ビーズと丸特小ビーズで刺す (図1)。
- 6 体の内側の竹ビーズを刺す (図2)。
- 7 **6**の竹ビーズに沿うように、丸特小ビーズをストレートステッチで刺す (図3)。
- 8 脚を刺す (図4)。
- 9 ブローチに仕立てる (P.40)。

図2

竹ビーズの位置はあくまで目安  
顔に近い側から刺しはじめ  
1列刺す→次の列の竹ビーズ位置を  
チャコペンで描く  
を繰り返すとバランスよく刺せる

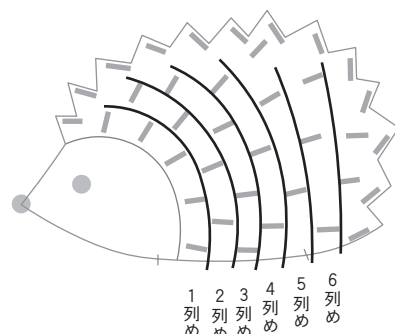

- 図1 背中のトゲトゲ部分は、竹ビーズと丸特小ビーズを交互に刺す  
内側から先端に向かって、ストレートステッチ (P.36-**D**) をする  
距離が長い部分は、丸特小ビーズを4個に増やして調整する  
お腹側は、丸特小ビーズのバックステッチ



図3 丸特小ビーズ



図案を参考に竹ビーズを刺し  
それに沿うようにひと針で  
丸特小ビーズ3個を刺す

図4

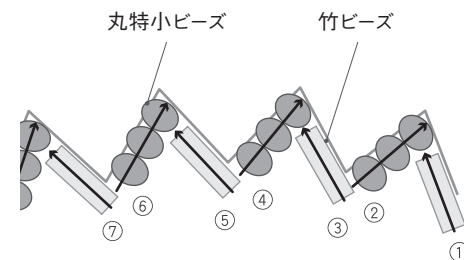
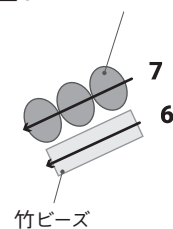
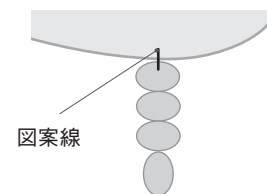

フェルトの側面に刺す (P.39-**K**)  
図案線の位置に丸小ビーズを  
合計4個刺す

# Halloween

ハロウィーン P.24

## 型紙(原寸)



図1



② ①  
↓ ↓

右から順に  
1列ずつ刺しうめる

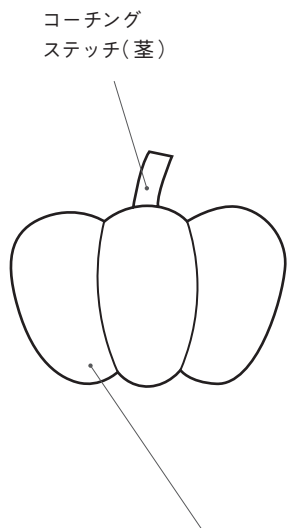
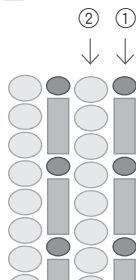
① → 丸特小、一分竹ビーズを  
交互にバックステッチ

② → 丸小ビーズ(クリアゴールド)  
のバックステッチ

## 材料

### pumpkin gold

丸小ビーズ #715(金)…約90個 [TOHO]  
丸小ビーズ #22(クリアゴールド)…約80個 [TOHO]  
丸特小ビーズ #2110(ゴールド)…約20個 [TOHO]  
一分竹ビーズ #22F(クリアゴールド)…6個 [TOHO]  
クリスタルパール 4mm(パウダーアーモンド)…5個  
クリスタルパール 3mm(パウダーアーモンド)…9個  
ブローチ金具 25mm…1個  
Vフェルト 2mm厚 #2014(黒) [SUNFELT]  
糸 One・G #PT-2(黒) [TOHO]

### pumpkin silver

丸小ビーズ #713(銀)…約90個 [TOHO]  
丸小ビーズ #21(クリアシルバー)…約80個 [TOHO]  
丸特小ビーズ #2100(白)…約20個 [TOHO]  
一分竹ビーズ #21F(クリアシルバー)…6個 [TOHO]  
クリスタルパール 4mm(イラデサントダヴグレー)…5個  
クリスタルパール 3mm(イラデサントダヴグレー)…9個  
ブローチ金具 25mm…1個  
Vフェルト 2mm厚 #2014(黒) [SUNFELT]  
糸 One・G #PT-2(黒) [TOHO]

## 作り方(gold)

※ silverは丸小ビーズ(金)→(銀)、  
(クリアゴールド)→(クリアシルバー)に替えて作る。

- 1 フェルトを型紙に合わせてカットする(P.32)。
- 2 輪郭を丸小ビーズ(金)のバックステッチ(P.34-A)で刺す。
- 3 右区画は、パールをランダムに配置して刺しうめる。
- 4 中心区画は、丸小ビーズ(クリアゴールド)三角どめ(P.35-C)。
- 5 左区画は図1のように刺す。あいている部分は丸特小ビーズを刺す。
- 6 ブローチに仕立てる(P.40)。

## 材料

### hat gold

- 丸小ビーズ #715 (金) …約100個 [TOHO]
- 丸特小ビーズ #2110 (ゴールド) …約25個 [TOHO]
- 一分竹ビーズ #22F (クリアゴールド) …約25個 [TOHO]
- クリスタルパール 6mm (パウダーアーモンド) …1個
- チェーン (ゴールド) …約2cm
- Tピン (ゴールド) …1個
- 丸カン 5mm (ゴールド) …1個
- ブローチ金具 25mm …1個
- Vフェルト 2mm厚 #2014 (黒) [SUNFELT]
- 糸 One・G #PT-2 (黒) [TOHO]

## 作り方

- 1 フェルトを型紙に合わせてカットする (P.32)。
- 2 輪郭を丸小ビーズのバックステッチ (P.34-**A**) で刺す。
- 3 図1のように、チェーンと丸小ビーズを刺す。
- 4 あいている部分に、竹ビーズと丸特小ビーズをランダムにすき間をあけて刺す。
- 5 裏面に丸カンを縫いつける (P.41)。
- 6 ブローチに仕立てる (P.40)。
- 7 パールをTピンどめし、丸カンにつなぐ (P.41)。

## 型紙 (原寸)

### hat silver

- 丸小ビーズ #713 (銀) …約100個 [TOHO]
- 丸特小ビーズ #2100 (白) …約25個 [TOHO]
- 一分竹ビーズ #21F (クリアシルバー) …約25個 [TOHO]
- クリスタルパール 6mm (イラデサントダヴグレー) …1個
- チェーン (ロジウムカラー) …約2cm
- Tピン (ロジウムカラー) …1個
- 丸カン 5mm (ロジウムカラー) …1個
- ブローチ金具 25mm …1個
- Vフェルト 2mm厚 #2014 (黒) [SUNFELT]
- 糸 One・G #PT-2 (黒) [TOHO]

裏面に丸カンを  
縫いつける



図1 丸小ビーズのバックステッチ

丸小ビーズ

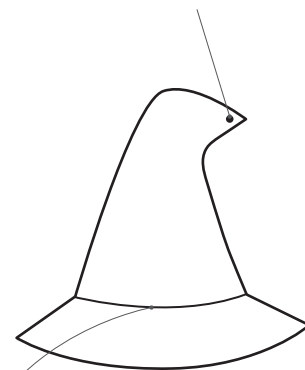
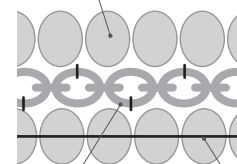

下から順に、1列ずつ刺す  
チェーンは  
P.37-**G** Variation 参照

チェーン

図案線

## 型紙(原寸)

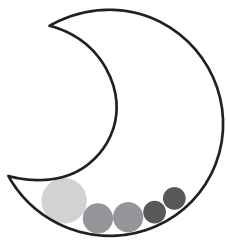

● = パール 6mm

● = パール 4mm

● = パール 3mm

## 材料

### crescent gold

丸小ビーズ #715(金)…約60個 [TOHO]

丸特小ビーズ #2110(ゴールド)…約50個 [TOHO]

スパンコール 6mm亀甲 #F41(マットゴールド)

…約35枚 [Sea Horse]

クリスタルパール 6mm(パウダーアーモンド)…1個

クリスタルパール 4mm(パウダーアーモンド)…2個

クリスタルパール 3mm(パウダーアーモンド)…2個

ブローチ金具 25mm…1個

Vフェルト 2mm厚 #2014(黒) [SUNFELT]

糸 One・G #PT-2(黒) [TOHO]

### 作り方

- 1 フェルトを型紙に合わせてカットする (P.32)。
- 2 輪郭を丸小ビーズのバックステッチ (P.34-**A**) で刺す。
- 3 パール3種類を、型紙を参考にフチに刺す (P.40-**L**)。
- 4 図1のように、スパンコールと丸特小ビーズを刺す。
- 5 ブローチに仕立てる (P.40)。

### crescent silver

丸小ビーズ #713(銀)…約60個 [TOHO]

丸特小ビーズ #2100(白)…約50個 [TOHO]

スパンコール 6mm亀甲 #F21(薄青)

…約35枚 [Sea Horse]

クリスタルパール 6mm(イラデサントダヴグレー)…1個

クリスタルパール 4mm(イラデサントダヴグレー)…2個

クリスタルパール 3mm(イラデサントダヴグレー)…2個

ブローチ金具 25mm…1個

Vフェルト 2mm厚 #2014(黒) [SUNFELT]

糸 One・G #PT-2(黒) [TOHO]

図1

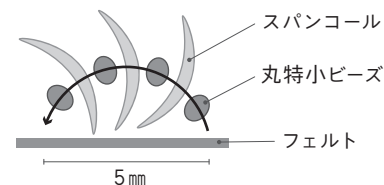

ビーズ4個とスパンコール3枚を  
図のように通し、約5mmのひと針で刺す  
(ストレートステッチ/P.36-**E**)

ストレートステッチは  
毎回方向を変えて刺す

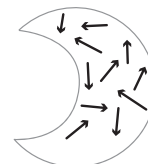

# Alphabets アルファベット P.22

## 材料

### A

★丸特小ビーズ #194 (クリア白)  
…約310個 [TOHO]  
☆丸特小ビーズ #121 (白)…約20個 [TOHO]  
二分竹ビーズ #1402 (シルク白)…7個 [TOHO]  
ブローチ金具 30mm…1個  
ハードフェルト #701 (白) [SUNFELT]  
糸 One・G #PT-4 (ベージュ) [TOHO]

### D

★丸特小ビーズ #31F (クリアピンク)  
…約230個 [TOHO]  
☆丸特小ビーズ #267 (クリア紫)  
…約20個 [TOHO]  
二分竹ビーズ #1474 (シルクピンク)  
…12個 [TOHO]  
ブローチ金具 30mm…1個  
ハードフェルト #701 (白) [SUNFELT]  
糸 One・G #PT-4 (ベージュ) [TOHO]

### C

★丸特小ビーズ #376 (グレー)…約260個 [TOHO]  
☆丸特小ビーズ #714F (マット銀)…約25個 [TOHO]  
二分竹ビーズ #1483 (シルクグレー)…11個 [TOHO]  
ブローチ金具 30mm…1個  
ハードフェルト #701 (白) [SUNFELT]  
糸 One・G #PT-4 (ベージュ) [TOHO]

## 作り方

- 1 フェルトを型紙に合わせてカットする (P.32)。
- 2 輪郭を★丸特小ビーズの2個ずつ刺すバックステッチ (P.35-**B**) で刺す。
- 3 内側にランダムに二分竹ビーズを刺す。
- 4 あいている部分を★と☆の丸特小ビーズの三角どめ (P.35-**C**) で刺しうめる。
- 5 ブローチに仕立てる (P.40)。

## 型紙 (原寸)

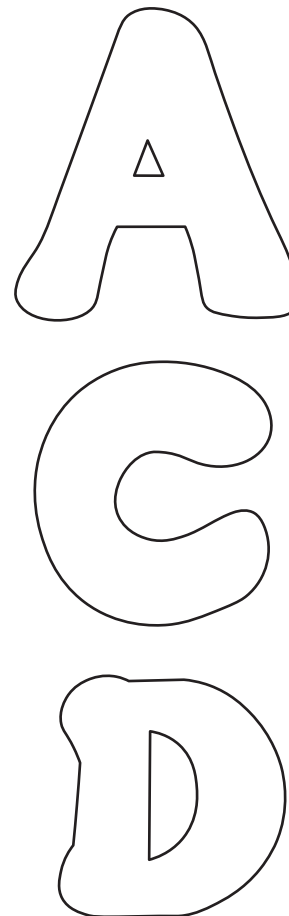



そのほかのアルファベット

---

ご自身のお好きな文字を、お好きな色で作ってみてください

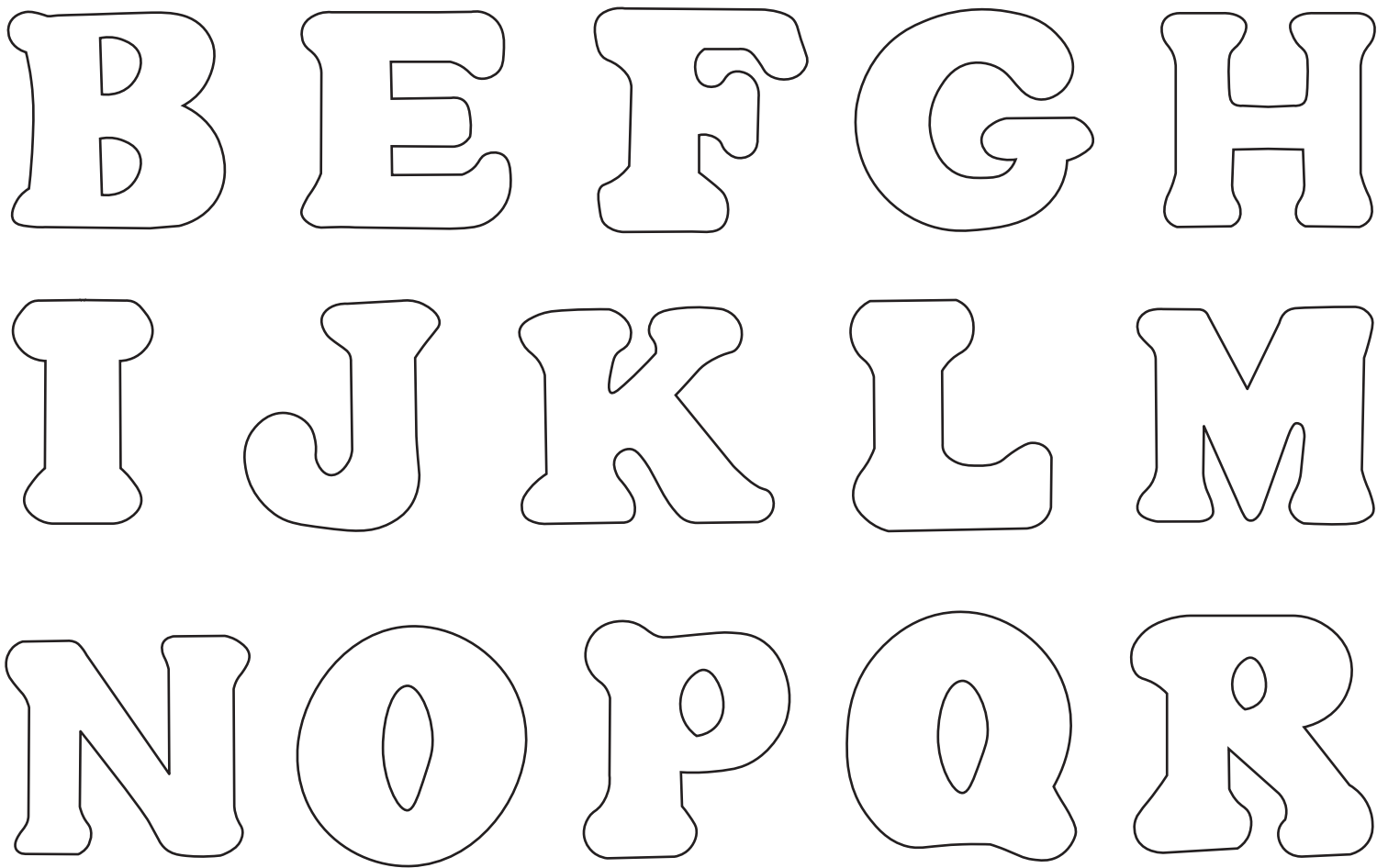

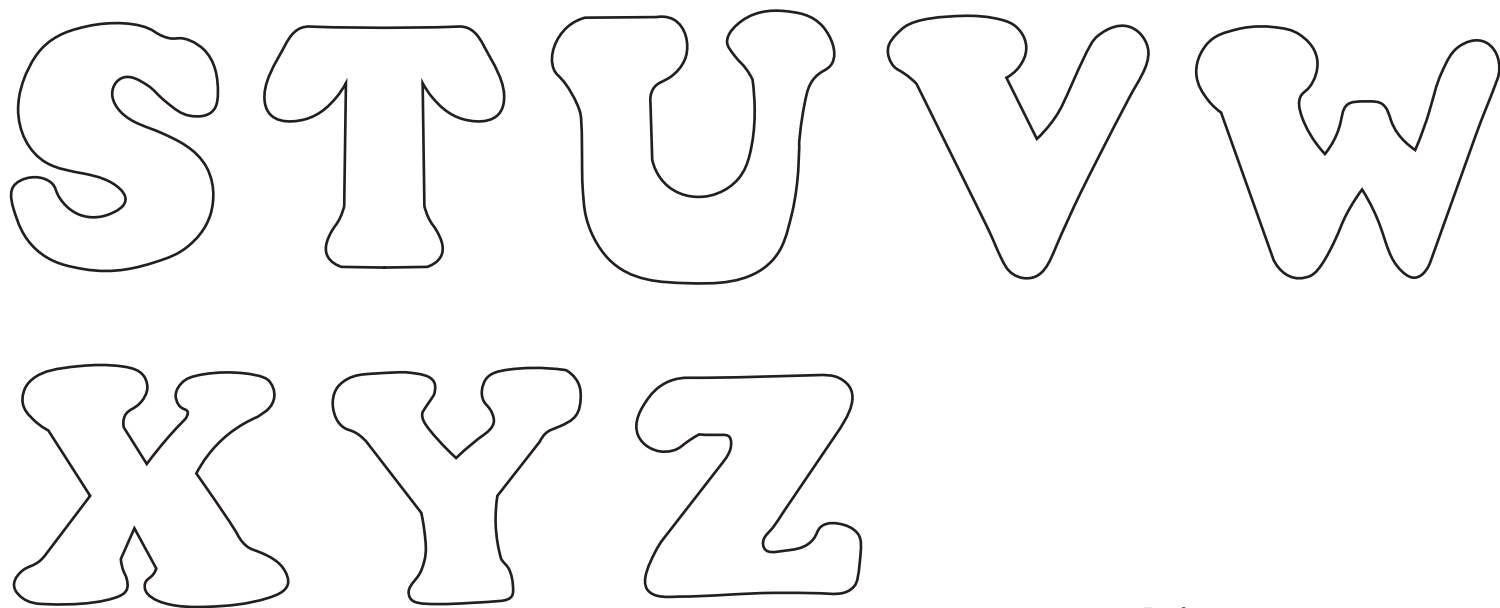

### Point

#### シルクビーズ

氷のような、筋の見える光沢があるビーズを「シルクビーズ」といいます。上品な輝きで、角度によって大きく光り方が変わるのも魅力。大きな二分竹ビーズなら、その質感がじっくりと楽しめます。

# Clutch bags

クラッチバッグ P.25

## 型紙(原寸)

銅玉2個は  
本体の中心に刺す

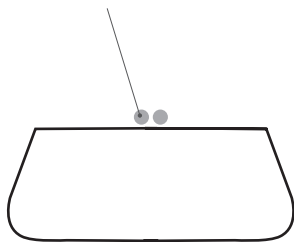

## 材料

### gold

丸小ビーズ #22 (ゴールド) …約20個 [TOHO]  
丸特小ビーズ #2100 (白) …約50個 [TOHO]  
一分竹ビーズ #22F (ゴールド) …約30個 [TOHO]  
スパンコール 3mm平 #11 (オーロラ) …約18枚 [Sea Horse]  
直パイプ 1.2 × 30mm (ゴールド) …1個  
銅玉 4mm (ゴールド) …2個  
ブローチ金具 25mm …1個  
Vフェルト 2mm厚 #2014 (黒) [SUNFELT]  
糸 One・G #PT-2 (黒) [TOHO]

### silver

丸小ビーズ #21 (シルバー) …約20個 [TOHO]  
丸特小ビーズ #2100 (白) …約50個 [TOHO]  
一分竹ビーズ #21F (シルバー) …約30個 [TOHO]  
スパンコール 3mm平 #11 (オーロラ)  
…約18枚 [Sea Horse]  
直パイプ 1.2 × 30mm (ロジウムカラー) …1個  
銅玉 4mm (ロジウムカラー) …2個  
ブローチ金具 25mm …1個  
Vフェルト 2mm厚 #2014 (黒) [SUNFELT]  
糸 One・G #PT-2 (黒) [TOHO]

## 作り方

- 1 フェルトを型紙に合わせてカットする (P.32)。
- 2 直パイプをとめる (P.40-**L** Variation)。
- 3 輪郭をバックステッチ (P.34-**A**) で刺す。丸特小・一分竹ビーズを交互に刺す。
- 4 内側に一分竹・丸小ビーズをランダムに刺す。ゆったりとすき間をあけて刺す。
- 5 あいている部分に、スパンコールを丸特小ビーズでとめる (P.38-**I**)。  
スパンコールが4で刺したビーズに重なることで、自然と傾く。
- 6 フェルトの側面に、銅玉を丸特小ビーズでとめる (P.39-**K**)。
- 7 ブローチに仕立てる (P.40)。

# Lunar phases 月の満ち欠け P.26

## 材料

### gold

丸特小ビーズ #22 (クリア金) … 約1000個 [TOHO]  
マンテル (ゴールド) … 1組  
丸カン 3mm (ゴールド) … 10個  
チェーン (ゴールド) … 約12.5cm  
ハードフェルト #790 (黒) [SUNFELT]  
糸 One・G #PT-2 (黒) [TOHO]

### silver

丸特小ビーズ #21 (クリア銀) … 約1000個 [TOHO]  
マンテル (ロジウム) … 1組  
丸カン 3mm (ロジウム) … 10個  
チェーン (ロジウム) … 約12.5cm  
ハードフェルト #790 (黒) [SUNFELT]  
糸 One・G #PT-2 (黒) [TOHO]

## 作り方

- 1 フェルトを型紙に合わせてカットする (P.32)。
- 2 バックステッチ (P.34-**A**) で輪郭を刺す。内側もバックステッチで刺しうめる。
- 3 丸カンを裏面に縫いとめ (写真1・P.41)、2枚ずつ外表に貼り合わせる。
- 4 図1を参照して、丸カンでつなぐ。

## 型紙 (原寸)

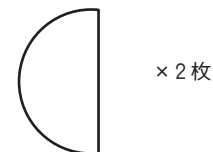
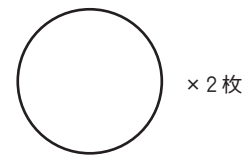
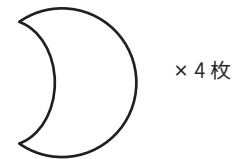

丸カン  
半分ほどが  
外に出るように縫う

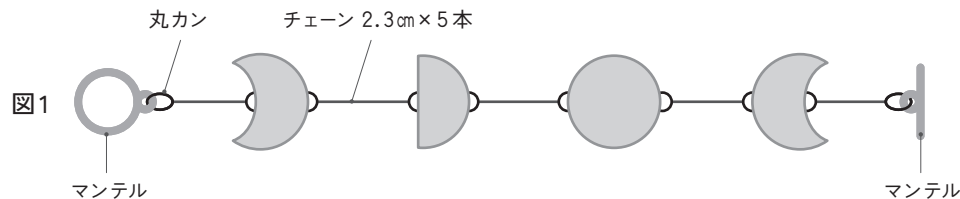

# Christmas trees

クリスマスツリー P.28

## 型紙(原寸)

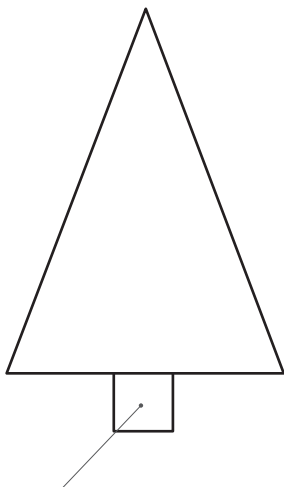

コーチングステッチ(幹)

## 材料

### red

丸小ビーズ #25C (赤)…約330個 [TOHO]  
スパンコール 3mm平 #39 (赤)…約30枚 [Sea Horse]  
クリスタルパール 4mm (ルージュ)…12個  
ブローチ金具 25mm…1個  
Vフェルト 2mm厚 #2023 (赤) [SUNFELT]  
糸 One・G #PT-2 (黒) [TOHO]

### gold

丸小ビーズ #22 (金)…約330個 [TOHO]  
スパンコール 3mm平 #41 (金)…約30枚 [Sea Horse]  
クリスタルパール 4mm (パールセントホワイト)  
…12個  
ブローチ金具 25mm…1個  
Vフェルト 2mm厚 #2004 (ベージュ) [SUNFELT]  
糸 One・G #PT-4 (ベージュ) [TOHO]

### blue

丸小ビーズ #2203 (青)…約330個 [TOHO]  
スパンコール 3mm平 #34 (青)…約30枚 [Sea Horse]  
クリスタルパール 4mm (イラデサントダークブルー)  
…12個  
ブローチ金具 25mm…1個  
Vフェルト 2mm厚 #2021 (青) [SUNFELT]  
糸 One・G #PT-2 (黒) [TOHO]

### white

丸小ビーズ #21 (銀)…約330個 [TOHO]  
スパンコール 3mm平 #21D (白)…約30枚 [Sea Horse]  
クリスタルパール 4mm (Lt. クリームローズ)  
…12個  
ブローチ金具 25mm…1個  
Vフェルト 2mm厚 #2001 (白) [SUNFELT]  
糸 One・G #PT-1 (白) [TOHO]

## 作り方

- 1 フェルトを型紙に合わせてカットする (P.32)。
- 2 幹の部分を丸小ビーズのコーチングステッチで刺す (P.37- **F**)。
- 3 丸小ビーズ5個のストレートステッチ (P.36- **D Point 2**) を約50回ランダムに刺す (図1)。
- 4 ランダムな位置に、スパンコール30枚を丸小ビーズでとめる (P.38- **I**)。
- 5 ランダムな位置に、パール12個をとめる。
- 6 ブローチに仕立てる (P.40)。

図1

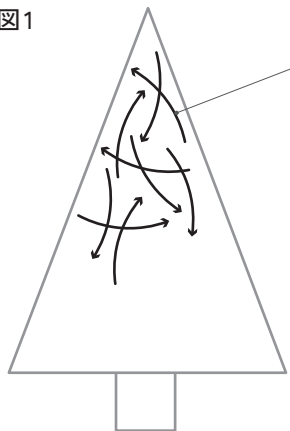

丸小ビーズ5個の  
ストレートステッチ

ストレートステッチを  
様々な向きに刺す  
ステッチ同士が  
重なってもかまわない

## Point

### 複雑に見えても意外と簡単

ビーズやパーツ、スパンコールが重なり合って、一見複雑そうに見える作品ですが、実はとても簡単です。理由は、主に3つ。

1. フェルトのカットが直線なこと  
型紙が複雑な形の場合は正確にカットするのが難しいですが、この図案は直線なので、2mm厚のフェルトでもすぐに切ることができます。
2. 「きっちり」でなくてよいこと  
刺繍が左右対称の図案や、直線部分が多い図案は、少しのズレが気になりやすいです。
3. 大きめのパーツが多いこと  
丸特小ビーズが多い作品に比べて短時間で仕上がります。