

# Dress shirt

月居良子のドレスシャツ

## C 面 B. 胸ダーツパターン

23 後ろ身頃 (作品 9)

24 前身頃 (作品 9)

A. パネル切り替えパターン / B. 胸ダーツパターン

C. ドロップショルダーパターン

5 袖 30 前・後ろ B フリル

14 えり 前・後ろ C フリル

22 カフス 37 えり

25 前見返し 38 えり

26 短冊布 39 カフス

29 前・後ろ A フリル 40 カフス

## d 面 C. ドロップショルダーパターン

31 後ろ身頃

32 前身頃

C. ドロップショルダーパターン

33 ドロップ袖 41 左胸ポケット

34 ドロップ袖 42 ポケット

35 えり 43 袋布

36 えり 44 前立て

### この型紙を使う前に

\*実物大型紙は切り取らず、ハترون紙に写し取ってください。

\*型紙には一部を除き、縫い代が含まれていません。各作品の作り方ページを参照し、縫い代をつけて裁断してください。

\*布目線は作品によって異なる場合があるため、作り方ページを参照してください。

\*紙の伸縮により、寸法に誤差が生じる場合があります。ご了承ください。

図本書を無断で複写複製(電子化を含む)することは、著作権法上の例外を除き、禁じられています。本書をコピーされる場合は、事前に日本複製権センター(JRRC)の許諾を受けてください。また、本書を代行業者等の第三者に依頼してスキャンやデジタル化することは、たとえ個人や家庭内の利用であっても一切認められておりません。  
JRRC (<https://jrcc.or.jp/>) Eメール: jrcc\_info@jrcc.or.jp ☎03-6809-1281

2

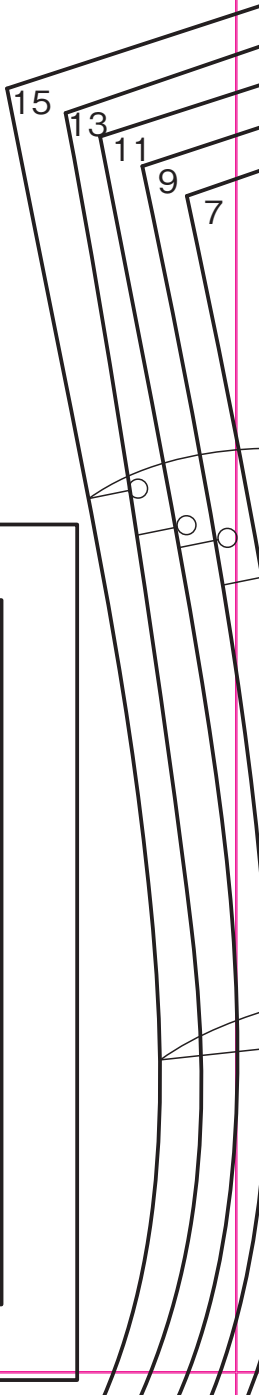
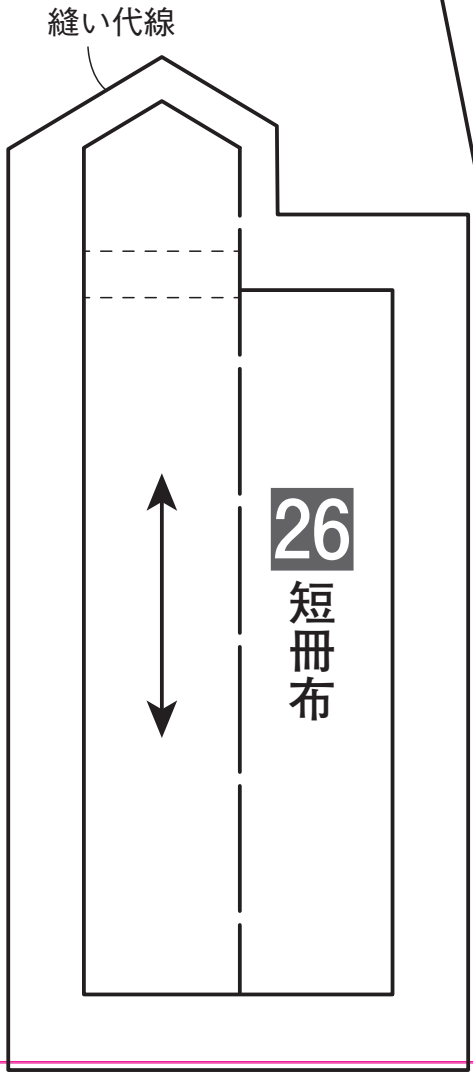
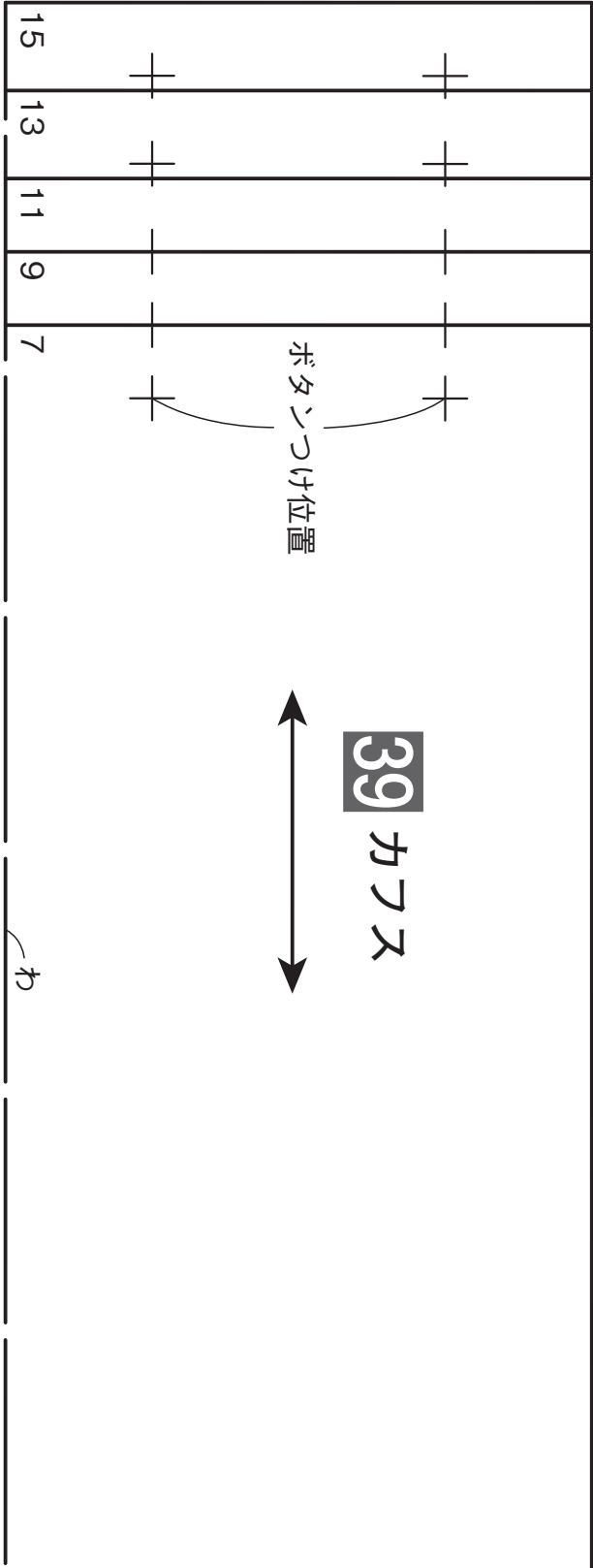

3

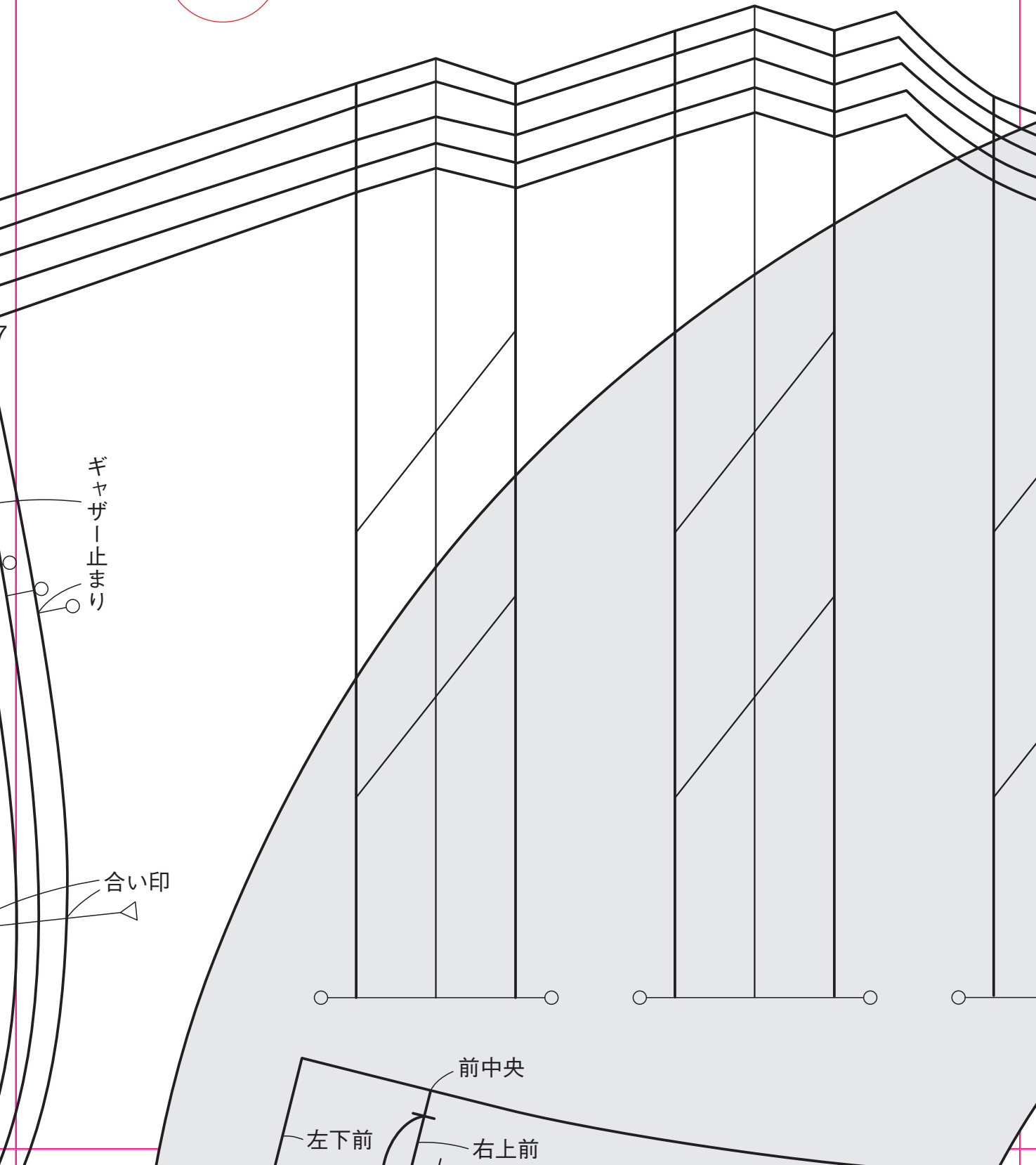

4

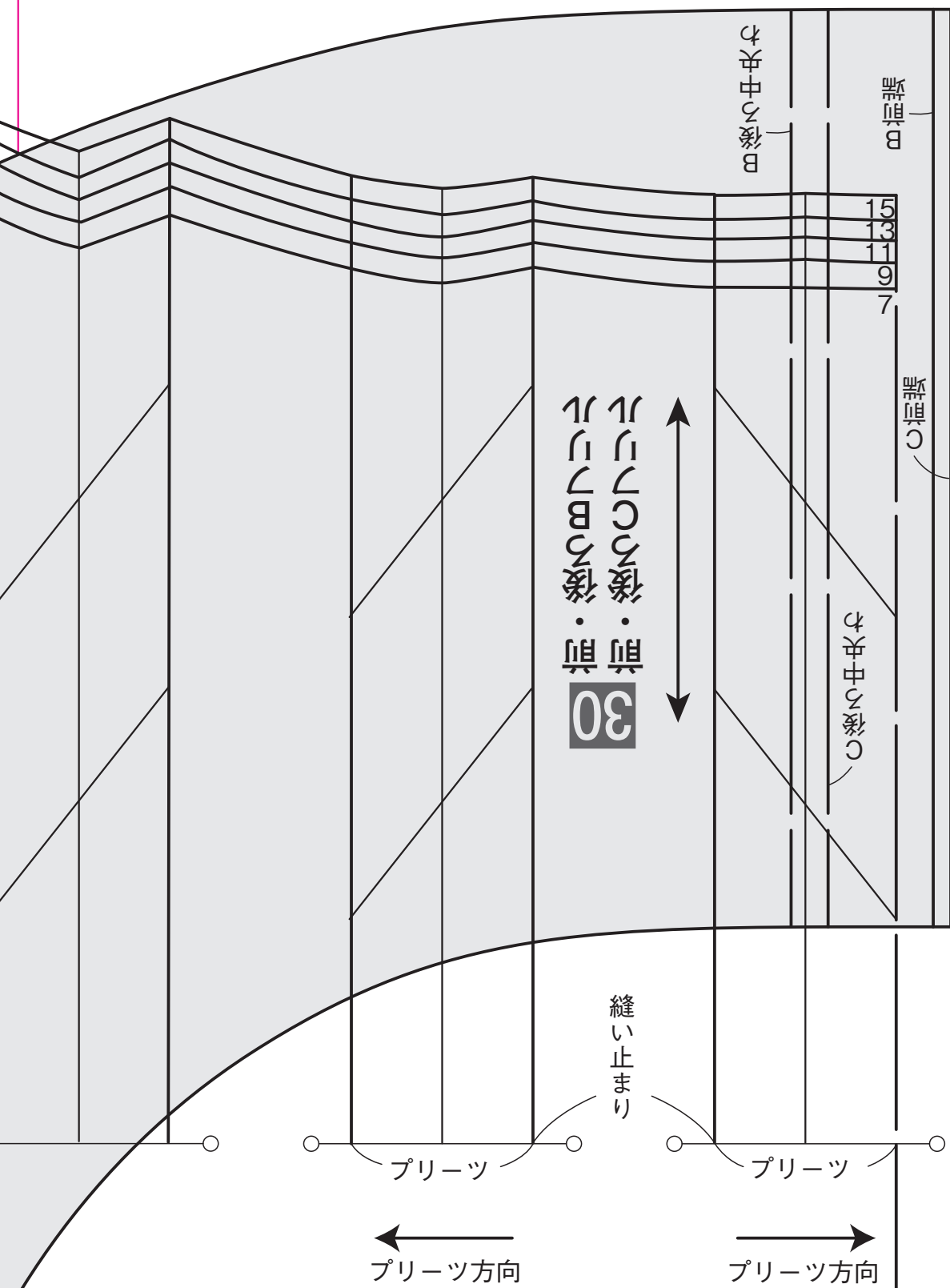

5

15 13 11 9 7

持ち出し カフスつけ止まり

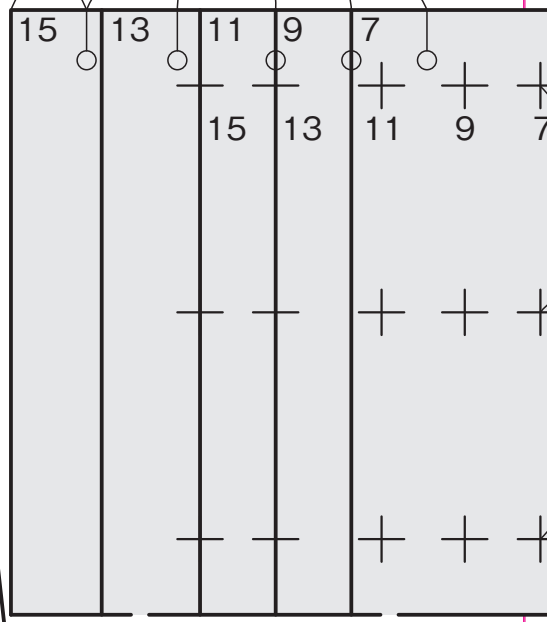

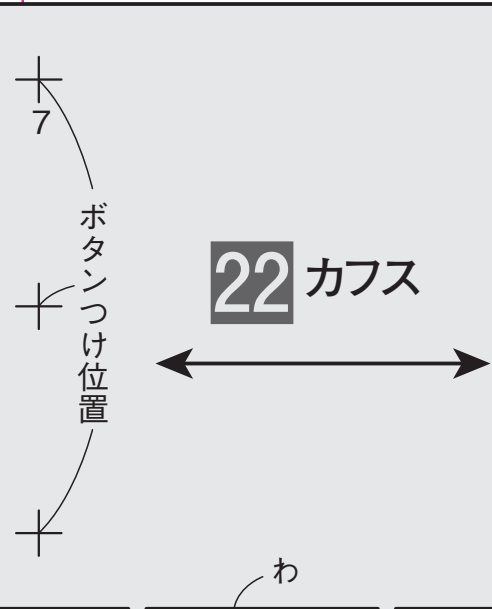
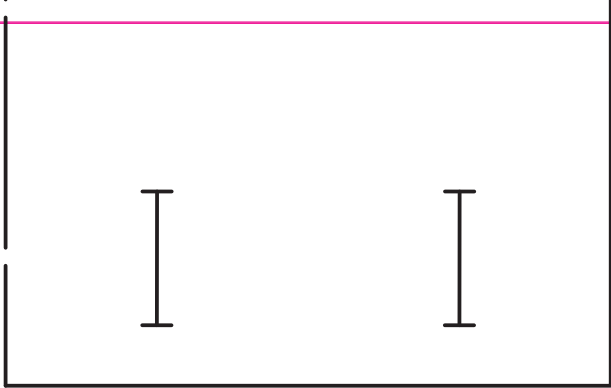

6

袖口B

左上前  
右上前  
ボタンつけ位置  
ループつけ位置

7  
○

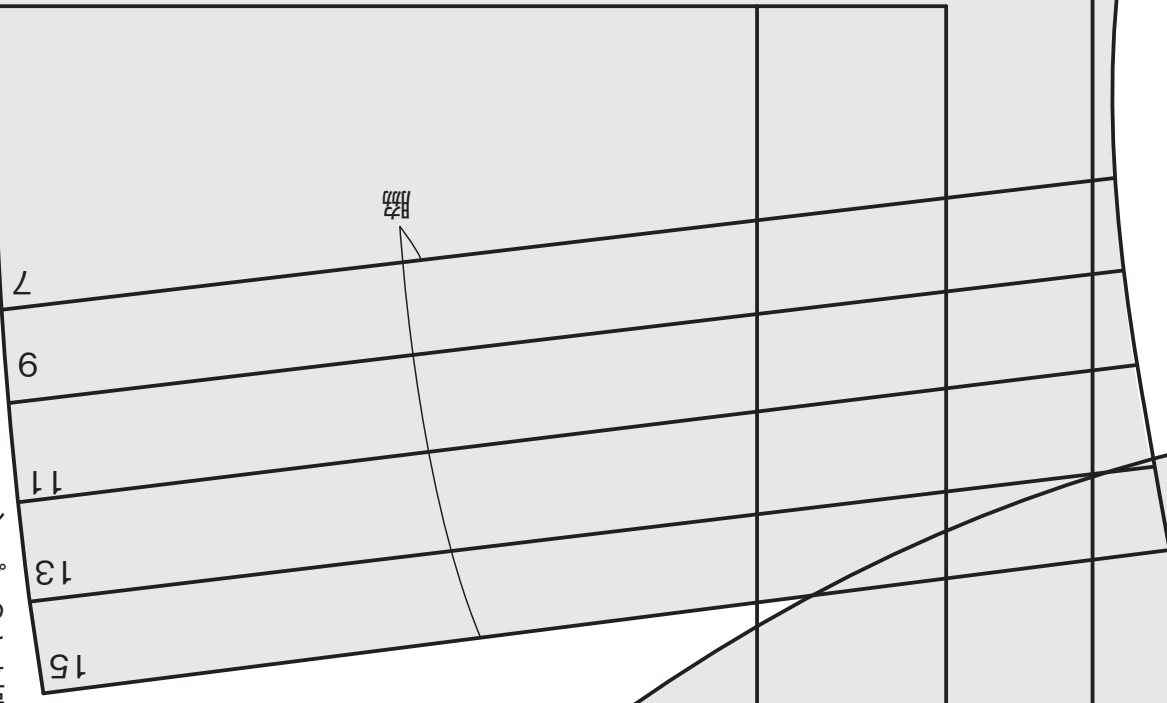

7

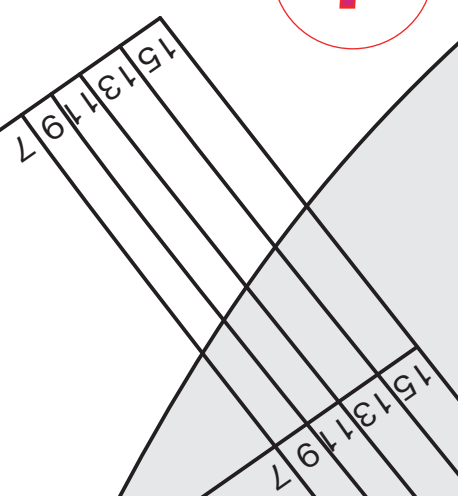

袖口A



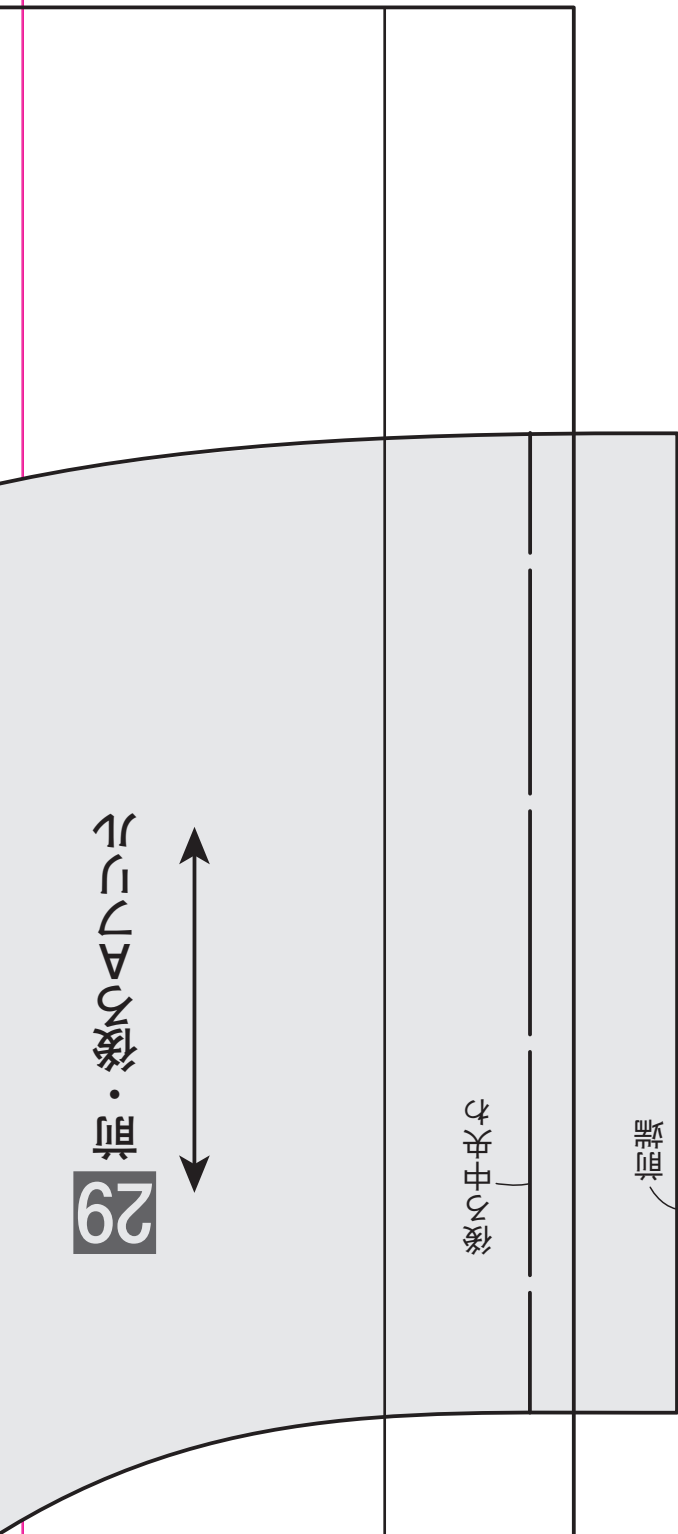

23 後ろ身頃

後ろ中央わ



9

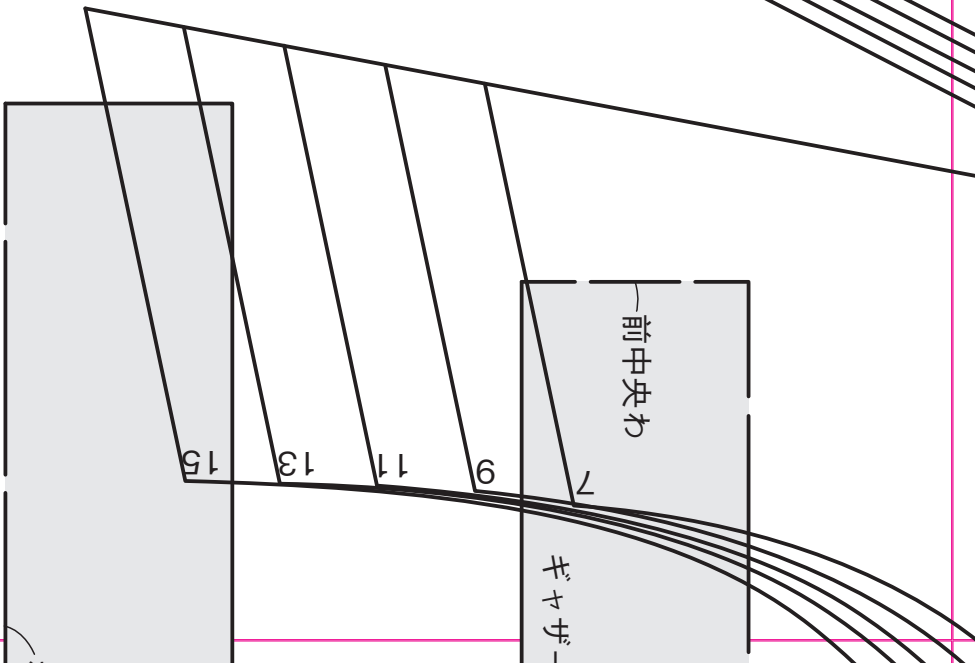
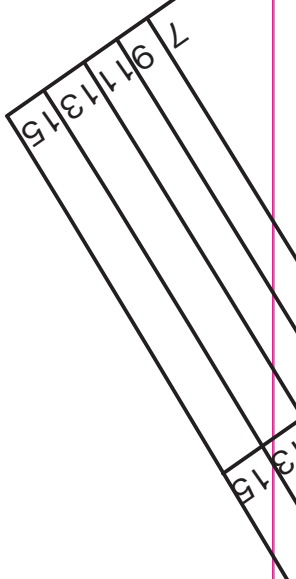



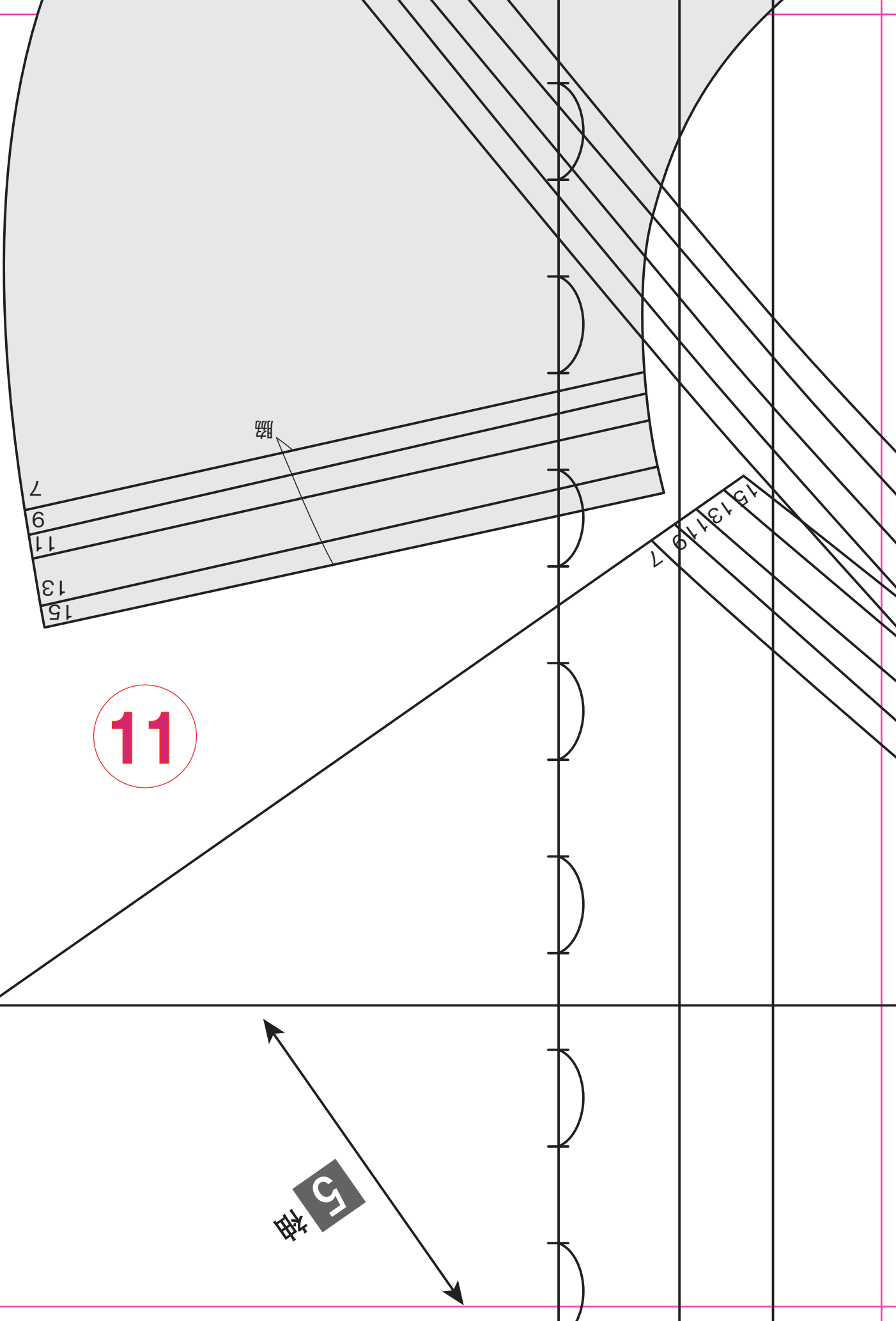

11

5 袖

15 13 11 9 7

7  
9  
11  
13  
15

12

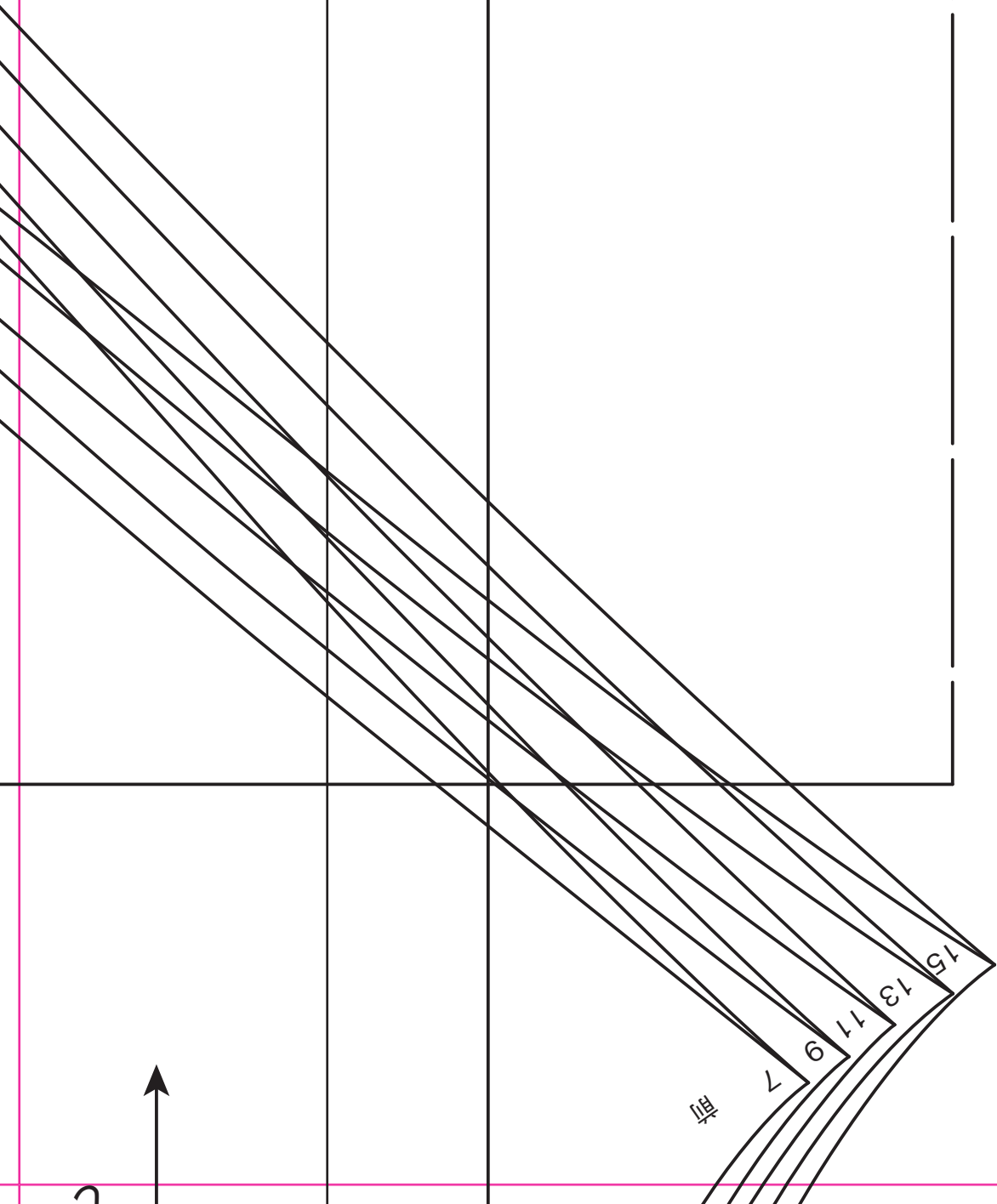

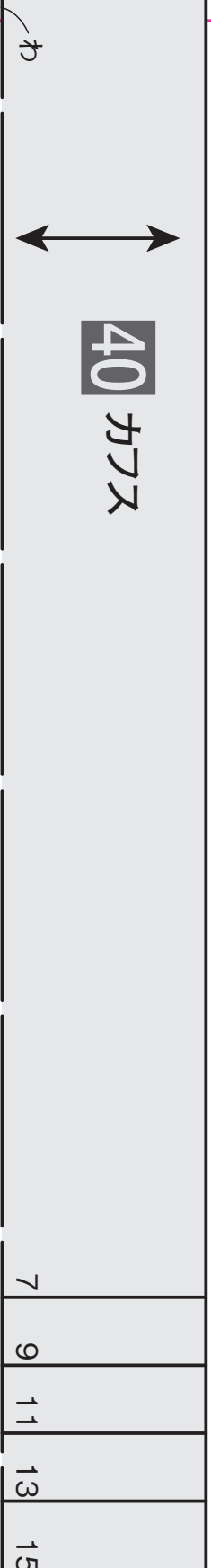
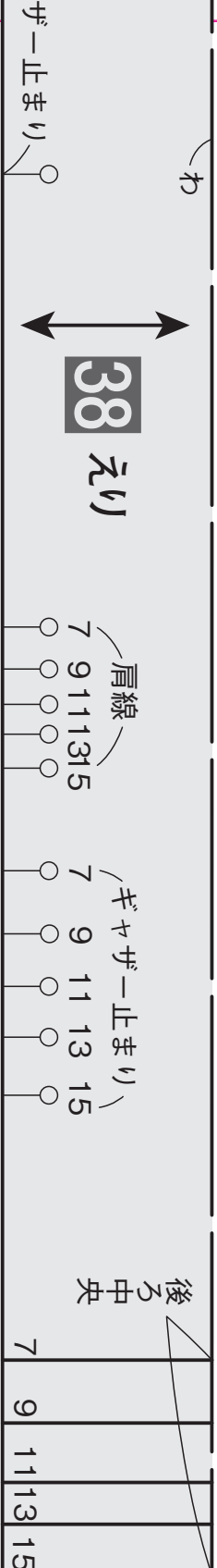
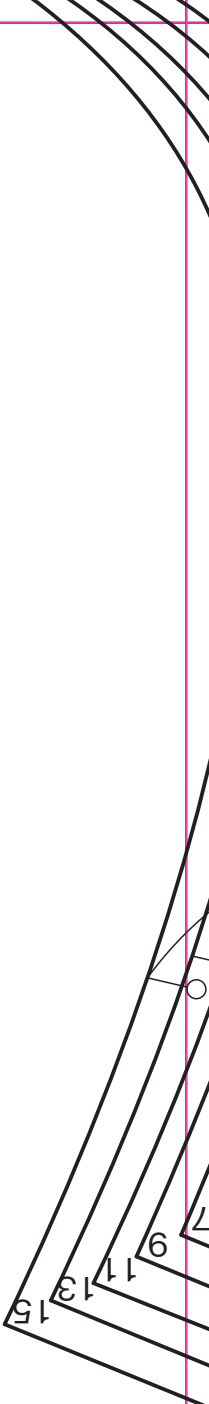

13

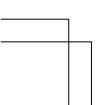

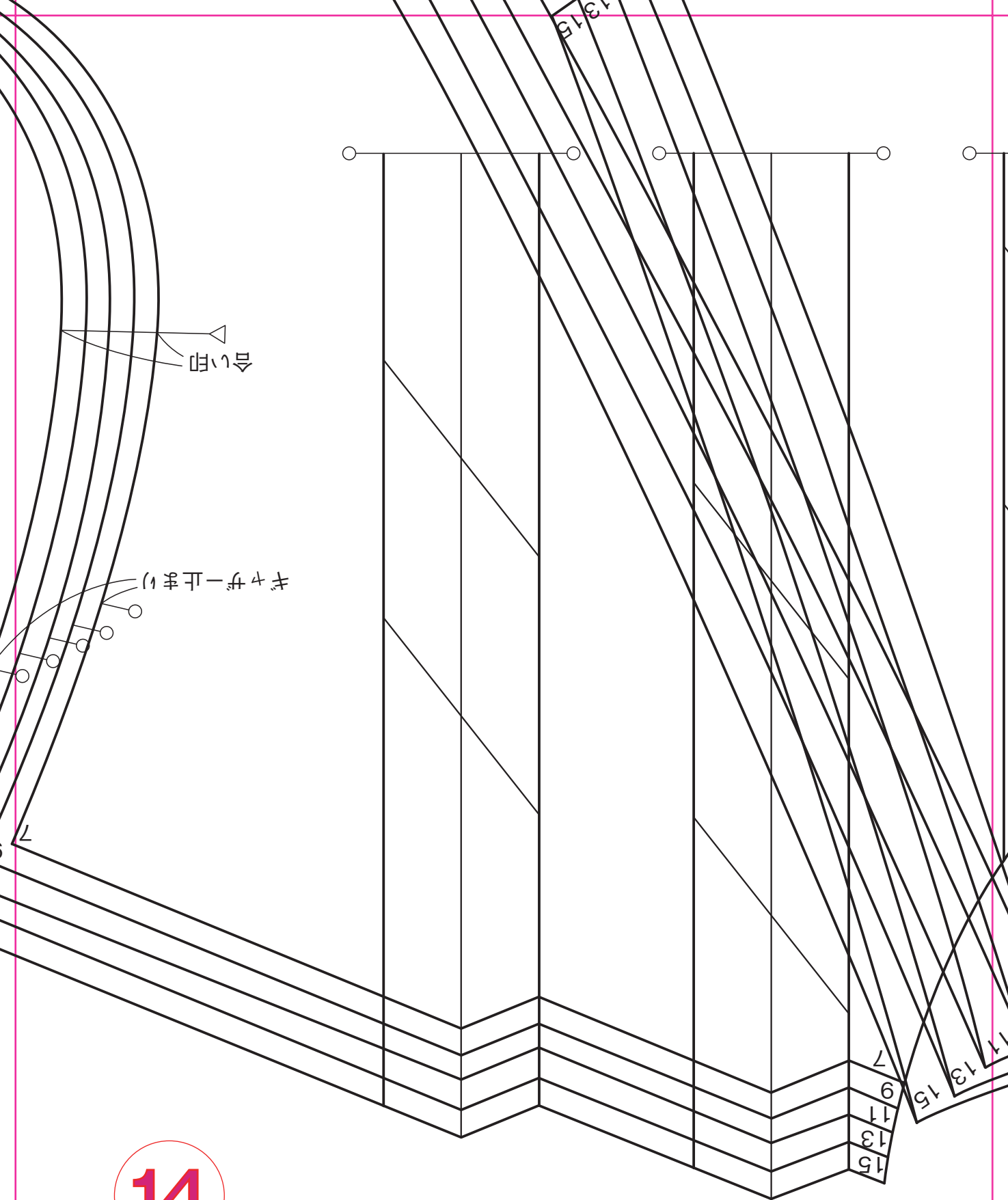

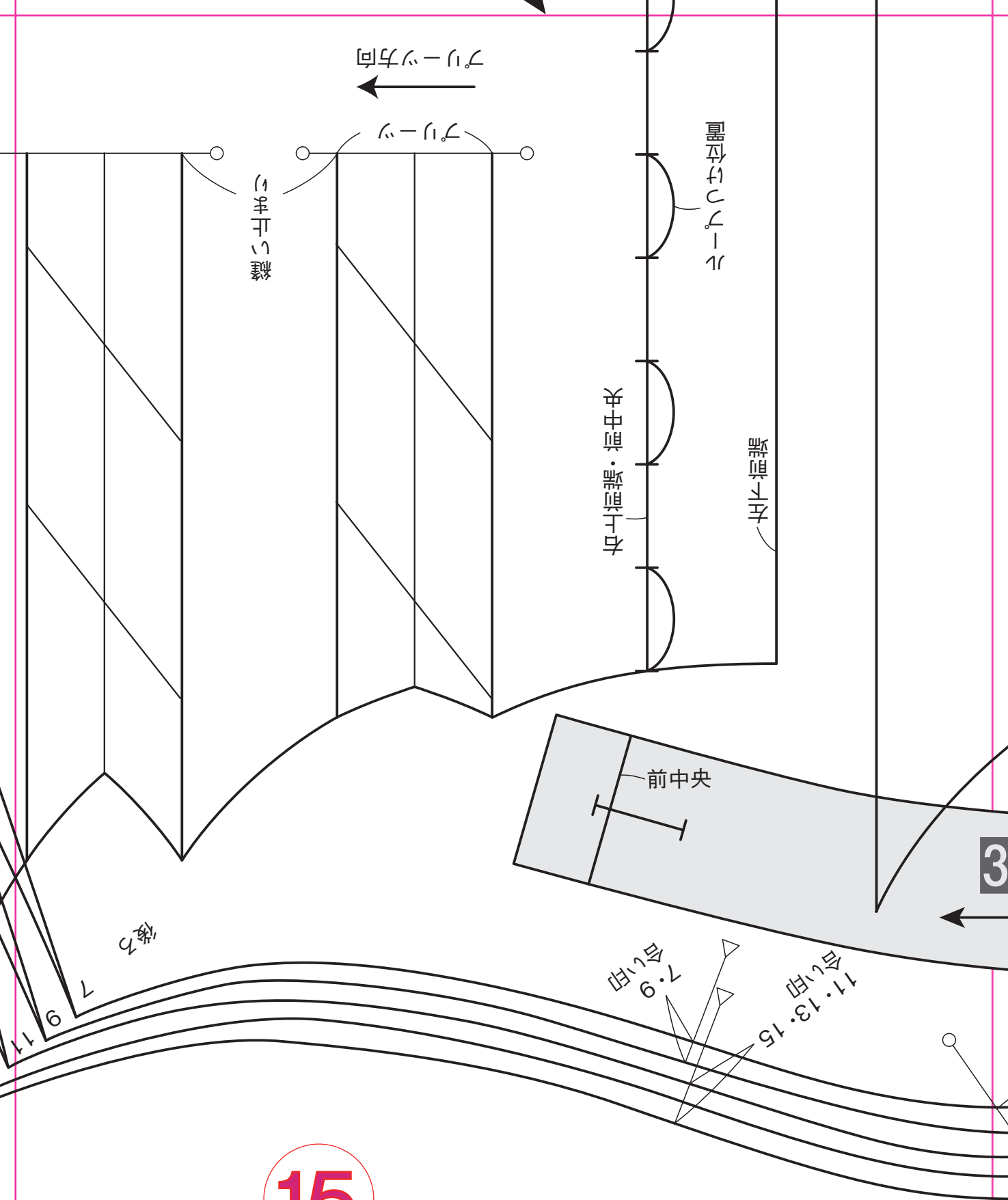

15

# 16

