

1

P.105
タックスカート

(1)	縁どり布	後ろ中心	S	M
-----	------	------	---	---

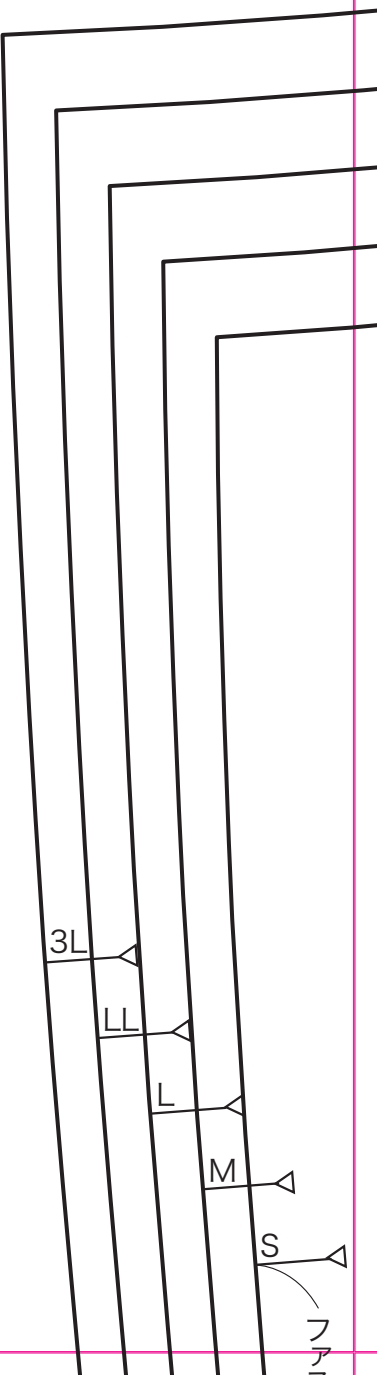

後ろヨークつけ側(1)

P.106 ヨークパンツ
後ろパンツ

①裾(3.5)



P.106
ヨークパンツ
前パン



S
M
L
LL

3

3L L L L M S
3L L L L M S

P.106 ヨークパンツ 前パンツ

②裾(3.5)

①股(1)



3L
LL
L
M
S

3L

LL

L

M

S

前ヨークつけ側(1)

ツ
ツ

①股(1)

①裾(1)

ファスナー

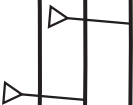

：完全編集版：

一生使い続けたい！

ファスナーの基礎&応用 BOOK

実物大型紙

D

面

P.105 タックスカート

前スカート・後ろスカート・縁どり布

P.106 ヨークパンツ

前パンツ・後ろパンツ・前ヨーク・前見返し・
後ろヨーク・後ろ見返し

実物大型紙の使い方

- ◎型紙は切り取り線で本書より切り離してお使いください。
- ◎型紙は切り取らず、ハトロン紙に写し取ってお使いください。
- ◎型紙には縫い代が含まれていません。[] 内の数字を参照し、縫い代をつけて布を裁断してください。
- ◎紙の伸縮により、寸法に多少の誤差が生じる場合があります。ご了承ください。

©主婦と生活社 2024

本書を無断で複写複製（電子化を含む）することは、著作権法上の例外を除き、禁じられています。本書をコピーされる場合は、事前に日本複製権センター（JRRCC）の許諾を受けてください。また、本書を代行業者等の第三者に依頼してスキャンやデジタル化をすることは、たとえ個人や家庭内の利用であっても一切認められておりません。

JRRCC (<https://jrrc.or.jp/> eメール：jrrc_info@jrrc.or.jp ☎03-6809-1281)

キリトリ線

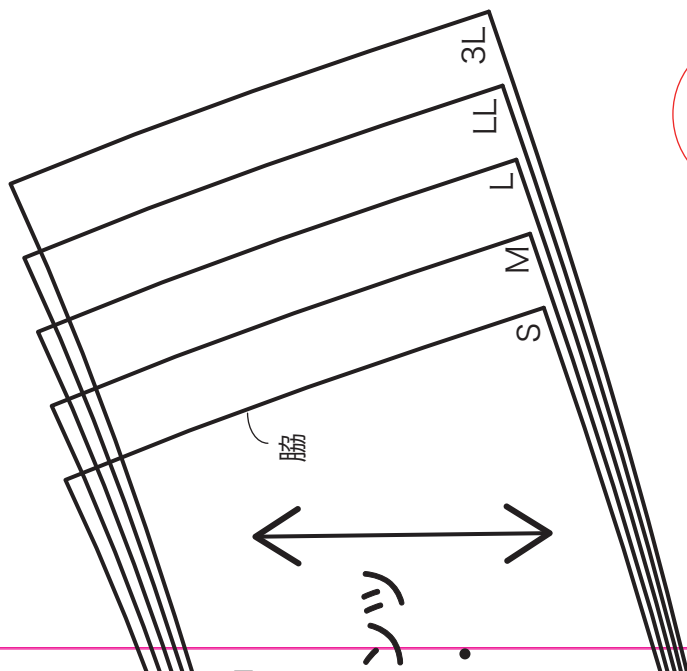

4

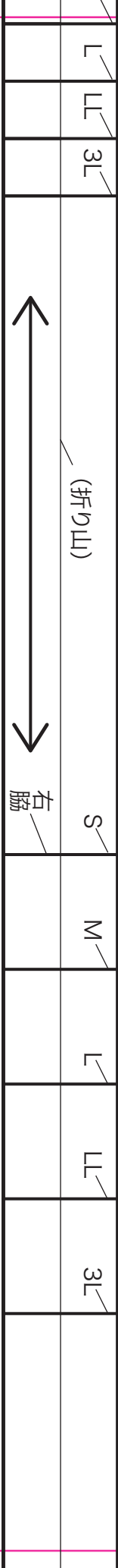

(折り山)



右脇

5

6

股ぐり(1)

3L LL L M S

股下(1)



前・後ろ
スカート

P.105
タック
スカート

S M LL 3L

LL 3L

P.106 ヨークパンツ
後ろパンツ

ナーあき止まり

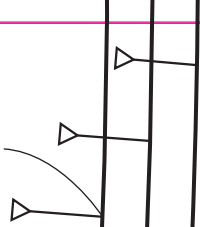

7

S M L LL 3L

裾(3.5)

脇(一)

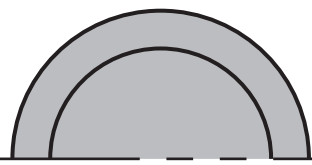

脇(一)

股下(一)



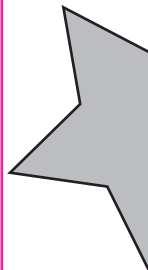

8

3L LL L M S

細 (1)

P.106 ヨークパン

前ヨーク・
見返し

3L LL L M S

ウエスト

前中心
わ

前パンツ
つけ側

(1)

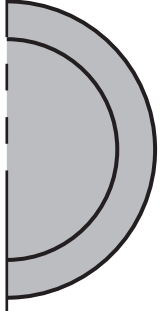

S	M	L	LL	3L	S	M	L
前中心							

9

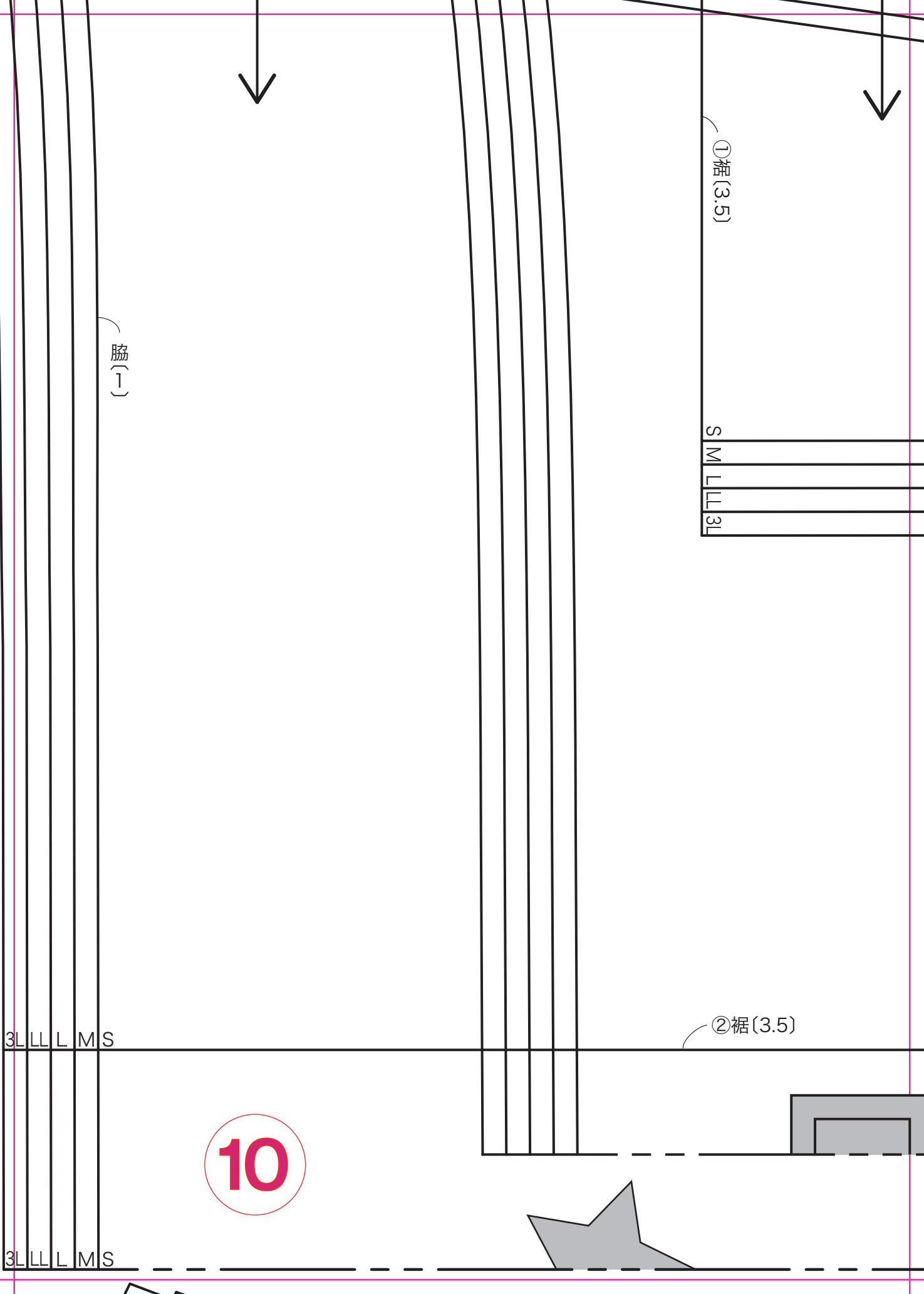

脇(1)

①裾(3.5)

S
M
L
LL
3L

②裾(3.5)

10

3L LL L M S

3L LL L M S

(一)器

59#128

(一)才器

11

S M L LL 3L

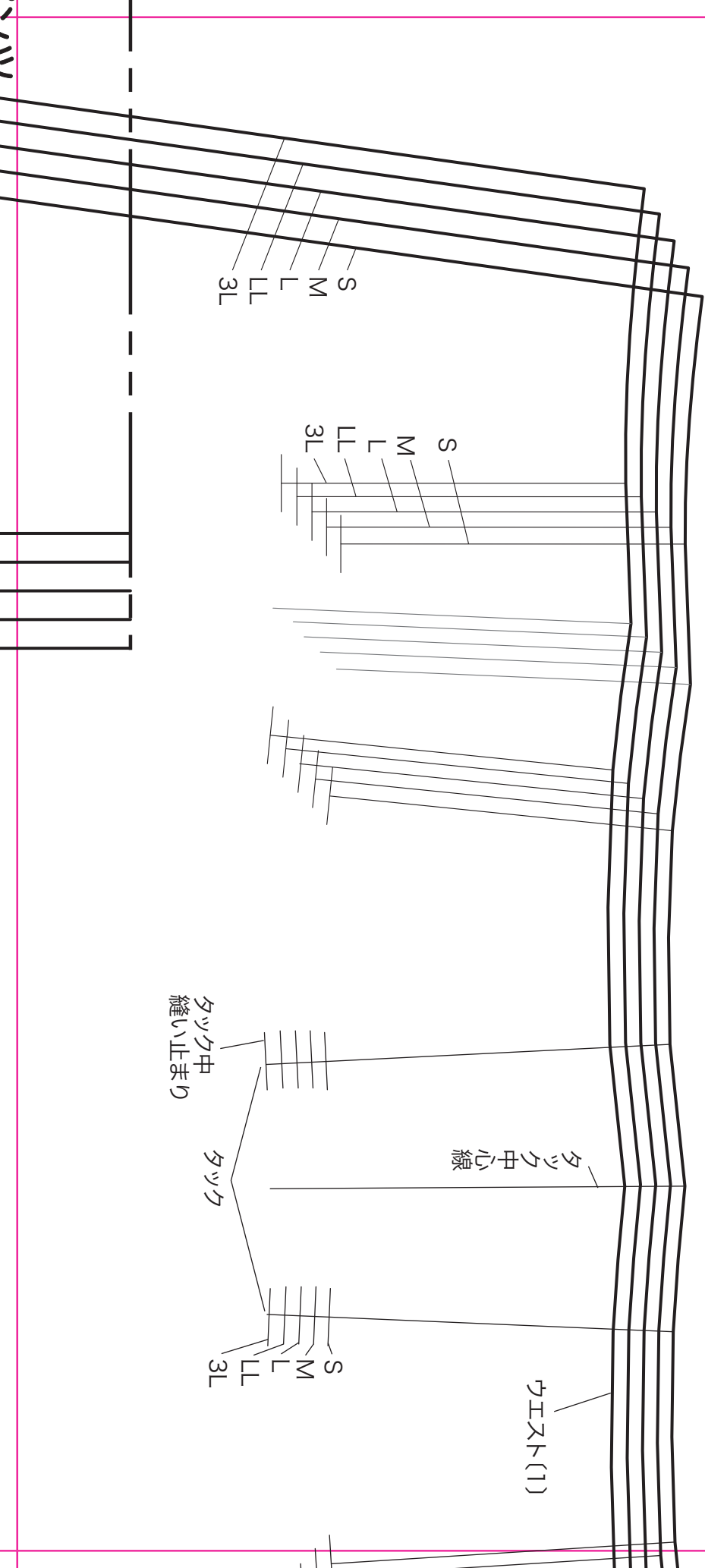

	17
	3L

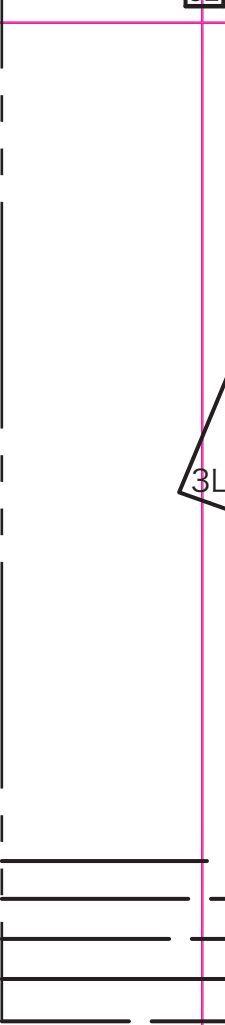

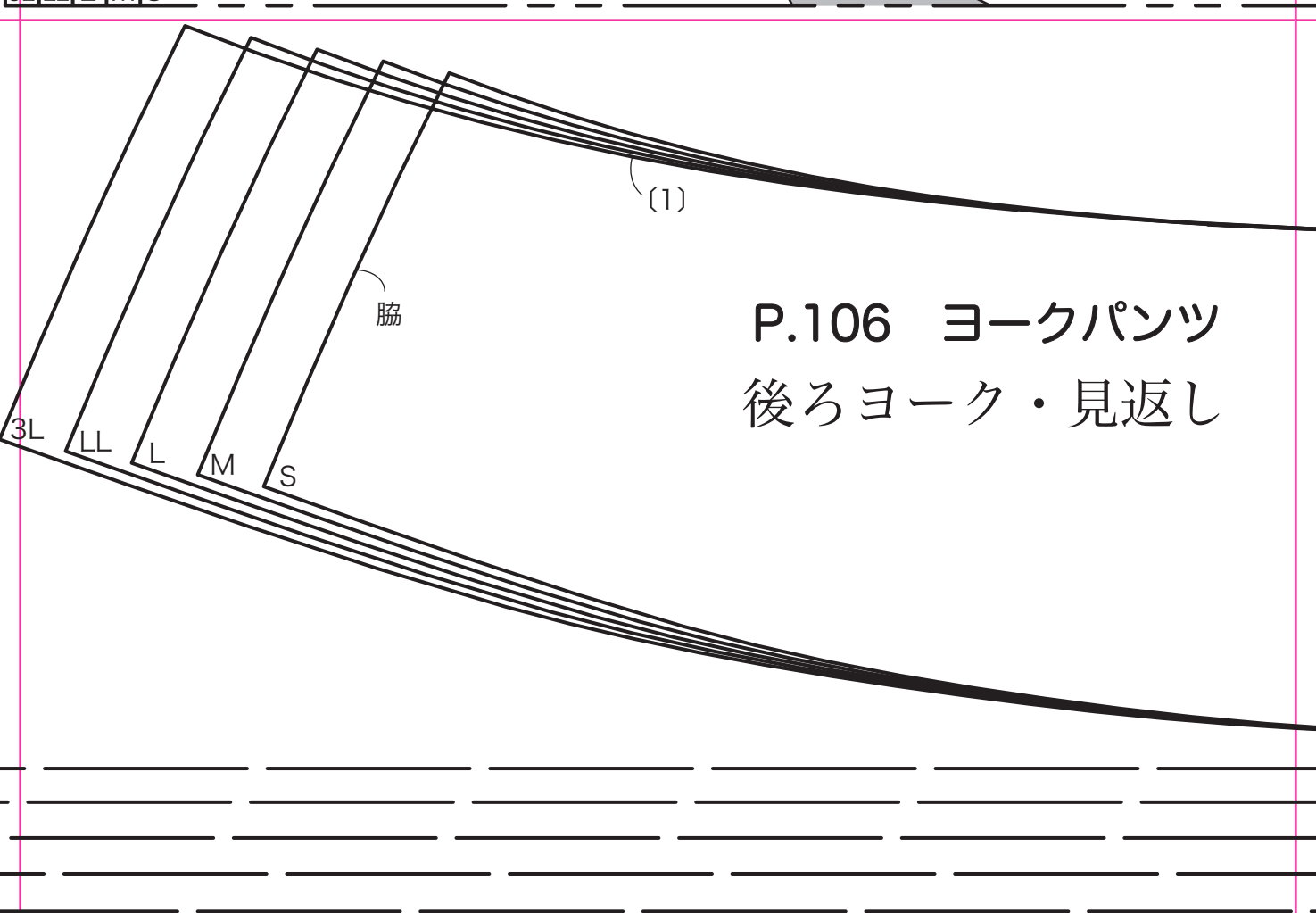

P.106 ヨークパンツ
後ろヨーク・見返し

ウエスト



後ろ中心わ

後ろパンツつけ側



ひざの中心線

15

キリトリ線

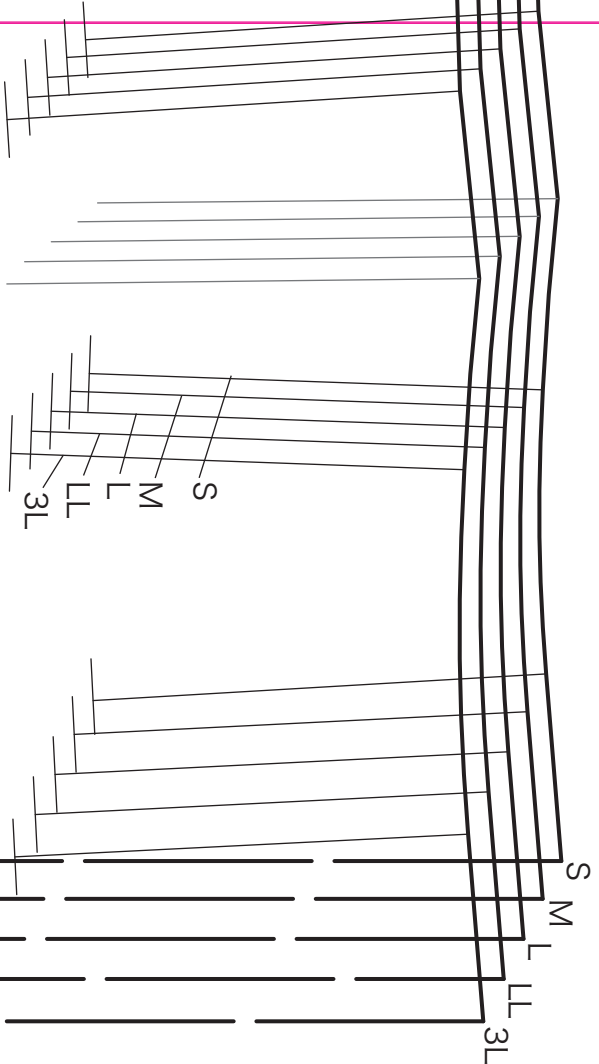

P.105 タツクスカート

前・後ろスカート

