

エンブレム P16 size：縦6×横5cm

材料

- A** 3カットビーズ／＃1279(黒ゴールド)…約160個 [MIYUKI]
- B** 六角ビーズ／15/0／＃2235(ベージュ)…約210個 [MIYUKI]
- C** 特小ビーズ／＃131(クリスタル)…約200個 [MIYUKI]
- D** スパンコール／4mm 亀甲／マットパールゴールド…6枚 [小さな手芸屋さん]
- E** スパンコール／4mm 亀甲／オリエンタルインディゴ…約45枚 [小さな手芸屋さん]
- F** スパンコール／4mm 平／セラミックブラック…約100枚 [小さな手芸屋さん]
- ファイアポリッシュ／4mm K2051／＃407(ブルー)…1個 [MIYUKI]
- パール／3mm／K383(白)…2個 [MIYUKI]
- 25番刺繍糸／＃334(青) [DMC]
- 25番刺繍糸／＃310(黒) [DMC]
- 糸／シャッペスパン＃60／No.365(ベージュ) [FUJIX]
- 糸／シャッペスパン＃60／No.282(薄グレー) [FUJIX]
- リネン／LIBECO ベーシックス／エコダーク [the linen bird]
- プラスチック板(クリアファイルなど)…6×5cm
- ハードフェルト／H790(黒)…6×7cm [SUNFELT]
- ブローチ金具／25mm／K508(シルバー)…1個 [MIYUKI]

道具

ボンド、目打ち、工作用ハサミ
 ※この作品は刺繍枠をお使いください

作り方

1. 刺繍をする。
2. 刺繍枠に張ったまま、プラスチック板を裏面に貼る。
3. 刺繍枠からはずし、図案の裁断線でカットし、裏へ折り込んで貼る。角を先に折るとよい。スパンコールが裏返らないように注意する。
4. ブローチ金具をセットしたフェルトを貼る。ブローチ金具は中心より上寄りにつける。

図案(原寸)

糸は指定以外全て2本どり
 指定以外全てシャッペスパン(ベージュ)

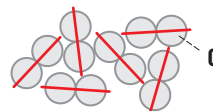
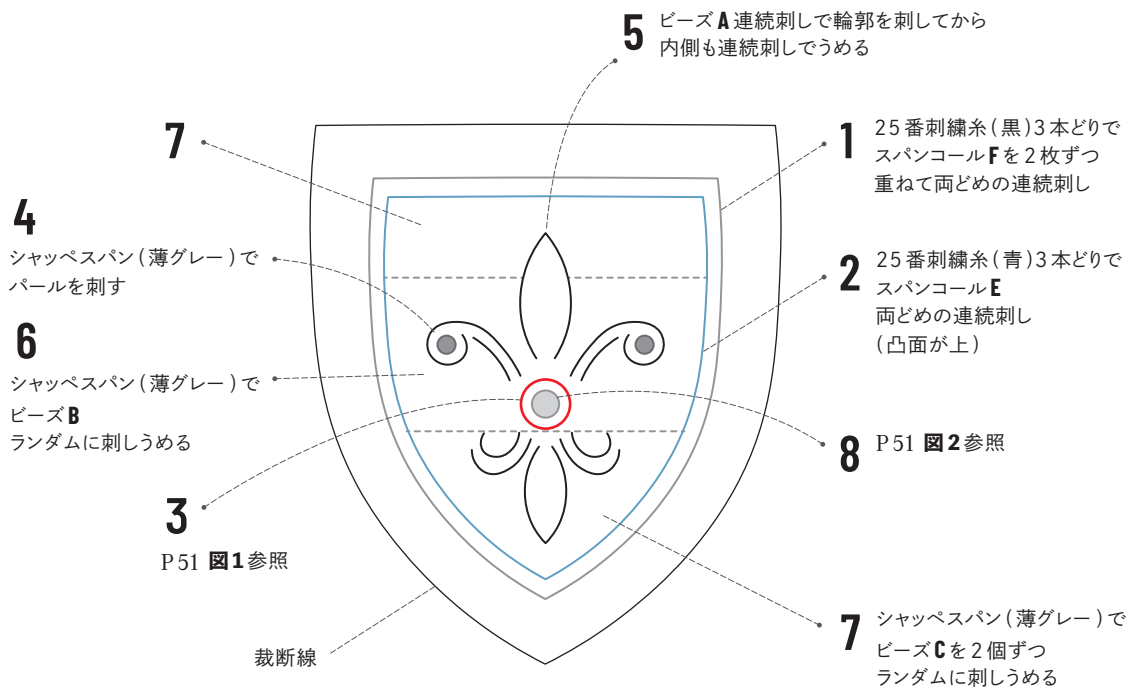

型紙（原寸）

プラスチック板

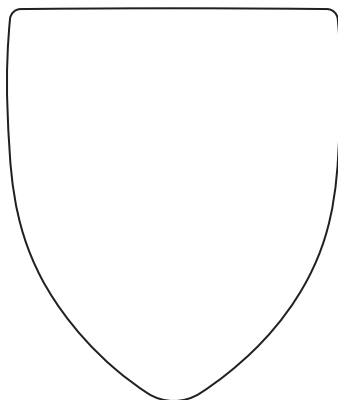

ハードフェルト



図 1



図 2

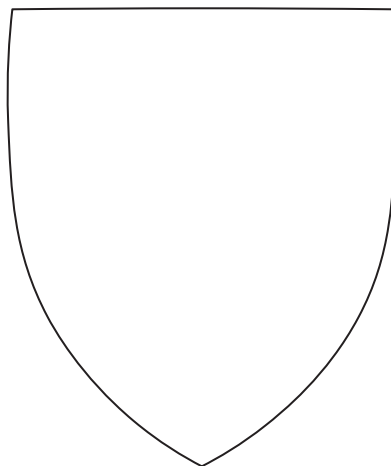

NOTE

▶ 6と7は地のリネンの色が透ける前提でビーズBとCを使っています。別の生地やビーズでアレンジする時は、この効果を考えて材料を選びます。難易度が高めの作品ですが、ぜひチャレンジしてみてください。

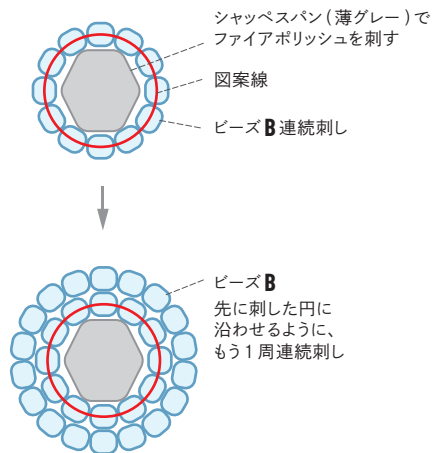
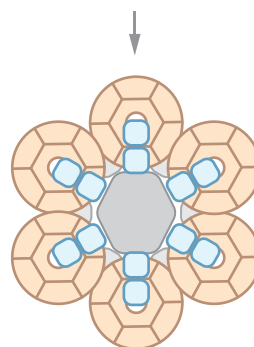
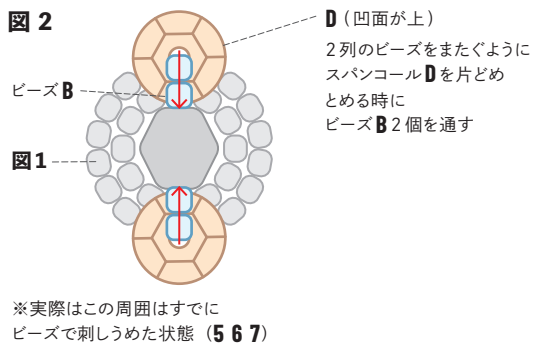
小花刺繍のマフラー P24 size : 幅 33 × 長 164cm(フリンジを除く)

材料

- A** 3カットビーズ / #1296(薄ピンク)…約220個 [MIYUKI]
- B** 3カットビーズ / #577(生成銀引)…約500個 [MIYUKI]
- C** スパンコール / 4mm 亀甲 / マットパールゴールド…約80枚 [小さな手芸屋さん]
- D** スパンコール / 5mm 花 / マットパールゴールド…約30枚 [小さな手芸屋さん]
- ラインストーン / 3mm / K861 / #1(クリスタル)…15個 [MIYUKI]
- 25番刺繍糸 / #3782(ベージュ) [DMC]
- 糸 / シャツペスパン #60 / No.365(ベージュ) [FUJIX]
- シルクオーガンジー / ベージュ…36 × 15cm
- カシミアウールマフラー / ベージュ…33 × 164cm

※オーガンジーはマフラーの上のせて目立たない色を選びます
 ※マフラーは目の詰まった薄すぎないものがよいでしょう
 ニットや目の粗いものには向きません

作り方

1. 図1とP48を参照し、オーガンジーに図案を写し、しつけ糸でマフラーに縫いとめる。
2. 刺繍をする。
3. P48を参照してオーガンジーをカットする。

NOTE

▶ 生地がつかないよう、25番刺繍糸部分は糸がアーチ状になるくらいふんわりと刺しましょう。長さは1.5cmに4目が目安です。カーブがきつところは細かめに刺します。糸長は60～70cmを二つ折りにするとよいでしょう。

▶ 色が塗ってある部分は、刺しうめる範囲の目安です。葉は輪郭線も生地に写しておく刺しやすでしょう。



▶ 葉は図の順番で刺すときれいに刺すことができます。裏に糸が長く渡るところは小さなステッチをします。

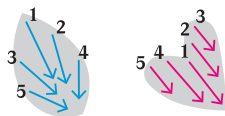

▶ 右図の部分は、バックステッチとビーズを続けて刺すと玉どめや玉結びが減り、きれいに仕上がります。

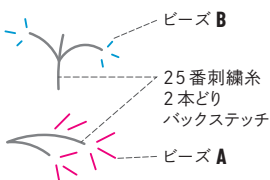

▶ スパンコールは糸が引っかかりやすいので、できるだけ後に刺します。

図1・配置例



色が変わる部分を1模様とし、必要数(掲載作品は3回)繰り返す。端は上図の部分でカットするとバランスがよい。

図案（原寸）

基準線
(P 48 参照)

繰り返しパターン

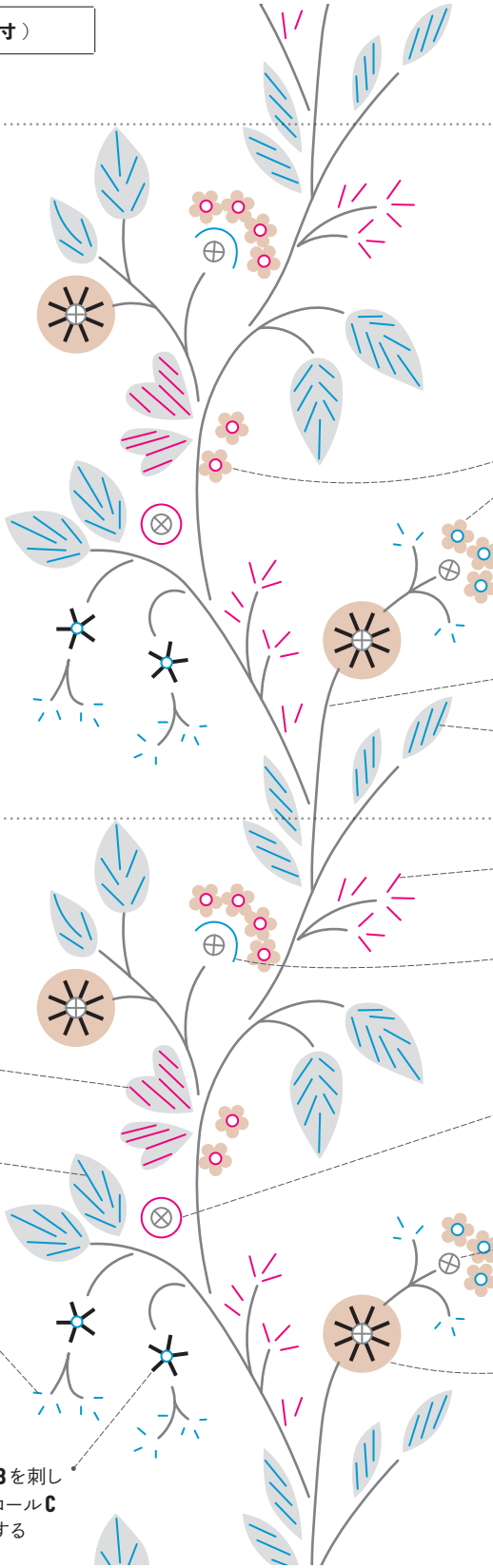

糸と針について

2 ~ 6.12

= 25 番刺繍糸 2 本どり

※刺繍針はビーズに通らないため、1本の糸を縫い針（四ノ三）に通し、輪にして2本どりとして使う

7 ~ 11

= シャツペスパン 2 本どり

12 スパンコール D を
ビーズ A もしくは B でとめる

○ = ビーズ A

○ = ビーズ B

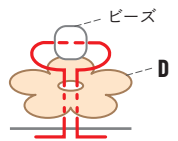

1 25 番刺繍糸 2 本どり
バックステッチ

2 ビーズ B 3 個をまとめて刺す

3 ビーズ A 2 個をまとめて刺す

8 ラインストーンを刺し
周りにビーズ B 5 個を
コーチングステッチで刺す

9 ラインストーンを刺し
周りにビーズ A 8 個を
コーチングステッチで刺す

7 ラインストーンを刺す

10 ラインストーンを刺し
周りにスパンコール C
8 枚を片どめする

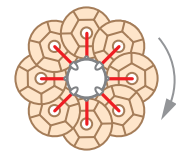

6 ビーズ A を
まとめて刺す

5 ビーズ B を
まとめて刺す

4 ビーズ B

11 中心にビーズ B を刺し
周りにスパンコール C
5 枚を片どめする

ホワイトツリー P26

材料

- A** 3カットビーズ / #1051(外銀メッキ)…約90個 [MIYUKI]
- B** 丸小ビーズ / #131F(ツヤ消クリスタル)…約60個 [MIYUKI]
- C** 丸小ビーズ / #1104(白)…約40個 [MIYUKI]
- D** 丸小ビーズ / #1/SH(クリスタル銀引)…約15個 [MIYUKI]
- E** シャーロットビーズ / 13/0 / メタリックシルバー…9個 [小さな手芸屋さん]
- F** 特小ビーズ / #402(白ギョク)…約60個 [MIYUKI]
- G** 竹ビーズ / 6mm / #1(クリスタル銀引)…14個 [MIYUKI]
- H** 竹ビーズ / 3mm / #1(クリスタル銀引)…約15個 [MIYUKI]
- I** 竹ビーズ / 3mm / #250(クリスタルAB)…約45個 [MIYUKI]
- J** スパンコール / 5mm花 / オフホワイト…約35枚 [小さな手芸屋さん]
- K** スパンコール / 6mm亀甲 / H638/403(クリスタルAB)…8枚 [MIYUKI]
- L** スパンコール / 6mm亀甲 / H456/403(白)…10枚 [MIYUKI]
- M** スパンコール / 4mm亀甲 / H456/401(白)…49枚 [MIYUKI]
- N** スパンコール / 5mm平 / H638/412(クリスタルAB)…20枚 [MIYUKI]

- パール / 3mm / K383(白)…7個 [MIYUKI]
- パール / 2mm / K381(白)…23個 [MIYUKI]
- ラインストーン / 3mm / K861 / #1(クリスタル)…3個 [MIYUKI]
- 糸 / デイアモンド / #D168(シルバー) [DMC]
- 糸 / シャッペスパン #60 / No.403(生成) [FUJIX]
- リネン / LIBECO リパリストンウオッシュ / オイスター… [the linen bird]

図案 (原寸)

糸は指定以外全て
シャッペスパン (生成) 2本どり

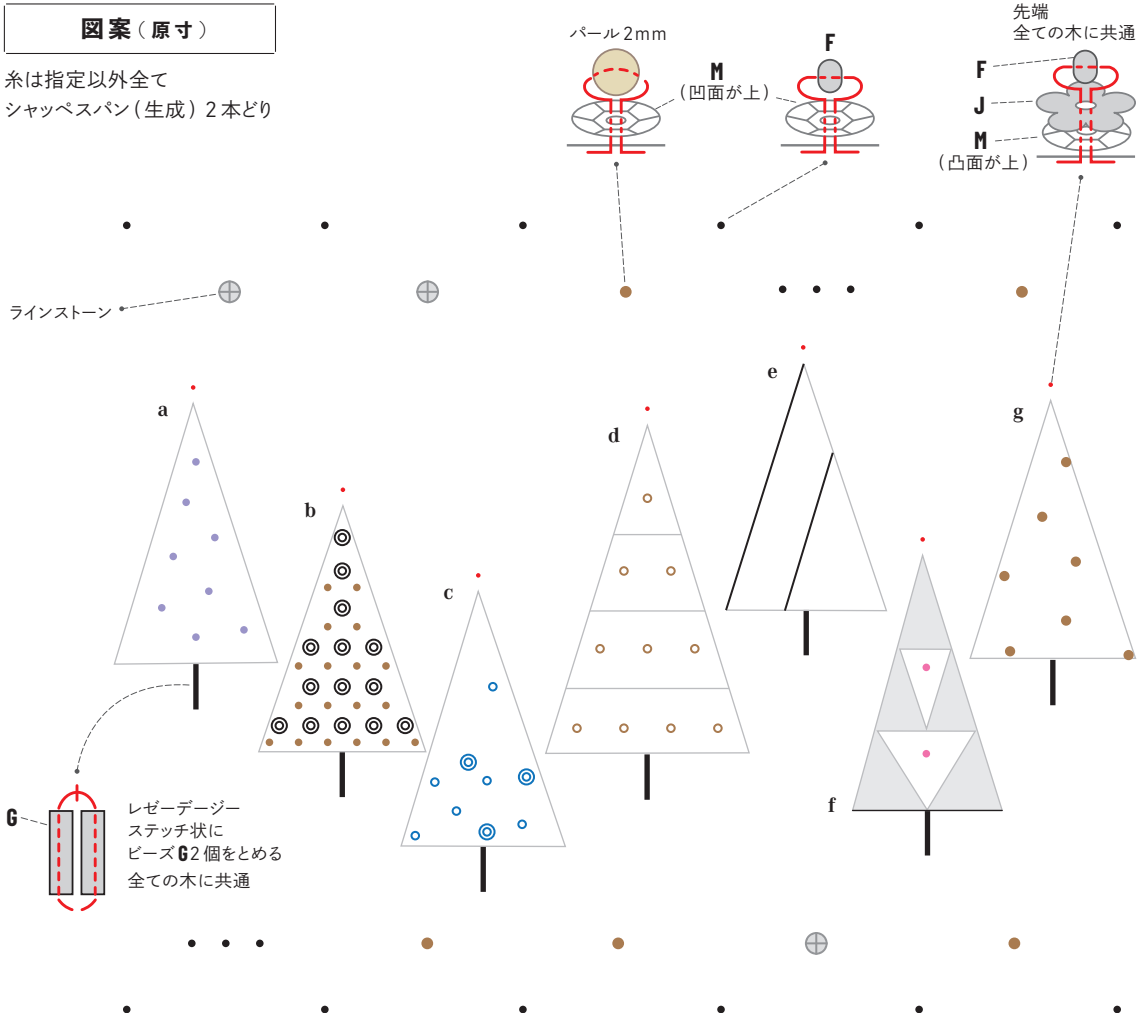

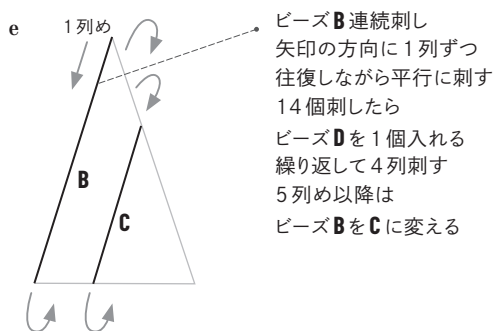
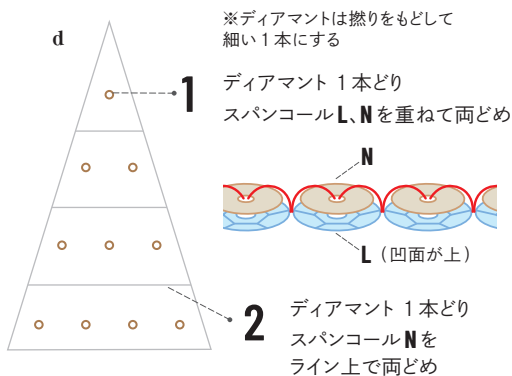
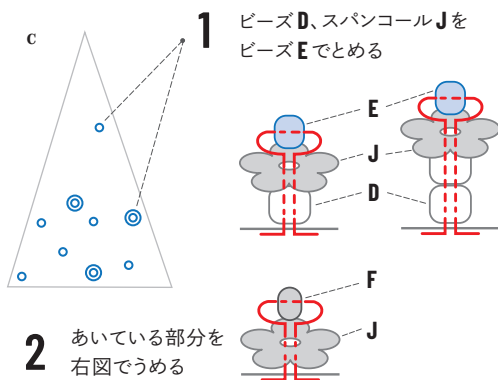
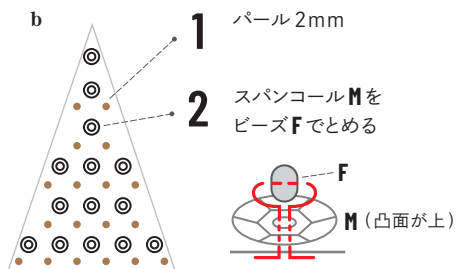
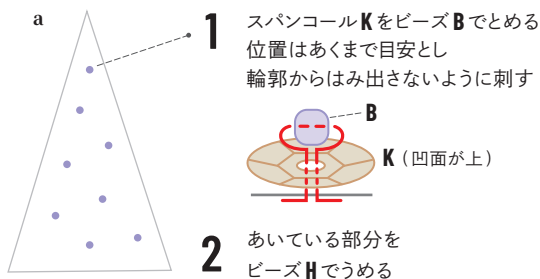

NOTE

▶ 三角形の中を、パターンで刺しうめます。規則正しく刺すものはやや難易度が高めですが、きっちりどいていねいに刺しましょう。図案を美しく描き、三角形からはみ出さないように刺します。

▶ **f**は3カットビーズという不均一な形のビーズを使います。形の個性差を活かして面をうめてください。

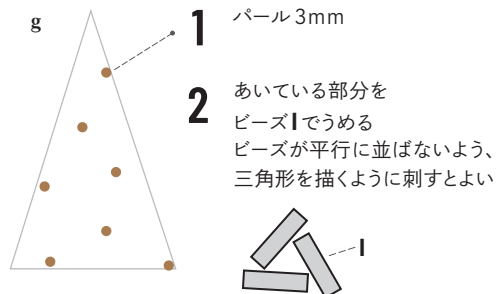
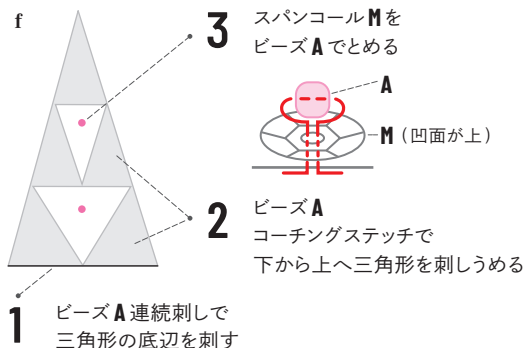

クレスト P17

材料

- A** 3カットビーズ／＃190(ニッケル)…約300個 [MIYUKI]
- B** 3カットビーズ／＃551(オフ白)…約60個 [MIYUKI]
- C** デリカビーズ／DB1811(シルク青)…22個 [MIYUKI]
- D** 竹ビーズ／6mm／＃190(ニッケル)…約50個 [MIYUKI]
- E** 竹ビーズ／3mm／＃190(ニッケル)…約50個 [MIYUKI]
- F** 六角小ビーズ／＃190(ニッケル)…5個 [MIYUKI]

- ラインストーン ホワイトパール／5mm…1個 [小さな手芸屋さん]
- ラインストーン ホワイトパール／4mm…3個 [小さな手芸屋さん]
- ラインストーン／3mm／K861／＃1(クリスタル)
…10個 [MIYUKI]
- 25番刺繍糸／＃317(グレー) [DMC]
- 糸／シャップスパン＃60／No.365(ページュ) [FUJIX]
- リネン／LIBECO ベーシックス／エコダーク [the linen bird]

図案(原寸)

※図案(原寸)の1～8→図1→図2の順に刺す

糸は全て2本どり
指定以外全てシャップスパン(ページュ)



図1



図2

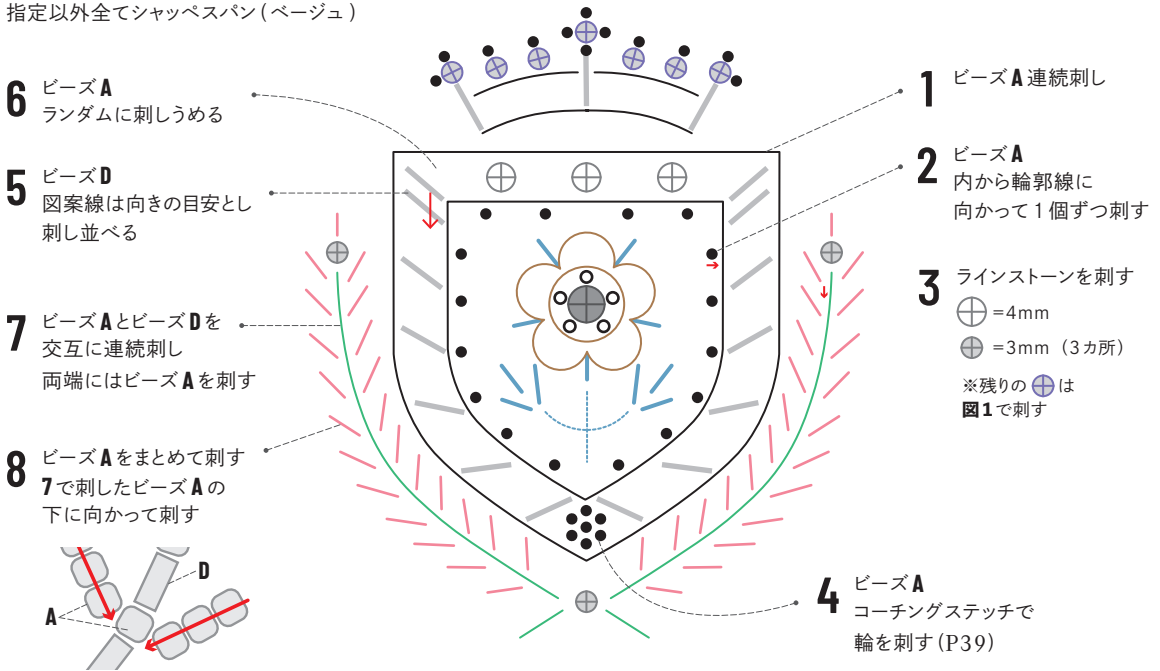

パターン 1 P06 size : 縦 11 × 横 11 × まち 3cm

材料

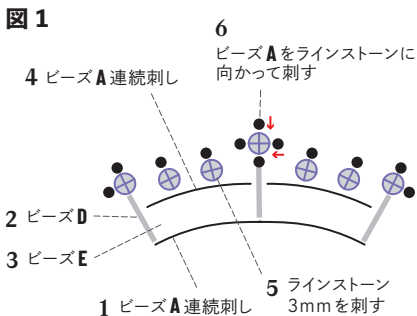
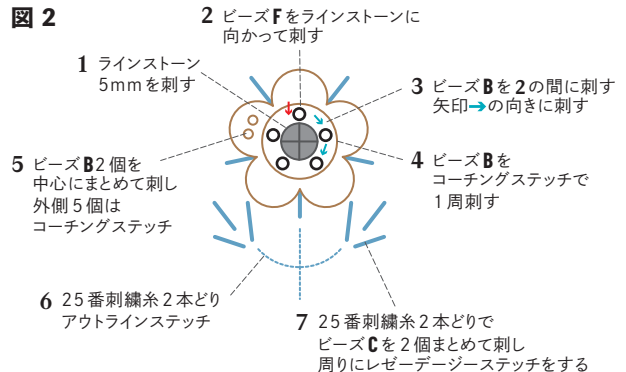
- A** 3カットビーズ / #1297(水色) …48個 [MIYUKI]
 - B** シャーロットビーズ / 13/0 / ブラック …18個 [小さな手芸屋さん]
 - C** スパンコール / 5mm 花 / オフホワイト …18枚 [小さな手芸屋さん]
 - D** スパンコール / 4mm 亀甲 / オリエンタルブルーサルビア …72枚 [小さな手芸屋さん]
- 糸 / シャツペスパン #60 / No.402(黒) [FUJIX]
 糸 / シャツペスパン #60 / No.88(水色) [FUJIX]
 リネン / LIBECO ベーシックス / エコダーク …約 23 × 45cm [the linen bird]
 接着芯 薄手
 裏布 …約 23 × 45cm
 グログランリボン / 15mm / ページュ …20cm
 ファスナー / ページュ
 ※ファスナーは洋裁用の非金属性の20~30cmのものを使う

作り方

1. 接着芯を貼り、刺繍をする。
2. P58を参照して表布2枚、裏布2枚を同寸に裁ち、仕立てる。

図案 (原寸)

糸は全て2本どり
 指定以外全てシャツペスパン(水色)

基準線
 ビーズを刺す位置の点だけでなく
 基準線も描いておくと刺しやすい
 「熱で消えるペン」で
 ペンの跡が残らないよう
 やさしく描く

でき上がり線
 11 × 11cm

2

スパンコール **D**
 4枚を片どめする
P40 片どめ
 (スパンコール同士の距離を
 正確にそろえたい場合参照)
 シャツペスパン(黒)を使い
 中央にスパンコール **C** を
 ビーズ **B** でとめる

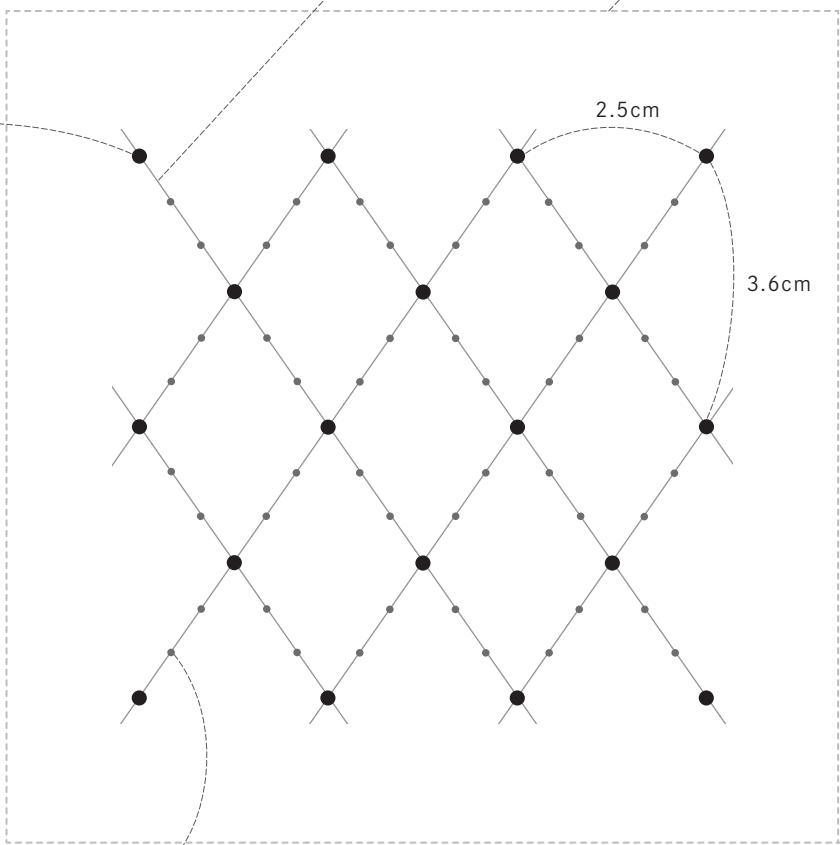
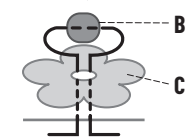
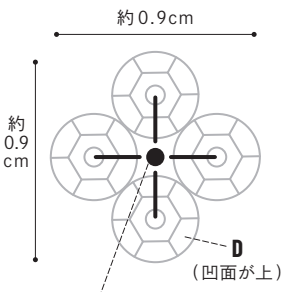

1

ビーズ **A** を返し縫いで刺す (P38)
 ビーズ2個を刺したら玉どめはせずスパンコールで隠れる位置に
 小さなステッチ (P37) をして刺し進む

仕立て方

型紙 (150% 拡大用)



図1



図2

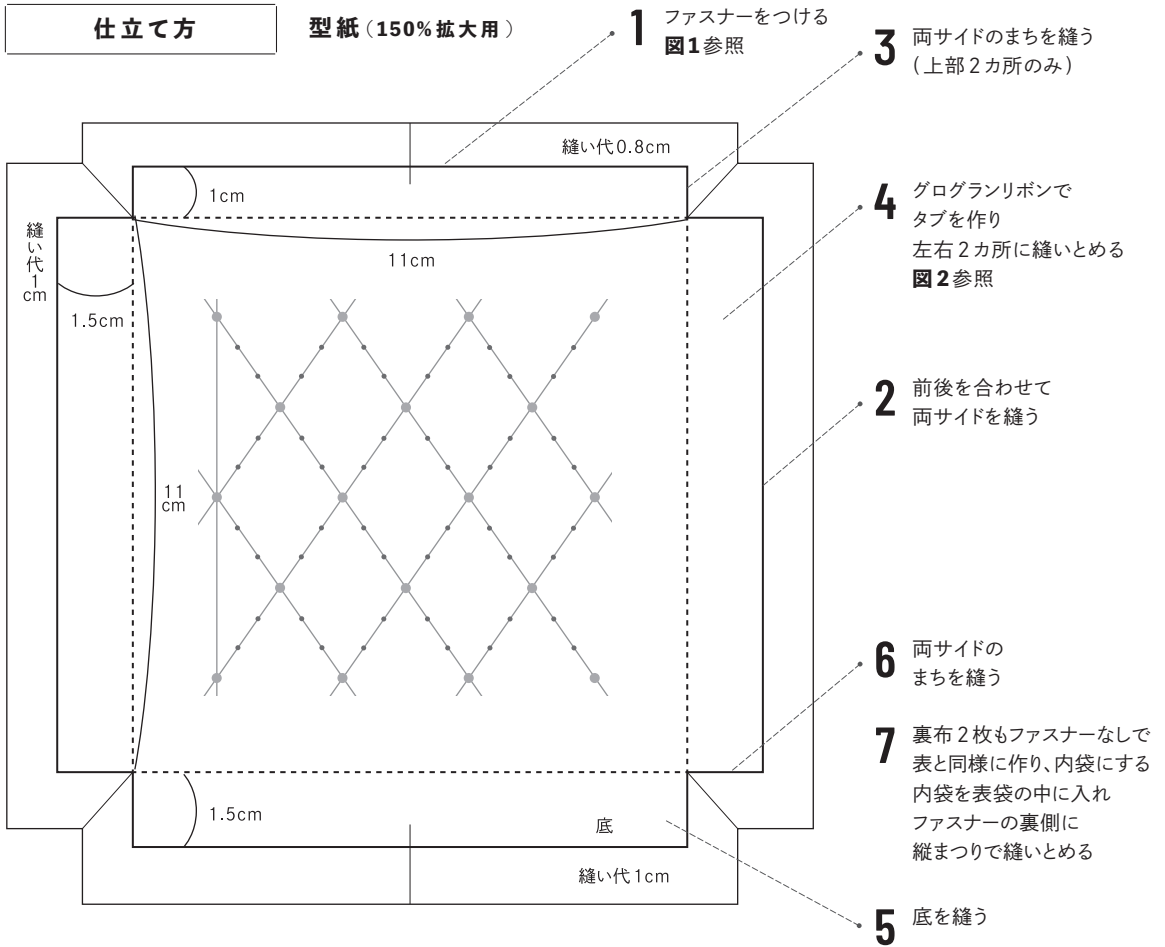

NOTE

▶ ファスナーの上耳は折ってから縫いつけますが、下耳は伸ばしたまままちを縫って作り、2cmくらいを残して切ります。

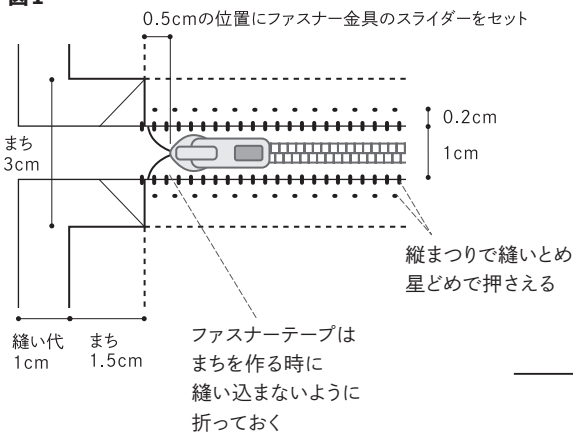
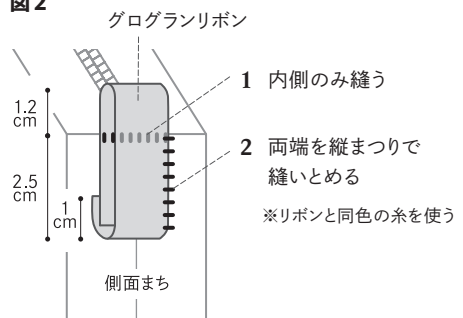
▶ 縫いにくい上部のまちを作ってから下部のまちを作る方法で仕立てています。

パターン 2 P09

材料

- A** 3カットビーズ / #1297(水色)…約250個 [MIYUKI]
- B** 六角小ビーズ / #190F(ツヤ消ニッケル)…75個 [MIYUKI]
- C** 特小ビーズ / #401(黒)…25個 [MIYUKI]
- D** スパンコール / 4mm 亀甲 / HC104/4501(クリア)…25枚 [MIYUKI]
- 糸 / シャツペスパン #60 / No.402(黒) [FUJIX]
- 糸 / シャツペスパン #60 / No.391(グレー) [FUJIX]
- 糸 / シャツペスパン #60 / No.88(水色) [FUJIX]
- リネン / LIBECO リパリストーンウォッシュ / スチールブルー [the linen bird]

図案 (原寸)

糸は全て2本どり

- 1** シャツペスパン(黒)を使い
スパンコール**D**をビーズ**C**でとめる

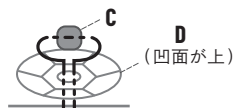

- 2** シャツペスパン(水色)を使い
1の周りにビーズ**A**10個を
コーチングステッチで輪に刺す

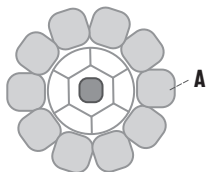

- 3** シャツペスパン(グレー)を使い
ビーズ**B**を矢印の向きに刺す

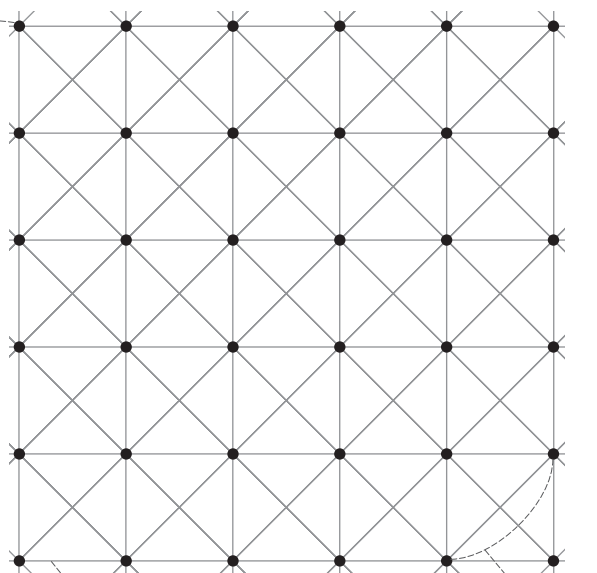
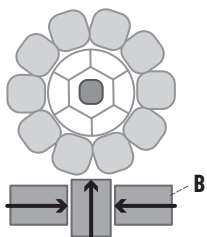

基準線
ビーズを刺す位置の点だけでなく
基準線も描いておくと刺しやすい
「熱で消えるペン」で
ペンの跡が残らないよう
やさしく描く

※図案線は写真より広く掲載しています
必要な部分をカットして使ってください

パターン 3 P09

材料

- A デリカビーズ / DB673(シルクオフ白)・・・125個 [MIYUKI]
- B スパンコール / 5mm 亀甲 / ペールホワイト・・・125枚 [小さな手芸屋さん]
- 糸 / シャツペスパン #60 / No.403(生成) [FUJIX]
- リネン / LIBECO ベーシックス / エコダーク [the linen bird]

図案(原寸)

糸は全てシャツペスパン2本どり

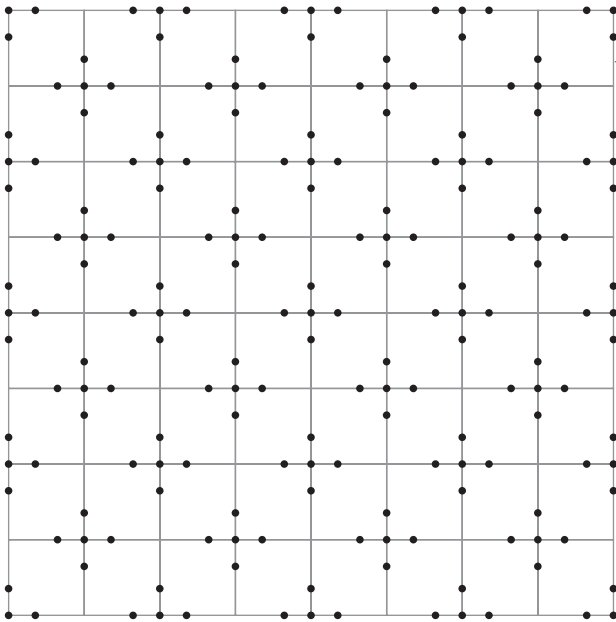

基準線
ビーズを刺す位置の点だけでなく
基準線も描いておくと刺しやすい
「熱で消えるペン」で
ペンの跡が残らないよう
やさしく描く

※図案線は写真より広く掲載しています
必要な部分をカットして使ってください

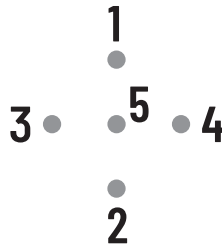

図案の点の位置に
スパンコールBを
ビーズAでとめる

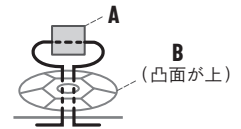

NOTE

▶中央の5から上下左右均等に刺
します。1～4の標は書きなくても
かまいません。

ブルーのフラワーサークル P10 size: 縦 15 × 横 13 × まち 2.5cm

材料

- A** 3カットビーズ / 9/0 / シルクホワイト…約 110 個 [小さな手芸屋さん]
- B** 3カットビーズ / #1051(外銀メッキ)…約 20 個 [MIYUKI]
- C** 丸小ビーズ / 11/0 / ストライプ(青×白)…約 25 個 [小さな手芸屋さん]
- D** デリカビーズ / DB1811(青)…約 50 個 [MIYUKI]
- E** シャーロットビーズ / 13/0 / メタリックシルバー…16 個 [小さな手芸屋さん]
- F** スパンコール / 5mm 花 / オフホワイト…16 枚 [小さな手芸屋さん]
- G** スパンコール / 3mm 亀甲 / シェルホワイト…22 枚 [小さな手芸屋さん]
- ラインストーン / 3mm / K861 / #1(クリスタル)…2 個 [MIYUKI]
- 糸 / デアモンド / #D168(シルバー) [DMC]
- 糸 / シャッペスパン #60 / No.267(青) [FUJIX]
- 糸 / シャッペスパン #60 / No.403(生成) [FUJIX]
- リネン / LIBECO ベーシックス / エコダーク…約 40 × 20cm [the linen bird]
- 口布…約 12 × 18cm
- 裏布…約 20 × 40cm
- ひも…40cm 2本

作り方

1. 各布を寸法通りにカットする。
表布は、刺繍後にカットする。
2. P62を参照し、仕立てる。

図案・型紙(原寸)

糸は指定以外全て2本どり
指定以外全て
シャッペスパン(生成)
デアモンドは撚りをもどさずにそのまま使う

3 ラインストーンを刺す

1 デアモンド 1本どり
アウトラインステッチ

9 ビーズ3個を刺す

ビーズ2個を
まとめて刺す

ビーズと
ビーズの間の
糸をひろい
ビーズDを刺す

8 スパンコールFとGを
ビーズCまたはDでとめる

2 シャッペスパン(青)で
ビーズDを2~3個ずつ
まとめて刺す
デアモンド1本どりの
レーザーデージステッチで囲む

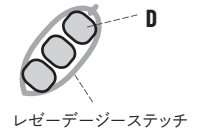

レーザーデージステッチ

4 スパンコールGを
ビーズAでとめる

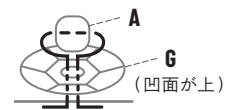

(凹面が上)

5 ビーズA連続刺し

6 ビーズB連続刺し

7

中心にビーズCを刺し
周りにビーズA5個を
コーチングステッチで刺す

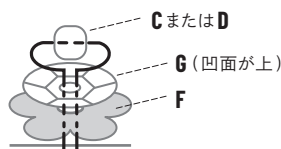

CまたはD
G(凹面が上)
F

仕立て方

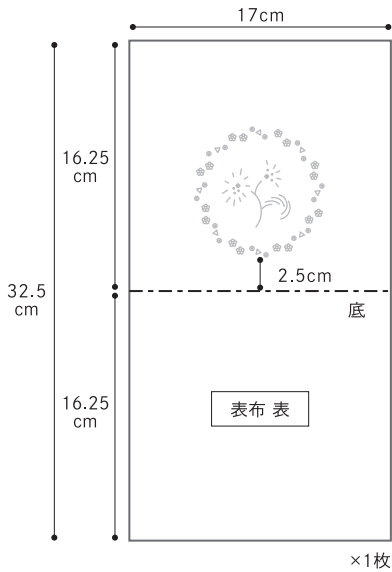

- 1** 表布1枚、裏布2枚、口布2枚を寸法通りにカットする
※寸法は全て縫い代を含む

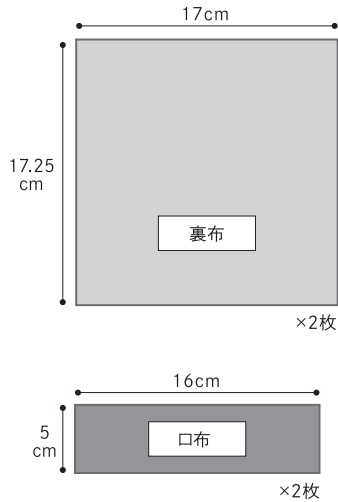

- 2** 口布2枚の指定の位置にアイロンで折り目をつける

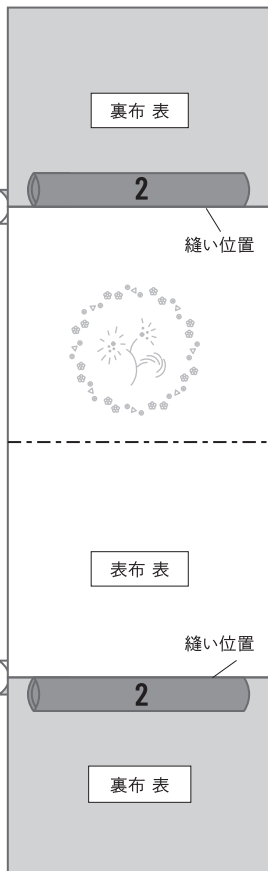
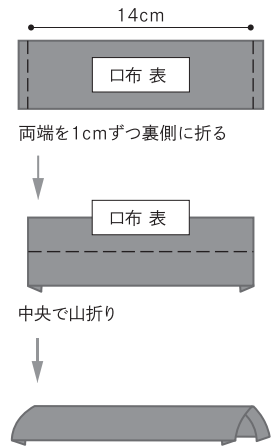

- 3** 表布と裏布を中表に合わせ、**2**をはさんで縫う。縫い代は全て1cm
4 全体を中表に二つ折にし、返し口を残して縫う。縫い代は全て1cm

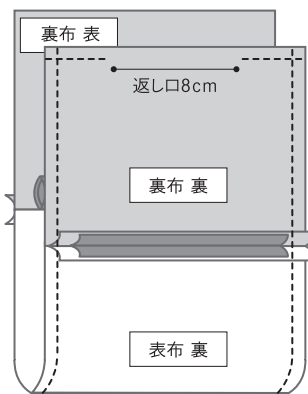

- 5** 表布と裏布の計4カ所のまちを開き、縫う

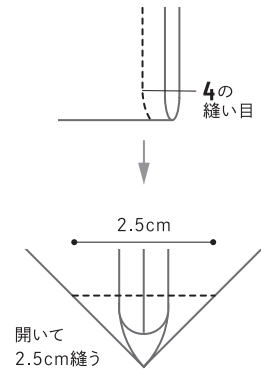

- 6** 返し口から表に返し、返し口を縫いとじる

- 7** 口布にひもを互い違いに通し、端を結び、完成

NOTE

▶縫い目に都度アイロンをかけます。刺繍部分に当てないように気をつけます。

ピンクのフラワーサークル P10 size : 縦 15 × 横 13 × まち 2.5cm

材料

- A** 3カットビーズ / #1051(外銀メッキ)…55個 [MIYUKI]
- B** 3カットビーズ / #1296(薄ピンク)…30個 [MIYUKI]
- C** スパンコール / 4mm 亀甲 / パールライトピンク…30枚 [小さな手芸屋さん]
- ラインストーン / 3mm / K861 / #1(クリスタル)…6個 [MIYUKI]
- 25番刺繍糸 / #543(ベージュ) [DMC]
- 糸 / シャツペスパン #60 / No.217(薄ピンク) [FUJIX]
- リネン / LIBECO リパリストンウォッシュ / グリシン…約 40 × 20cm [the linen bird]
- 口布…約 12 × 18cm
- 裏布…約 20 × 40cm
- ひも…40cm 2本

作り方

1. 各布を寸法通りにカットする。
表布は、刺繍後にカットする。
2. P62を参照し、仕立てる。

図案(原寸)

糸は全て2本どり
指定以外全てシャツペスパン

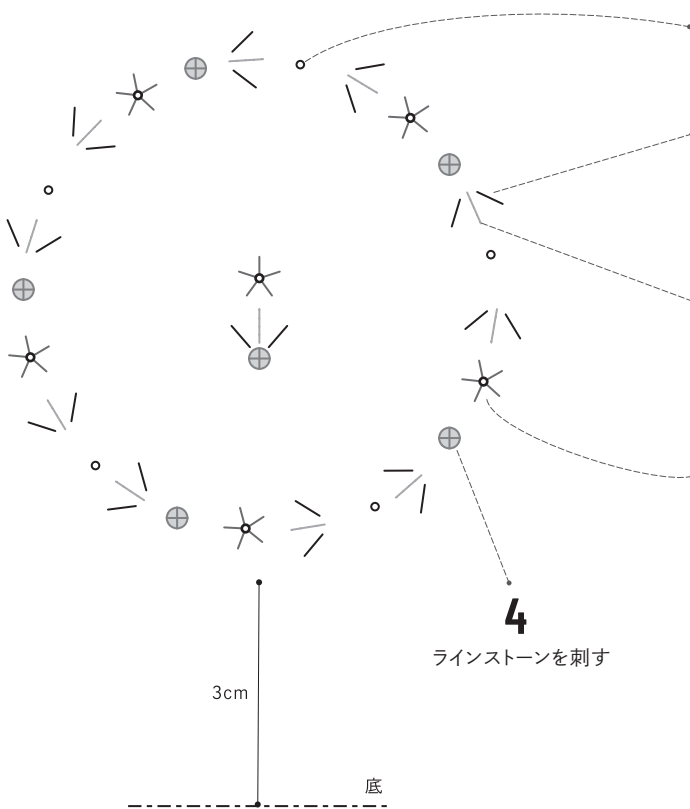

1 中心にビーズAを刺し、周りにビーズB 6個をコーチングステッチでとめる

2 ビーズAを2個ずつ刺す



3 25番刺繍糸2本どりで中心にバックステッチ3目を刺し
2の周りにレーザーデージーステッチをする
ビーズの下に隠れないようにふんわりと刺す

5 中心にビーズAを刺し
スパンコールC5枚を片どめで刺す

4

ラインストーンを刺す

刺繍位置の目安 (仕立て方はP62参照)

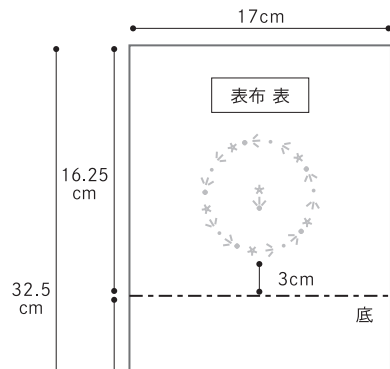

ベリー P12 size : 直径 4cm

材料

- A** 六角小ビーズ / #190(ニッケル)…約30個 [MIYUKI]
- B** デリカビーズ / DB38(パラジウム)…約30個 [MIYUKI]
- C** 3カットビーズ / #645(赤)…約30個 [MIYUKI]
- D** 3カットビーズ / #1298(ラズベリー)…約35個 [MIYUKI]
- E** スパンコール / 4mm 亀甲 / H456/401(白)…12枚 [MIYUKI]
- 25番刺繍糸 / #3836(ピンク) [DMC]
- 糸 / シャツペスパン #60 / No.223(茶) [FUJIX]
- 糸 / シャツペスパン #60 / No.243(薄紫) [FUJIX]
- 糸 / シャツペスパン #60 / No.365(ベージュ) [FUJIX]
- 糸 / シャツペスパン #60 / No.403(生成) [FUJIX]
- リネン / LIBECO ペーシックス / エコダーク [the linen bird]
- ブローチ金具 / シャワー台 / 40mm…1個

道具

ポンド、目打ち、平ペンチ

作り方

1. 刺繍をする。
2. P46「ブローチの作り方 1」を参照し、仕立てる。

図案(原寸)

糸は全て2本どり
指定以外全てシャツペスパン(ベージュ)

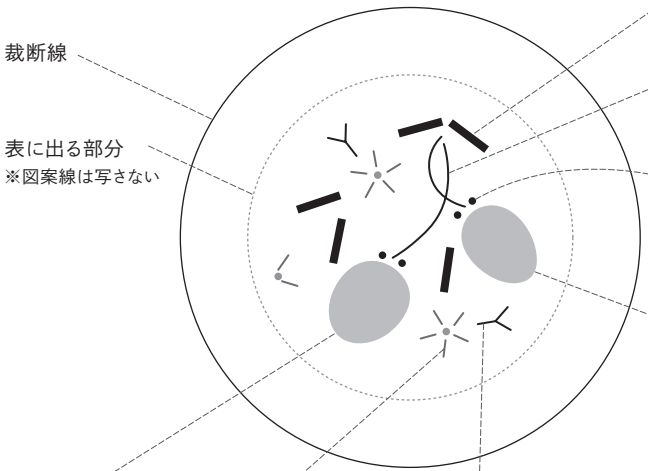

3
ビーズを**D**に変えて
2同様に刺す
ビーズを刺す糸は
シャツペスパン(薄紫)

6
シャツペスパン
(生成)で
スパンコール**E**
(凸面が上)を
片どめで刺し
中心にビーズ**B**を刺す

7
ビーズ**A**を
下図のように刺す

5 ビーズ**A**をレゼーデー
ステッチ状に刺す(右図)

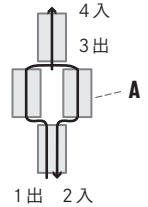

1 ビーズ**B**連続刺し

4 ビーズ**A**、**B**を
ビーズ**B**でとめる

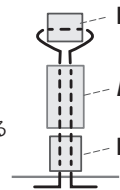

2 下図のように刺す

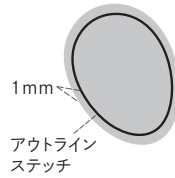

25番刺繍糸2本どり
アウトラインステッチ
図案外周から1mm
内側を細かく刺す

25番刺繍糸2本どり
チェーンステッチ
高さを出すための
下地になるため
ふんわりと刺す

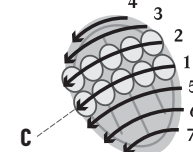

シャツペスパン(茶)で
ビーズ**C**が図案内
におさまるようまとめて刺す
毎針小さなステッチをする
※最後にビーズに再度糸を
通して安定させる
ビーズ針を使うこと

チェリー P12 size : 直径 3cm

材料

- A** 3カットビーズ / #642(オレンジ)…約30個 [MIYUKI]
 - B** 六角ビーズ / 15/0 / #1(クリスタル銀引)…約30個 [MIYUKI]
 - C** シャーロットビーズ / 13/0 / メタリックシルバー…約50個 [小さな手芸屋さん]
 - D** スパンコール / 5mm 亀甲 / H459/402(ピンクオーロラ)…10枚 [MIYUKI]
- 糸 / シャッペスパン #60 / No.365(ベージュ) [FUJIX]
 糸 / シャッペスパン #60 / No.370(薄茶) [FUJIX]
 リネン / LIBECO ベーシックス / エコダーク [the linen bird]
 ブローチ金具 / シャワー台 / 30mm…1個

道具

ポンド、目打ち、平ペンチ

作り方

1. 刺繍をする。
2. P46「ブローチの作り方 1」を参照し、仕立てる。

図案(原寸) 糸は全て2本どり
 指定以外全てシャッペスパン(ベージュ)

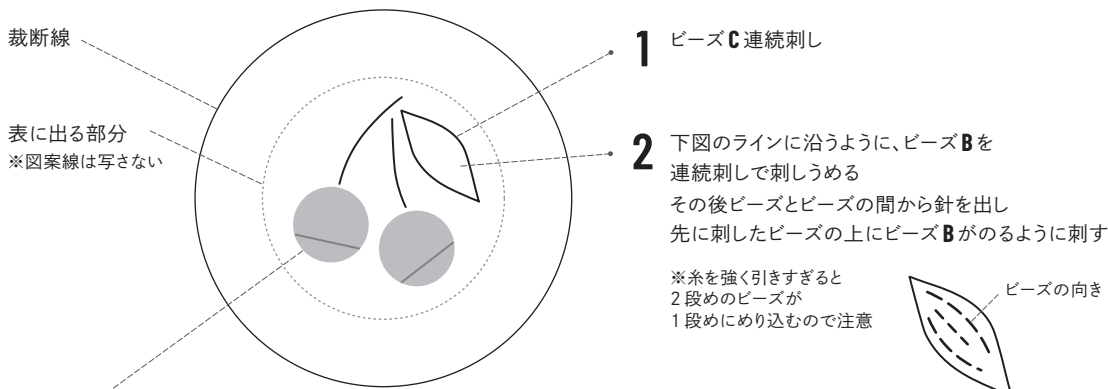

3 シャッペスパン(薄茶) 右図のように刺す
 ※ところどころ小さなステッチをする

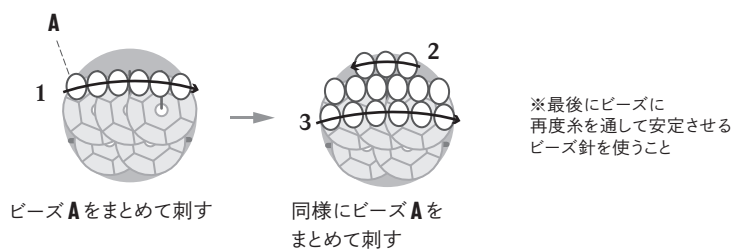
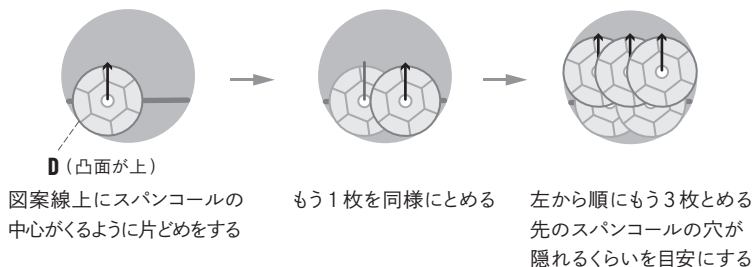

クラウン P13 size : 直径 2.5cm

材料

gold

- A** シャーロットビーズ / 13/0 / メタリックシルバー…9個 [小さな手芸屋さん]
B スパンコール / 4mm 亀甲 / マットパールゴールド…9枚 [小さな手芸屋さん]
 ラインストーン / 4mm / K862 / #1(クリスタル)…3個 [MIYUKI]
 パール / 4mm / K385(白)…1個 [MIYUKI]
 パール / 3mm / K383(白)…2個 [MIYUKI]
 糸 / デイアモンド / D168(シルバー) [DMC]
 糸 / シャップスパン #60 / No.365(ベージュ) [FUJIX]
 リネン / LIBECO ベーシックス / エコダーク [the linen bird]
 ブローチ金具 / シャワー台 / 25mm…1個

道具

ボンド、目打ち、平ペンチ、
両面テープ

作り方

1. 刺繍をする。
2. P46「ブローチの作り方 1」を参照し、仕立てる。

図案(原寸)

糸は指定以外全てシャップスパン2本どり
 デイアモンドは撚りをもどさずにそのまま使う

表に出る部分

※図案線は写さない

裁断線

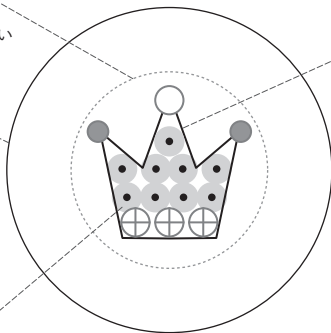

1 デイアモンド1本どりで
アウトラインステッチ (P44 参照)

2 ラインストーンとパールを刺す

⊕ = ラインストーン 4mm

○ = パール 4mm

● = パール 3mm

3 スパンコール **B** を
ビーズ **A** でとめる

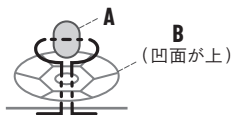

NOTE

▶スパンコールは、重なったり、輪郭線からはみ出すデザインです。

VARIATION

そのほかの作品は材料のビーズ **A** とスパンコール **B** を以下のように変えています
 パールやラインストーンは、写真を参考に自由に組み合わせてください

blue

A 特小ビーズ / #402(白ギョク) [MIYUKI]

B スパンコール / 4mm 亀甲 / オリエンタルパウダーブルー [小さな手芸屋さん]

black

シャーロットビーズ / 15/0 / ブラック [小さな手芸屋さん] ランダムに刺しうめる

スパンコール / 4mm 亀甲 / セラミックブラック [小さな手芸屋さん] ラインストーン部分

silver

六角ビーズ / 15/0 / #1(クリスタル銀引) [MIYUKI] ランダムに刺しうめる

ケシの花 P13 size : 直径 2.7cm

材料

silver

A シャーロットビーズ / 13/0 / メタリックシルバー…約 150 個 [小さな手芸屋さん]

B スパンコール / 4mm 平 / マットシルバー…約 60 枚 [小さな手芸屋さん]

パール / 3mm / K383(白)…4 個 [MIYUKI]

糸 / シャツペスパン #60 / No.365(ベージュ) [FUJIX]

リネン / LIBECO ベーシックス / エコダーク [the linen bird]

ハードフェルト / H701(白)…5×5cm [SUNFELT]

プラスチック板(クリアファイルなど)…5×5cm

合成皮革…3×3cm

ブローチ金具 / K560 / 18mm…1 個 [MIYUKI]

道具

ボンド、目打ち、工作用ハサミ

作り方

1. 刺繍をする。
2. P46「ブローチの作り方 2」を参照し、仕立てる。

図案(原寸)

糸は全てシャツペスパン
指定以外全て2本どり

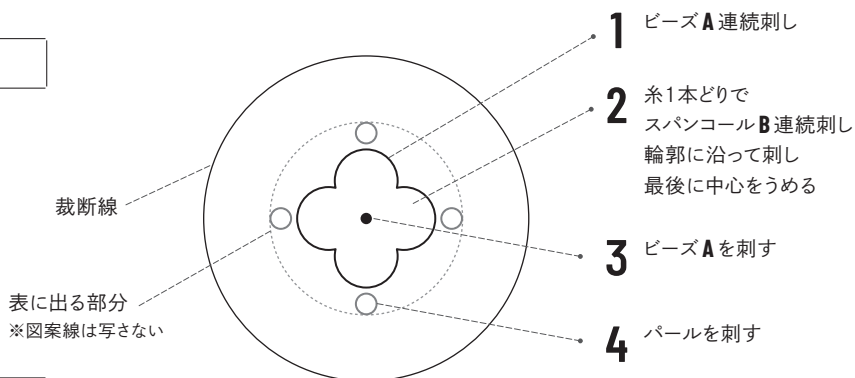

型紙(原寸)

フェルト 大

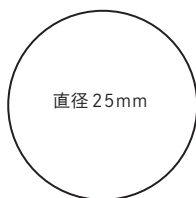

フェルト 小



プラスチック板 大

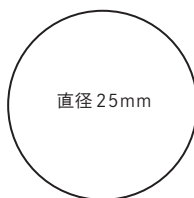

プラスチック板 小

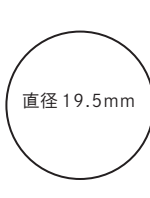

合成皮革

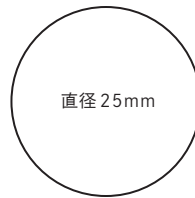

※ブローチのサイズに誤差が出るので、P47工程16が終わってからサイズを確認し、カットする

VARIATION

そのほかの作品は材料のスパンコール**B**を以下のように変えています
パールの有無やフチのビーズのつけ方は、写真を参考に自由に組み合わせてください

pink

スパンコール / 4mm 平 / パールライトピンク [小さな手芸屋さん]

white

スパンコール / 4mm 平 / H456/411(白) [MIYUKI]

blue

デリカビーズ / DB1811(シルク青) [MIYUKI] ランダムに刺しうめる

タンポポ P14

材料

- A** 3カットビーズ / #190(ニッケル)…約150個 [MIYUKI]
- B** デリカビーズ / DB673(シルクオフ白)…約180個 [MIYUKI]
- C** スパンコール / 5mm 亀甲 / アッシュシルバー…約15枚 [小さな手芸屋さん]
- 糸 / ディアマン / D168(シルバー) [DMC]
- 糸 / シャツペスパン #60 / No.365(ベージュ) [FUJIX]
- リネン / グリーン



図案(原寸)

糸は指定以外全てシャツペスパン2本どり
ディアマンは撚りをもどさずにそのまま使う(P44参照)

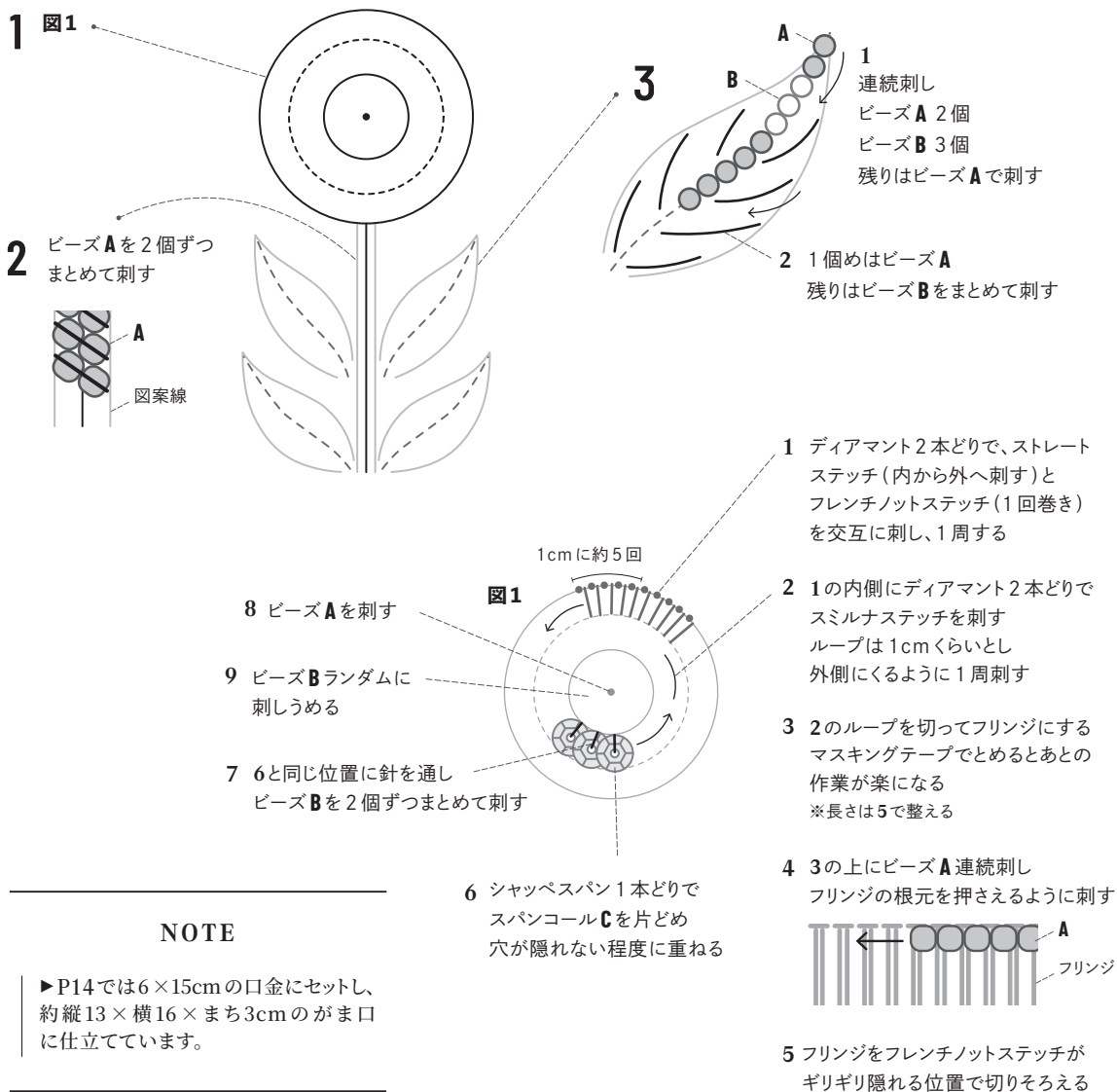

ミュゲ P15

材料

- A** 3カットビーズ / #402(白ギョク)…18個 [MIYUKI]
- B** 六角ビーズ / 15/0 / #2235(ベージュ)…約10個 [MIYUKI]
- C** 竹ビーズ / 極細竹1×4mm / シルバー…約55個 [小さな手芸屋さん]
- D** スパンコール / 6mm 亀甲 / H456/403(白)…9枚 [MIYUKI]
- 25番刺繍糸 / #644(ベージュ) [DMC]
- 糸 / デアモンドグランデ / G168(シルバー) [DMC]
- 糸 / デアモンド / D168(シルバー) [DMC]
- 糸 / シャッペスパン #60 / No.403(生成) [FUJIX]
- 糸 / シャッペスパン #60 / No.365(ベージュ) [FUJIX]
- リネン / LIBECO ベーシックス / エコダーク [the linen bird]

図案 (原寸)

糸は指定以外全て2本どり
指定以外全てシャッペスパン(ベージュ)

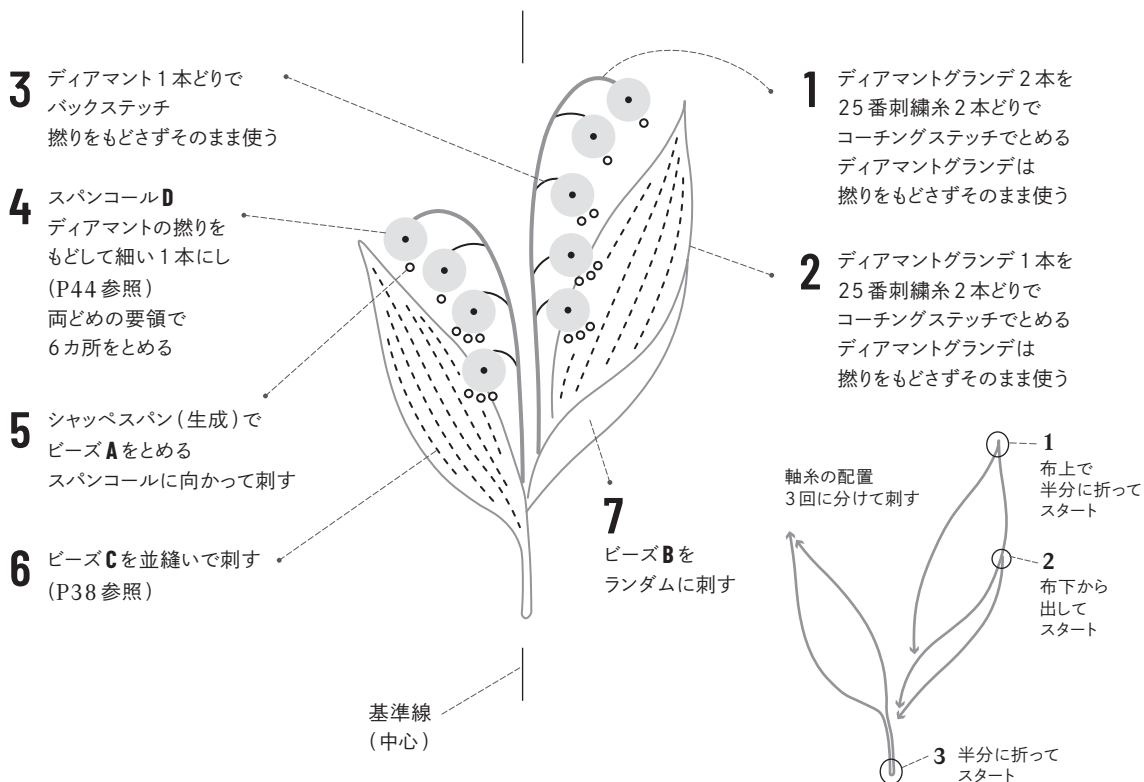

NOTE

- | ▶ デアモンドの使い方はP44を参照してください。
- | ▶ コーチングステッチは糸が撚れないよう整えながらいねいに刺します。

綿毛 P15

材料

- A** デリカビーズ / DB635(シルクホワイト)…約15個 [MIYUKI]
B シャーロットビーズ / 13/0 / メタリックシルバー…約120個 [小さな手芸屋さん]
C スパンコール / 5mm 亀甲 / オリエンタルパウダーブルー…約20枚 [小さな手芸屋さん]
 糸 / デイアマン / D168(シルバー) [DMC]
 糸 / シャツベスパン #60 / No.285(グレー) [FUJIX]
 リネン / LIBECO リパリストーンウォッシュ / クラウド [the linen bird]

図案(原寸)

1 デイアマンの撚りをもどして
 細い1本どりにする(P44参照)
 中心から針を出し
 スパンコール**C**のきわに
 針を入れて6カ所をとめる
 6本の糸は均等にせず
 ラフに並べるとよい

C (凸面が上)

2 デイアマンを
 刺した位置を目安に
 ビーズ**B**をスパンコールの
 きわに向かって刺す

B

3 デイアマンの撚りをもどして
 細い1本にして針に通し、
 輪にして2本どりにする
 バックステッチを3目刺す

レザーデージーステッチを刺す

4 シャツベスパン2本どりで
 ビーズ**A**を刺す

とめる糸の針を出した時に
 ○部分を指で押さえて
 糸を引き、細く引き締まった
 レザーデージーステッチにする

NOTE

▶ デイアマンの使い方はP44を
 参照してください。

ブラックレター “M” P18

材料

- A** 3カットビーズ / #401(黒) …約370個 [MIYUKI]
- B** 六角ビーズ / 15/0 / #1(クリスタル銀引) …約110個 [MIYUKI]
- ラインストーン / 4mm / K862 / #15(ジェット) …1個 [MIYUKI]
- 糸 / シャツペスパン #60 / No.402(黒) [FUJIX]
- 糸 / シャツペスパン #60 / No.365(ベージュ) [FUJIX]
- リネン / LIBECO ベーシックス / エコダーク [the linen bird]

図案 (原寸)

糸は全て2本どり
 指定以外全てシャツペスパン(ベージュ)
 刺し順は**図1**参照



図1
 きれいに刺すための
 順番と向き

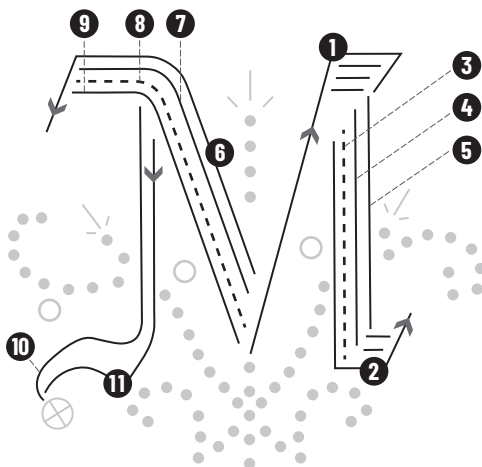

フラワーチェーン “R” P19 size : 縦 19 × 横 12cm (フリンジを除く)

材料

- A** デリカビーズ / DB1811(青) …約320個 [MIYUKI]
- B** 六角小ビーズ / #190(ニッケル) …約70個 [MIYUKI]
- C** デリカビーズ / DB673(シルクオフ白) …約200個 [MIYUKI]
- D** スパンコール / 5mm花 / オフホワイト …25枚 [小さな手芸屋さん]
- E** スパンコール / 4mm亀甲 / オリエンタルインディゴ …25枚 [小さな手芸屋さん]
- 糸 / 25番刺繍糸 / #334(青) [DMC]
- 糸 / シャツペスパン #60 / No.267(青) [FUJIX]
- リネン / LIBECOリパリストーンウォッシュ / オイスター …約55 × 20cm [the linen bird]
- 裏布 …約45 × 20cm
- ひも …40cm 2本

作り方

1. 刺繍後、完成寸法図を参考に巾着に仕立てる。
2. 底にフリンジをつける (図1参照)。

図案 (原寸)

糸は指定以外全て
シャツペスパン2本どり



図1
フリンジ (P45 参照)



先端のビーズ **A** 3個を残し
残りのビーズ5個に
再度針を通す

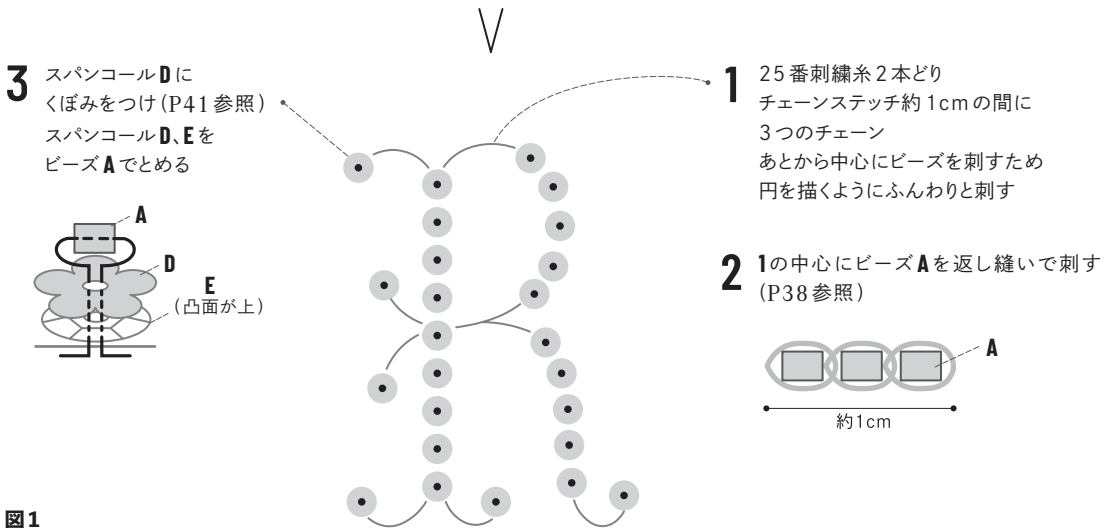
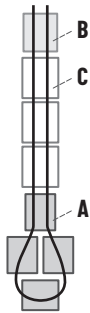
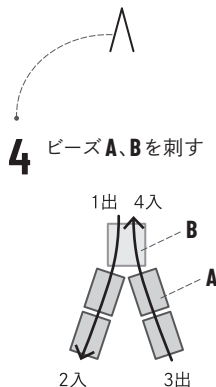

完成寸法図

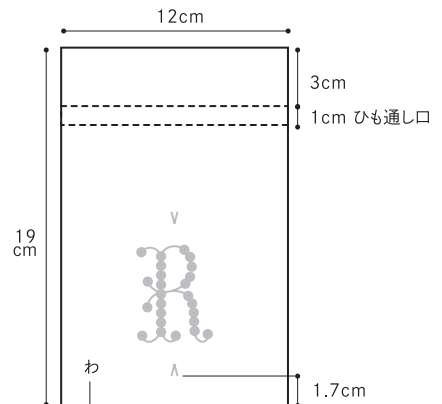

カモミール ピンク P20 size : 縦 42 × 横 30cm

材料

- A** 3カットビーズ / 9/0 / シルクヴァインテージローズ…92個 [小さな手芸屋さん]
- B** デリカビーズ / DB673(シルクオフ白)…83個 [MIYUKI]
- C** 特小ビーズ / #215(生成中染)…70個 [MIYUKI]
- D** スレンダービューグルビーズ / 3mm / SLB2008(緑)…38個 [MIYUKI]
ファイアポリッシュ / 3mm K2050 / #1(クリスタル)…8個 [MIYUKI]

- 25番刺繍糸 / #320(緑) [DMC]
- 糸 / シャツペスパン #60 /
No.217(薄ピンク) [FUJIX]
- 糸 / シャツペスパン #60 /
No.220(ピンク) [FUJIX]
- リネン / LIBECO ペーシックス /
エコダーク [the linen bird]

図案 (原寸)

糸は全て2本どり
指定以外全てシャツペスパン(薄ピンク)

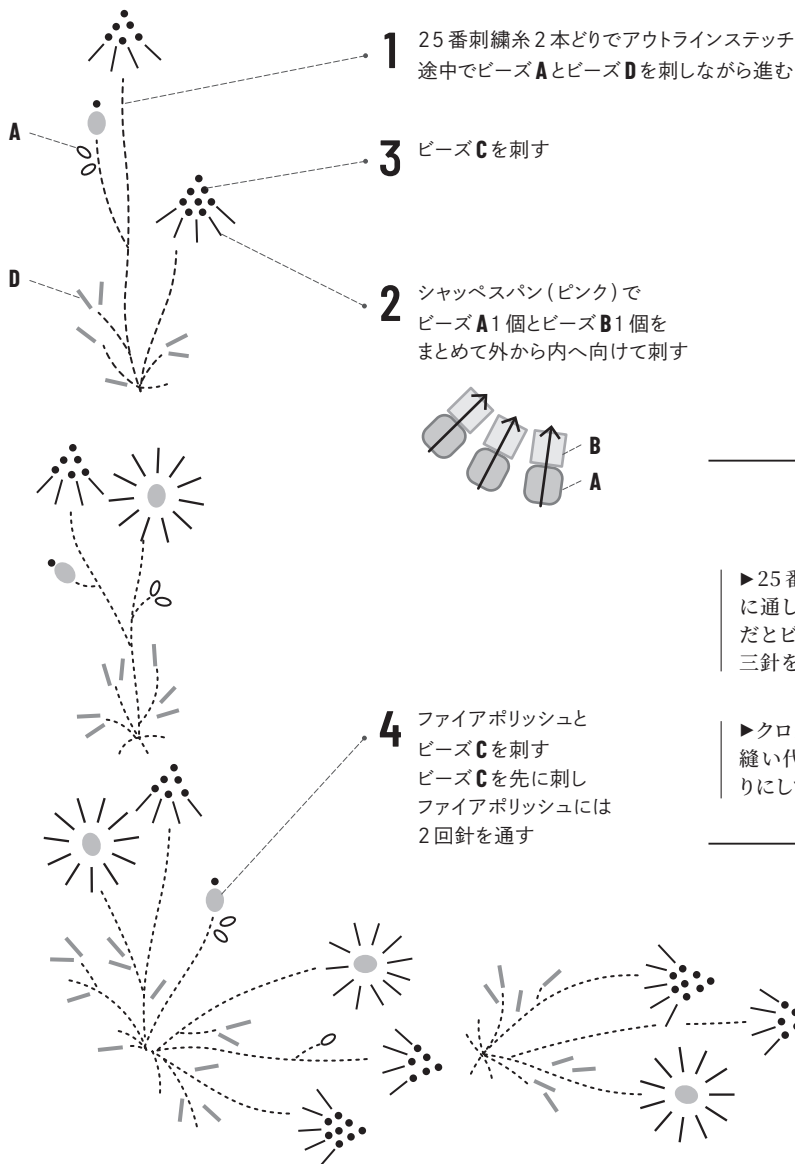

NOTE

▶ 25番刺繍糸の2本どりは、1本の糸を針に通し、輪にして2本どりにします。刺繍針だとビーズに通らないことがあるので四ノ三針を使います。

▶ クロスの角の部分に刺繍をしています。縫い代2cmをつけて裁ち、1cmの三つ折りにしてまつるか、ミシンをかけます。

カモミール シルバー P21 size : 8.5 × 9.5cm

材料

ニードルブック

- A** 六角小ビーズ / #194F(ツヤ消シルバー)…59個 [MIYUKI]
- B** デリカビーズ / DB673(シルクオフ白)…51個 [MIYUKI]
- C** シャーロットビーズ / 13/0 / メタリックシルバー…31個 [小さな手芸屋さん]
- D** 竹ビーズ / 3mm / #190F(ツヤ消ニッケル)…24個 [MIYUKI]
- ファイアポリッシュ / 3mm K2050 / #1(クリスタル)…6個 [MIYUKI]
- 25番刺繍糸 / #642(グレー) [DMC]
- 糸 / シャツペスパン #60 / No.365(ベージュ) [FUJIX]
- リネン / LIBECO ベーシックス / エコダーク…
- 約 50 × 20cm [the linen bird]

接着芯 薄手

- フェルト / ミニ 1mm厚 /
- #MB(マープルグレー)…8 × 15.5cm [SUNFELT]
- プラスチック板(クリアファイルなど)…10 × 30cm
- ひも / 3mm / グレー…約8cm
- ボタン / 直径約1cm…1個

作り方

1. 接着芯を貼ってから刺繍をする。
 2. 刺繍後に寸法通りにカットし、仕立てる。
- ※各生地サイズの仕立て方はP75参照

図案(原寸)

糸は全て2本どり
指定以外全てシャツペスパン

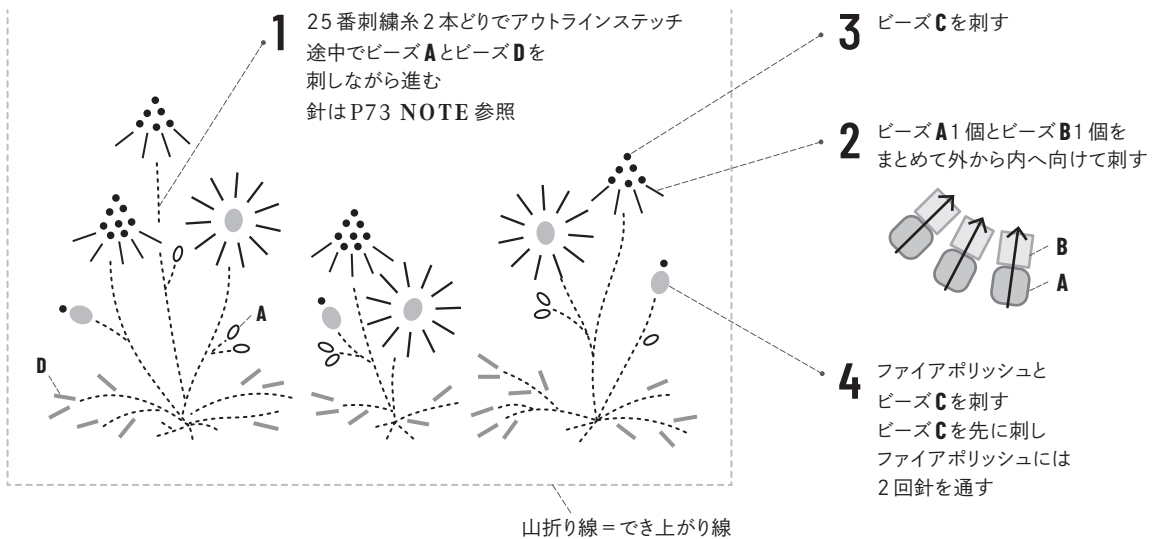

VARIATION

シザーキーパーとピンクッションは、同寸の表布と裏布をでき上がり線で折り、手芸用の綿を入れ、外周を軽く巻きかがりてとじます。布用尺約20 × 15cm。

シザーキーパーの外周のビーズのつけ方はP47 NOTEを、ピンクッションの外周のビーズのつけ方はP47 8-15を参照してください。

シザーキーパー (原寸)

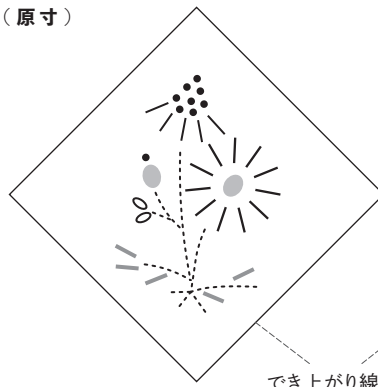

ピンクッション(原寸)

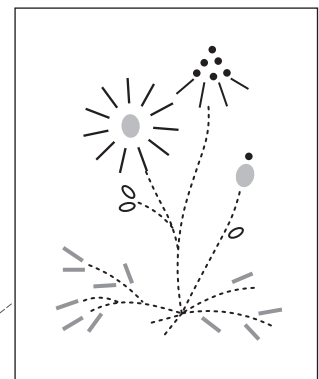

仕立て方

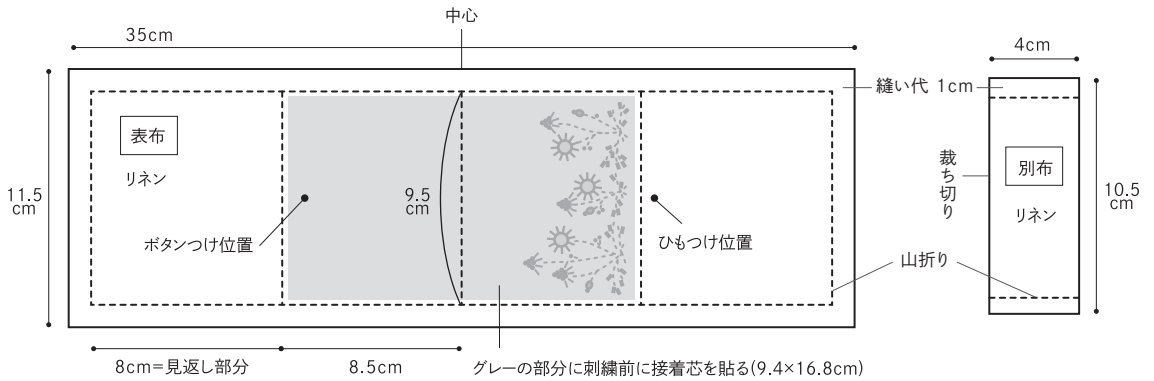

- 1** 表布、別布、フェルト各1枚、プラスチック板2枚を寸法通りにカットする
表布と別布は縫い代1cmで裏側に折り、アイロンで整える

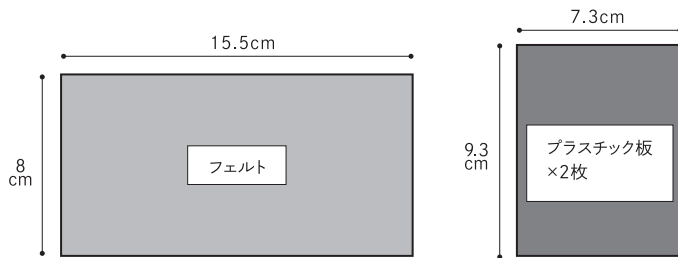

- 2** フェルトと別布を重ね、中心を縫う。糸は2本どりにし、針目は3mm程度

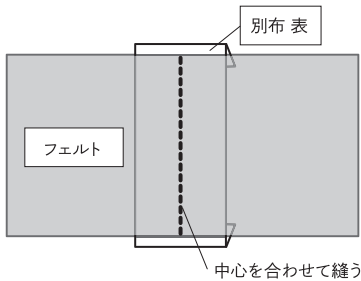

- 3** 表布の裏側に中心に合わせて**2**をのせ、縫いとめる

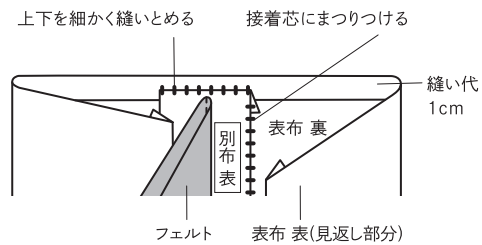

- 4** ボタンとひもを縫いとめる

- 5** 見返し部分にプラスチック板を入れ、縫いとめる

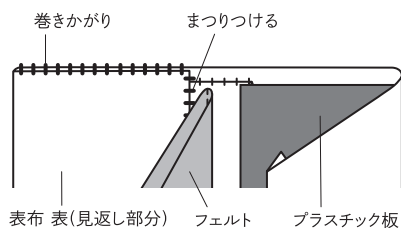

プレゼントボックス P23 size：縦 4.8 × 横 3.5cm (本体)

材料

- A** 3カットビーズ / #1051(外銀メッキ)…約220個 [MIYUKI]
B スパンコール / 5mm平 / H638/412(クリスタル)…約60枚 [MIYUKI]
 パール / 2mm / カルトラ…7個
 ラインストーン / 4mm / K862 / #1(クリスタル)…1個 [MIYUKI]
 ラインストーン / 3mm / K861 / #1(クリスタル)…5個 [MIYUKI]
 糸 / シャツペスパン #60 / No.403(生成) [FUJIX]
 ハードフェルト / H701(白)…6×12cm [SUNFELT]
 コード / シルバー…15cm

道具

ボンド、目打ち、工作用ハサミ

作り方

1. フェルトを**図案・型紙**に従い同じサイズに2枚カットする。片方には刺繍用に図案を写す。
2. 刺繍をする。
3. 裏面用のフェルトの内側にコードを縫いとめ、ボンドで**2.**と貼り合わせる。

図案・型紙(原寸)

糸は指定以外全て
 シャツペスパン2本どり

- 3 スパンコール**B**を1本どりで下から上へ連続刺し
- 4 **3**の間にランダムに3~4個ずつパールを刺す

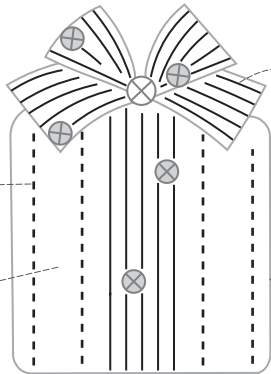

- 2 ビーズ**A**連続刺し(図1参照)
- 1 ラインストーンを刺す
 ⊕ = 4mm
 ⊙ = 3mm

図1

ビーズ**A**は黒線部分を先に刺すときれいに仕上がる



フェルト裁断線
 (表裏共通)

キャンディケーン P23 size：縦 7.4 × 横 3.4cm (本体)

材料

- A** 丸小ビーズ / #1104(クリア白)…約210個 [MIYUKI]
B 丸小ビーズ / #1/SH(シルバー)…約130個 [MIYUKI]
 糸 / シャツペスパン #60 / No.403(生成) [FUJIX]
 ハードフェルト / H701(白)…8×8cm [SUNFELT]
 コード / シルバー…15cm

道具と作り方は
 「プレゼントボックス」を参照

図案・型紙(原寸)

糸は全てシャツペスパン2本どり

- 1 ビーズ**A**で、フェルトの外周に沿って1周ぐるりと連続刺しをする

- 2 ビーズ**B**で刺しうめる(図1参照)



図1
 ビーズ**B**のコーチングステッチ4列で図案グレー部分を刺しうめる
 ビーズの数は図案に合わせて調整する

フェルト裁断線
 (表裏共通)

3

残った部分にビーズ**A**をランダムに刺す
 先に刺したビーズが動かないよう、ゆったりと刺す

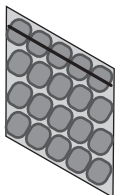
キャンドル P23 size : 縦 7.5 × 横 3cm (本体)

図案・型紙 (原寸)

糸は指定以外全て
シャッペスパン 2本どり

材料

- A** 丸小ビーズ / #131(クリスタル) …約 180個 [MIYUKI]
- B** 3カットビーズ / #1051(外銀メッキ) …約 40個 [MIYUKI]
- C** 竹ビーズ / 3mm / #1051(外銀メッキ) …約 25個 [MIYUKI]
- D** スパンコール / 5mm 亀甲 / ペールホワイト
…約 20枚 [小さな手芸屋さん]
- パール / 4mm / カルトラ …4個
- パール / 3mm / カルトラ …5個
- 糸 / シャッペスパン #60 / No.403(生成) [FUJIX]
- ハードフェルト / H701(白) …9×8cm [SUNFELT]
- コード / シルバー …15cm

道具と作り方は

P76「プレゼントボックス」を参照

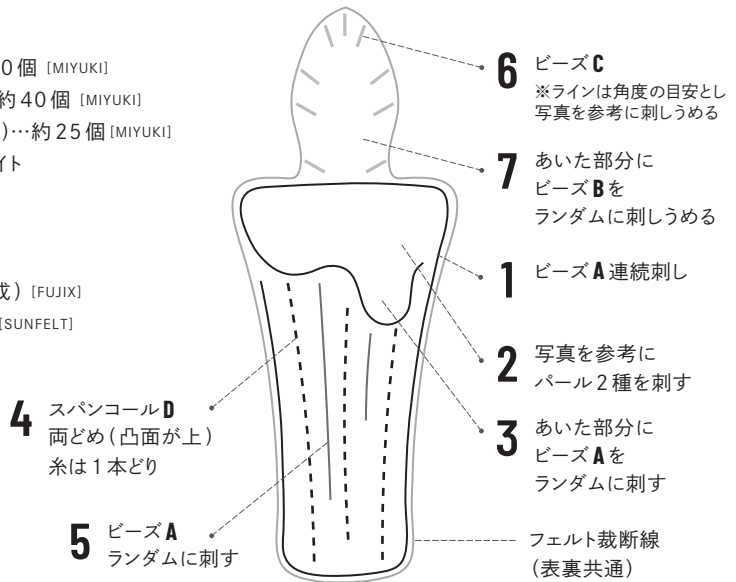

ジンジャーブレッドマン P23 size : 縦 6.5 × 横 5.3cm (本体)

図案・型紙 (原寸)

糸は全て
シャッペスパン 2本どり

材料

- A** 丸小ビーズ / #528(セイロン白) …21個 [MIYUKI]
- B** 丸小ビーズ / #131F(ツヤ消クリスタル) …約 70個 [MIYUKI]
- C** 3カットビーズ / #1051(外銀メッキ) …約 15個 [MIYUKI]
- D** 竹ビーズ / 3mm / #402(白ギョク) …約 200個 [MIYUKI]
- パール / 3mm / カルトラ …3個
- パール / 2mm / カルトラ …約 15個
- パール / 2mm / K318(メタリックパール) …約 2個 [MIYUKI]
- ラインストーン / 3mm / K861 / #1(クリスタル) …3個 [MIYUKI]
- メタルパーツ / 4mm / ロジウム …1個
- 糸 / シャッペスパン #60 / No.403(生成) [FUJIX]
- ハードフェルト / H701(白) …7×12cm [SUNFELT]
- コード / シルバー …15cm

道具と作り方は

P76「プレゼントボックス」を参照



図1



図2

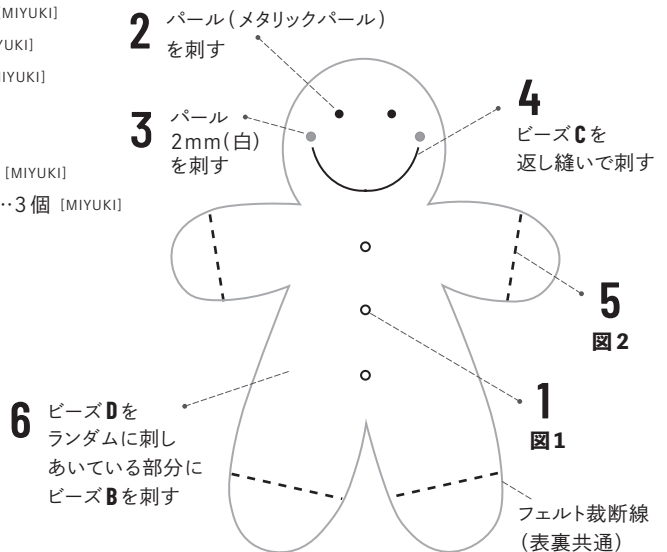

ビーズC、パール2mm(白)、3mm、ラインストーン、メタルパーツをランダムに並べてラインを描く。メタルパーツは左図のようにとめる

雪の結晶 P22 size : 縦 5 × 横 4.3cm

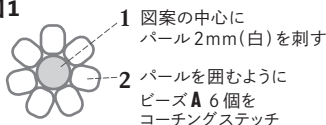
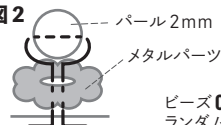
材料

- A** 丸小ビーズ / #528(白)…約130個 [MIYUKI]
- B** スパンコール / 5mm平 / H456/412(白)…約50枚 [MIYUKI]
- パール / 3mm / K383(白)…12個 [MIYUKI]
- 糸 / シャツペスパン #60 / No.403(生成) [FUJIX]
- ハードフェルト / H701(白)…6×12cm [SUNFELT]
- ブローチ金具 / 25mm / K508 (シルバー)…1個 [MIYUKI]

道具

ボンド、目打ち、工作用ハサミ

作り方

1. フェルトを図案・型紙に従い同じサイズに2枚カットする。
2. 1枚に刺繍をする。
3. 残った1枚にブローチ金具を縫いとめ、2.とボンドで貼り合わせる。
ブローチ金具は中心より上寄りにつける。

図案・型紙(原寸)

糸は指定以外全て2本どり
全てシャツペスパン

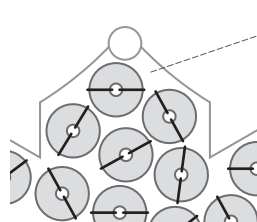
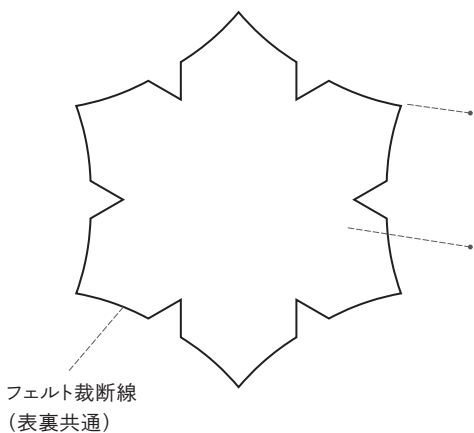

あとからパールとビーズAを刺すので
すき間があっても大丈夫
重ならないように注意

3 ビーズAを2個ずつ刺す

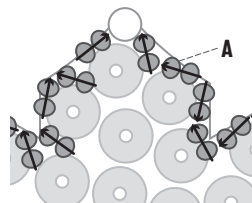

輪郭のフェルトに沿って刺すのではなく
スパンコールBの輪郭を
なぞるように刺すことで
ビーズがランダムに並ぶ

NOTE

▶すき間からフェルトが見えることを怖がらず、全体的にゆったりと刺します。

4 あいている部分にビーズA2個ずつと、パール6個を刺す フェルトが見える部分を残すとよい