

P.49 ころりんハンドバッグ

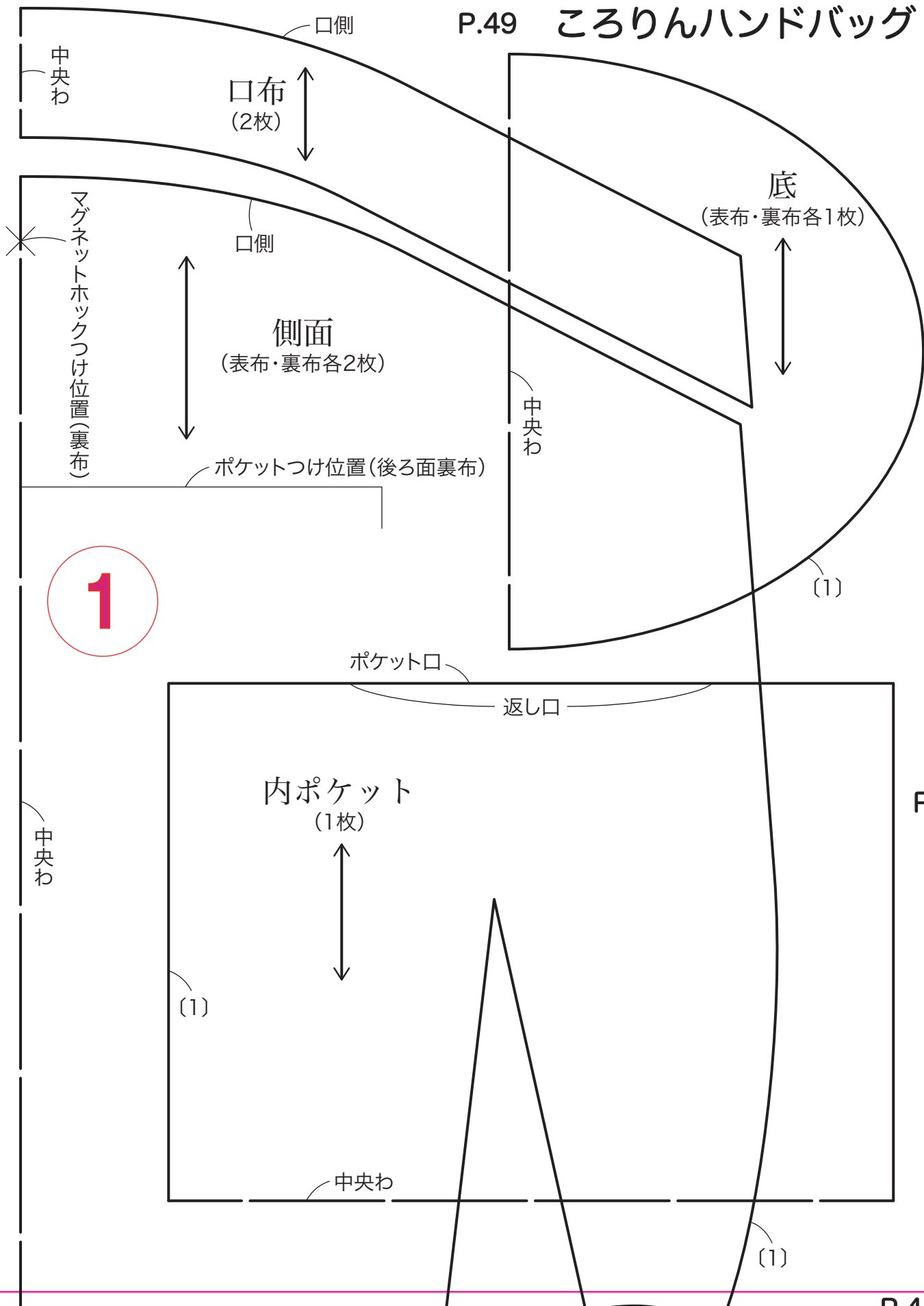

P.25

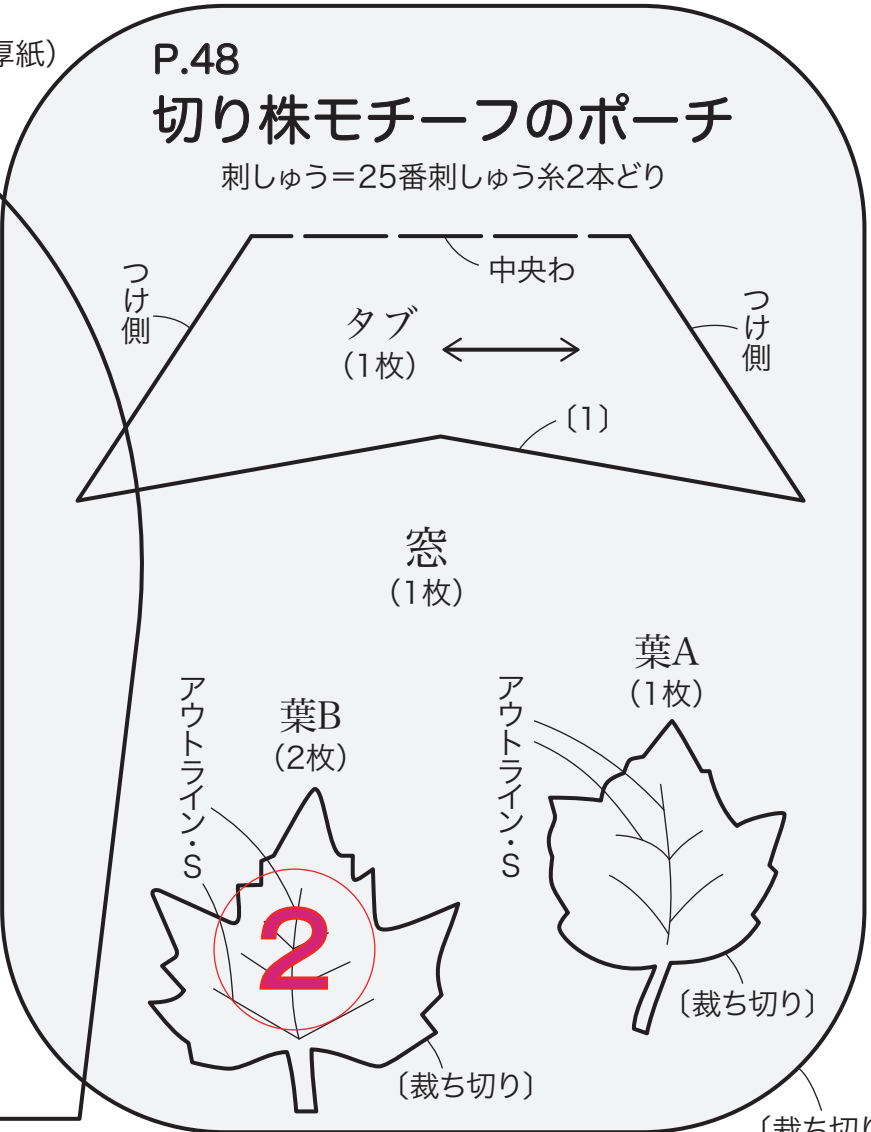
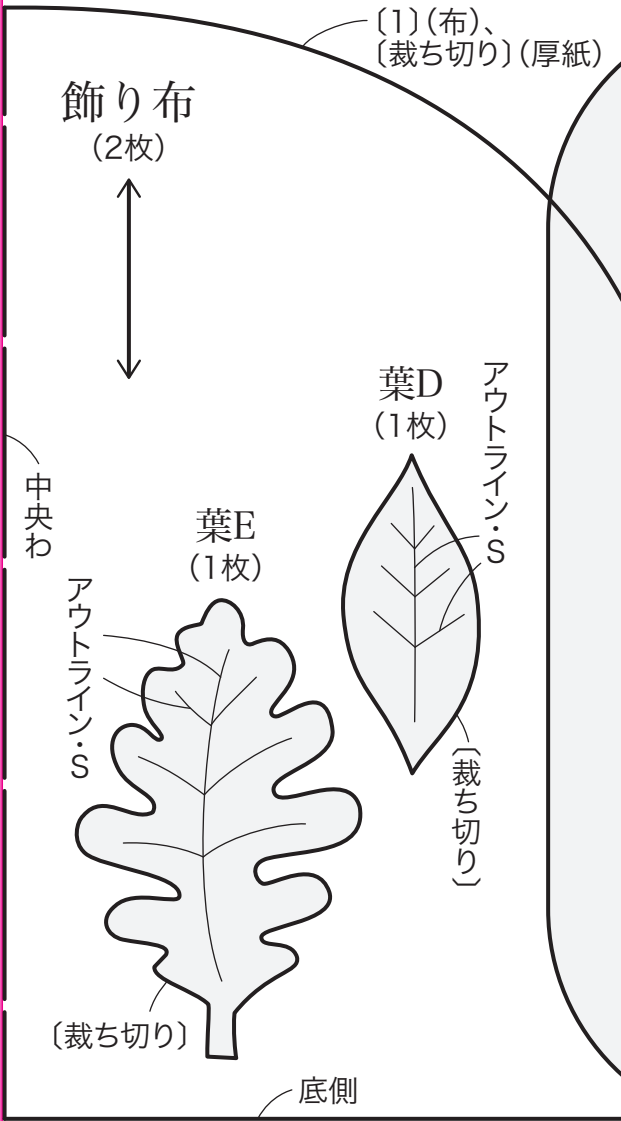

25 楕円の小物入れと
ピンクッション

楕円の小物入れ

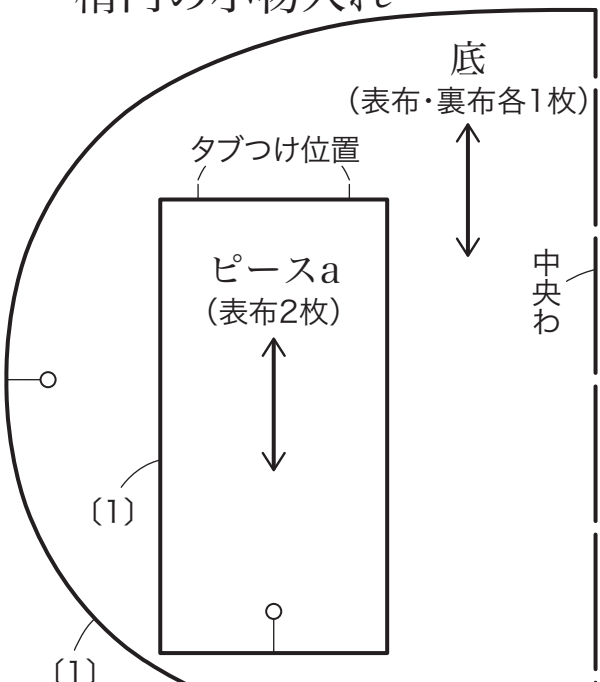
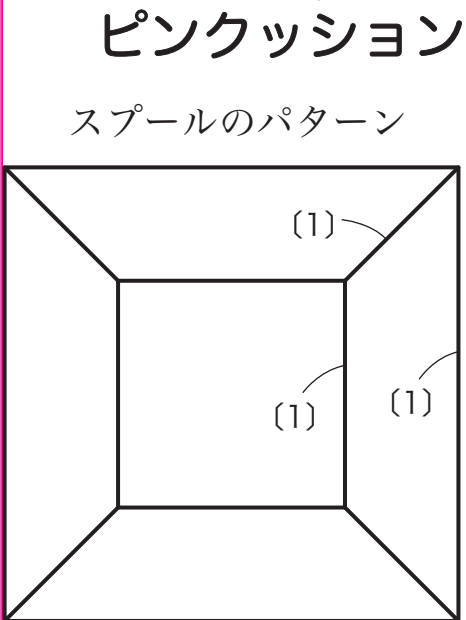

ピンクッション大

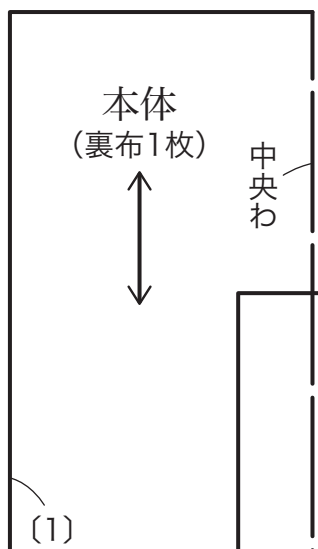

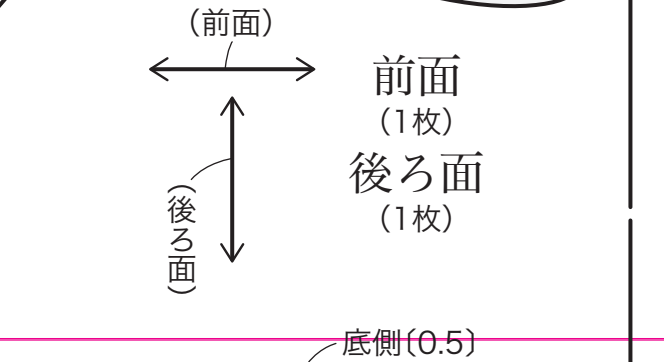
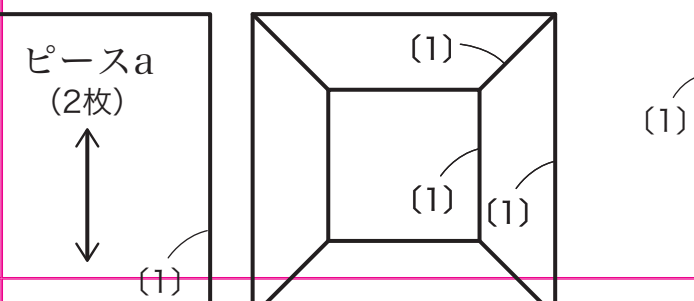
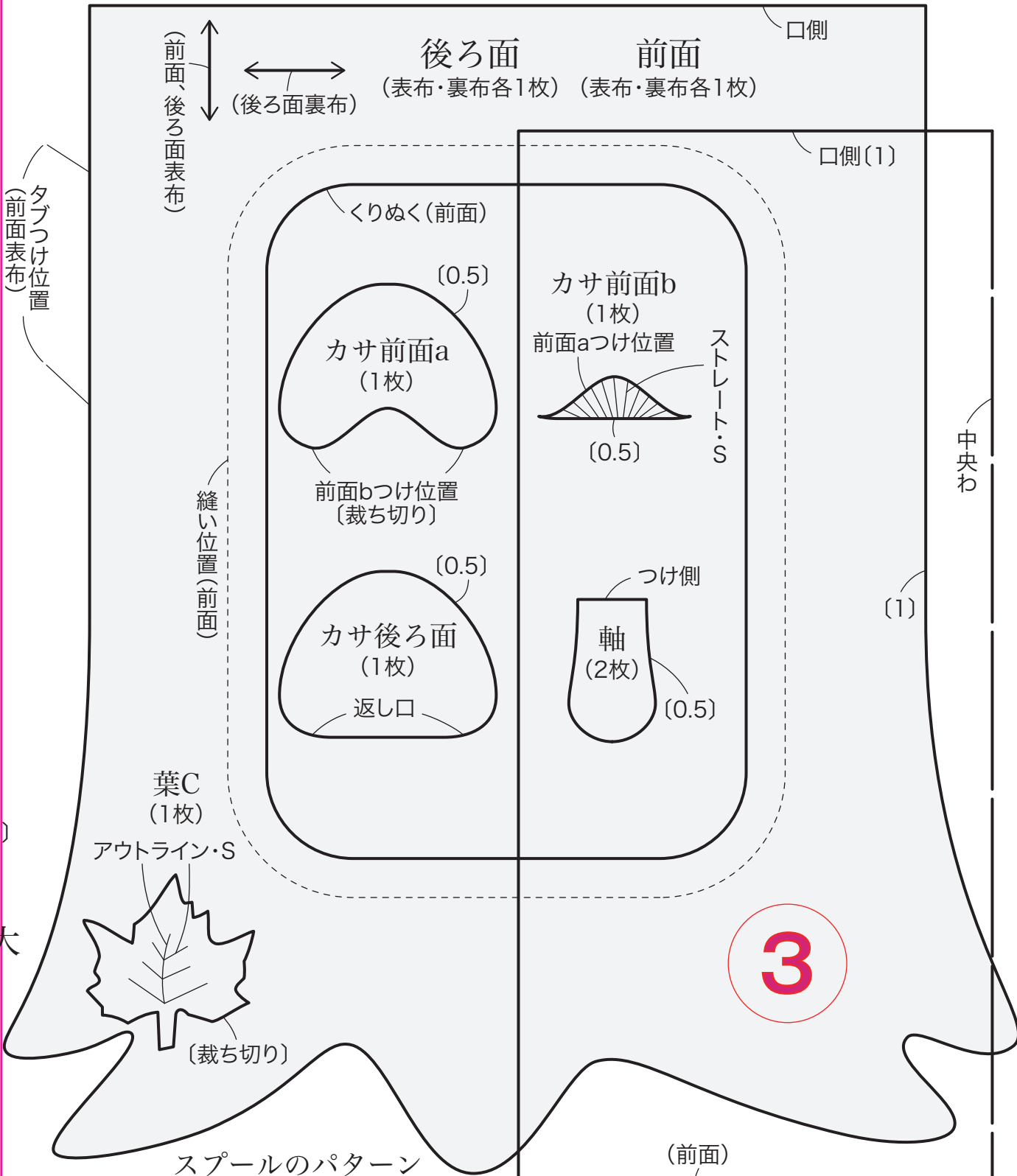

P.48

切り株モチーフのエコバッグ

ポケット口

ポケット
前面
(表布・裏布
各1枚)

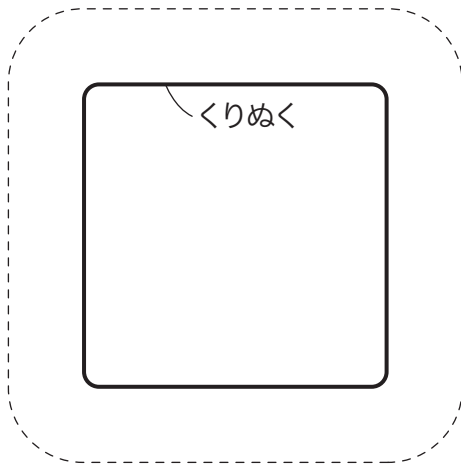

くりぬく

縫い位置

(1)

タブ
つけ位置

A面

持ち手側(1)

(1)

持ち手部分

4

(裁ち切り)

ポケット後ろ面
(1枚)



(1)

脇布
(4枚)



縫い止まり

中央わ

P.31

花かご
ウォール
ポケット

P.34

四季のタペストリー

巾着ミニバッグ&ポーチ

シャーリングポーチ

ダーツ

※後ろ面表布
本体裏布の
ピンタックが
共通

5

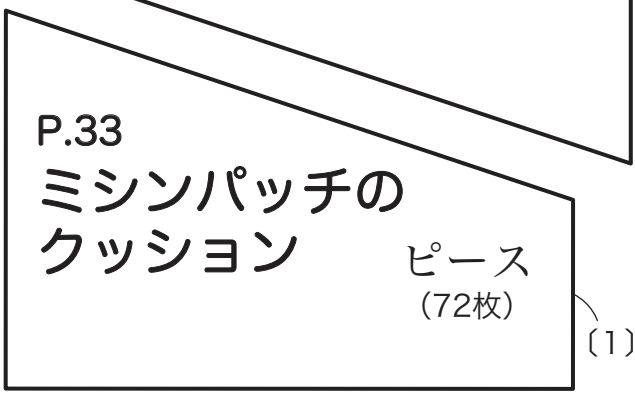
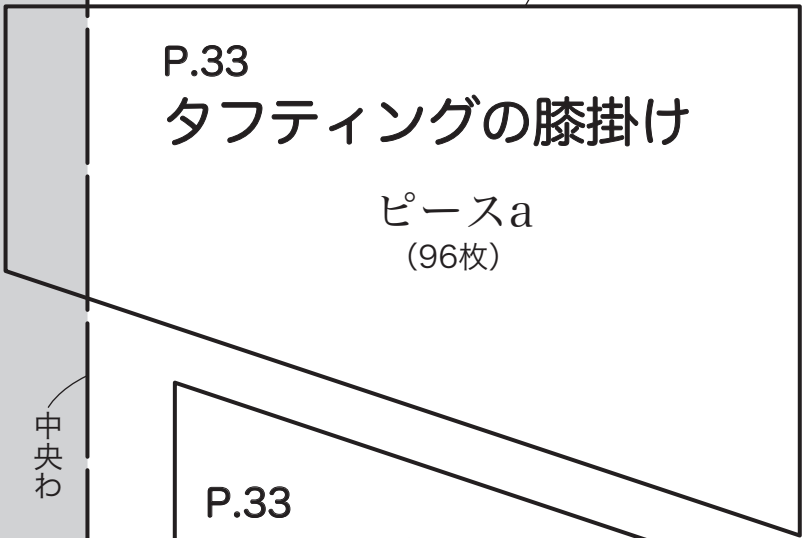
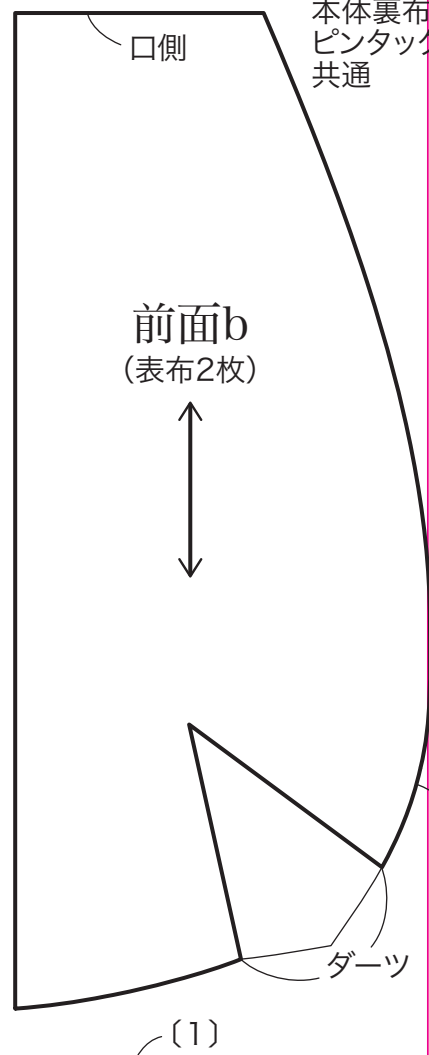
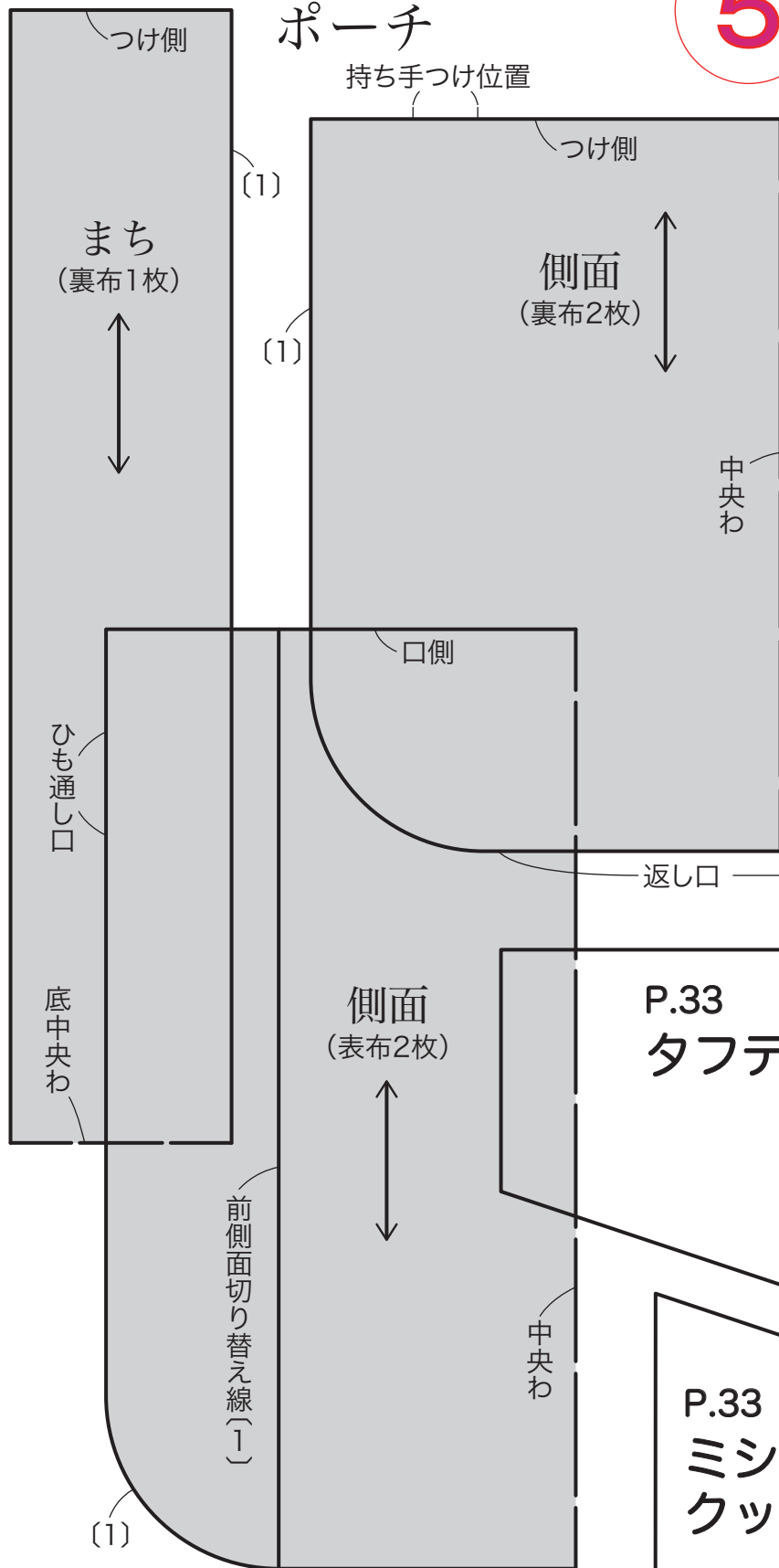

ミニバッグ

3 ダーツポーチ5種

ポーチ

ピンタックポーチ

表布と裏布の型紙はダーツポーチと

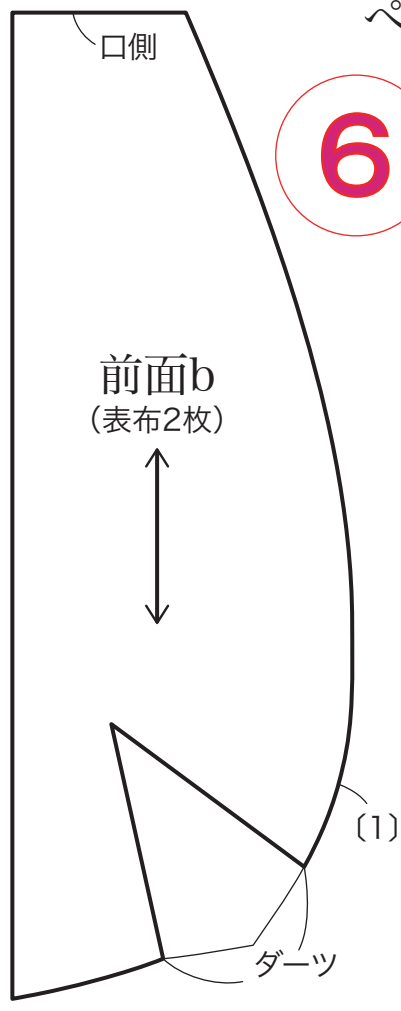
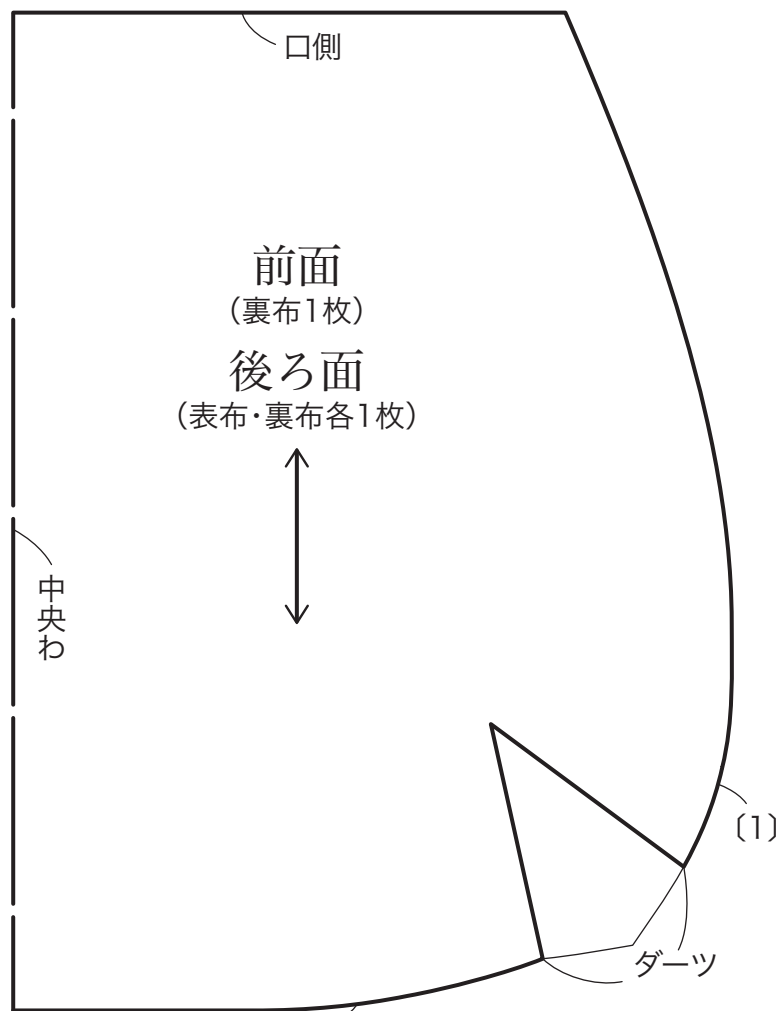

6

ぺたん

縦ギャザーフリルポーチ

簡単ギャザーポーチ

リボンポーチ

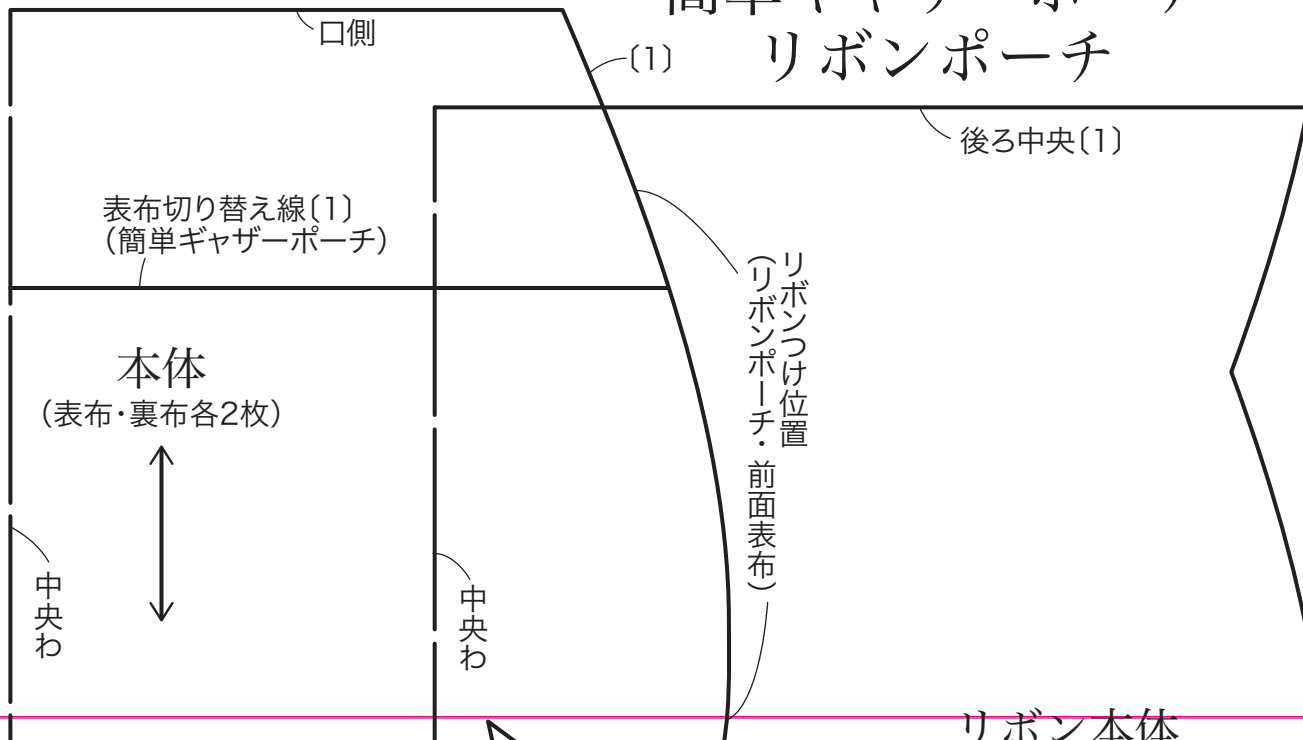

(1)

底側(0.5)

P.26 ペたんこトートバッグ&ワンマイルミニバッグ

ペたんこトートバッグ エイトポイントスターのパターン

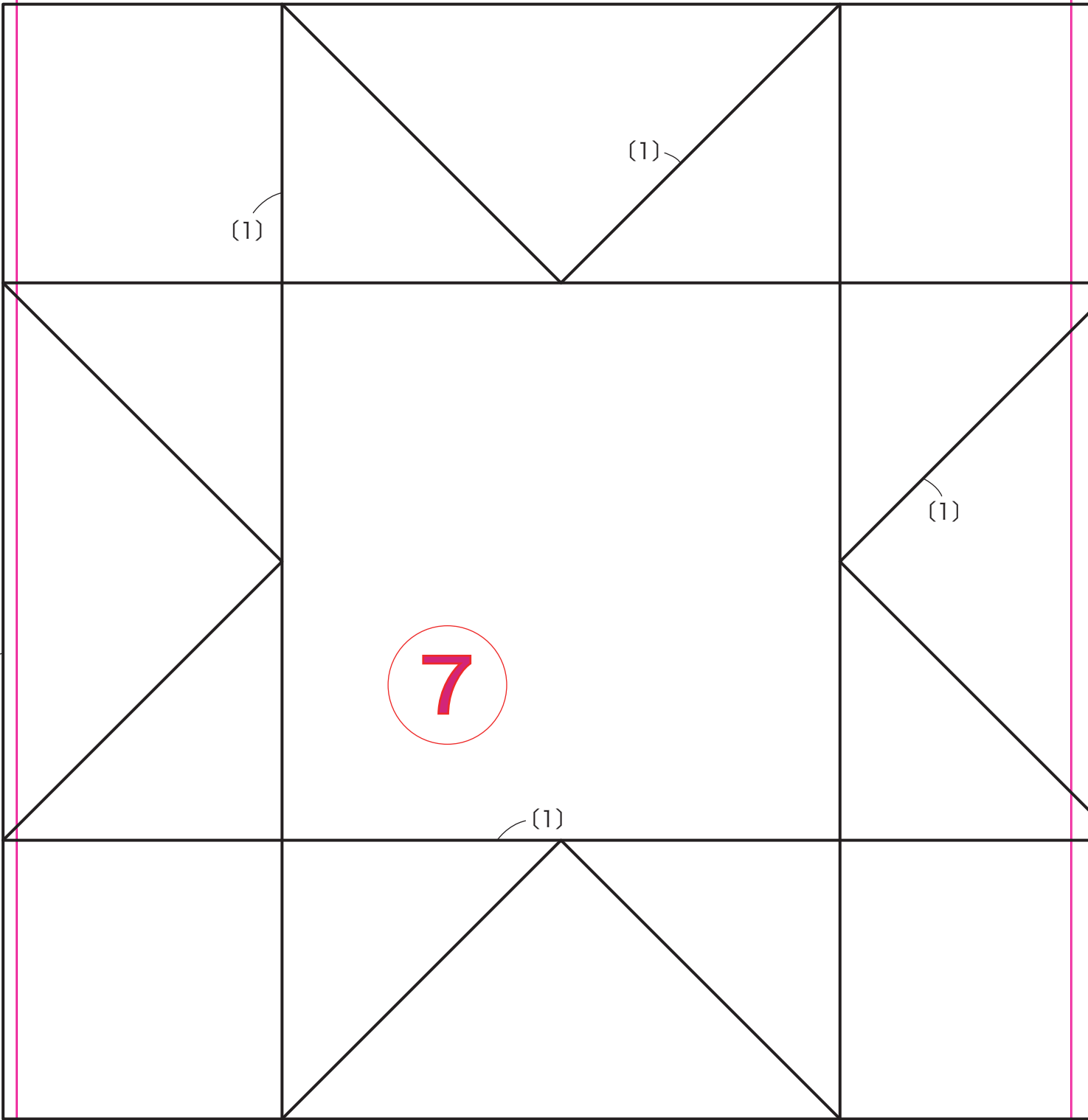

7

ワンマイルミニバッグ

口側

前面

(表布パッチワーク1枚)

後ろ面

(後ろ)



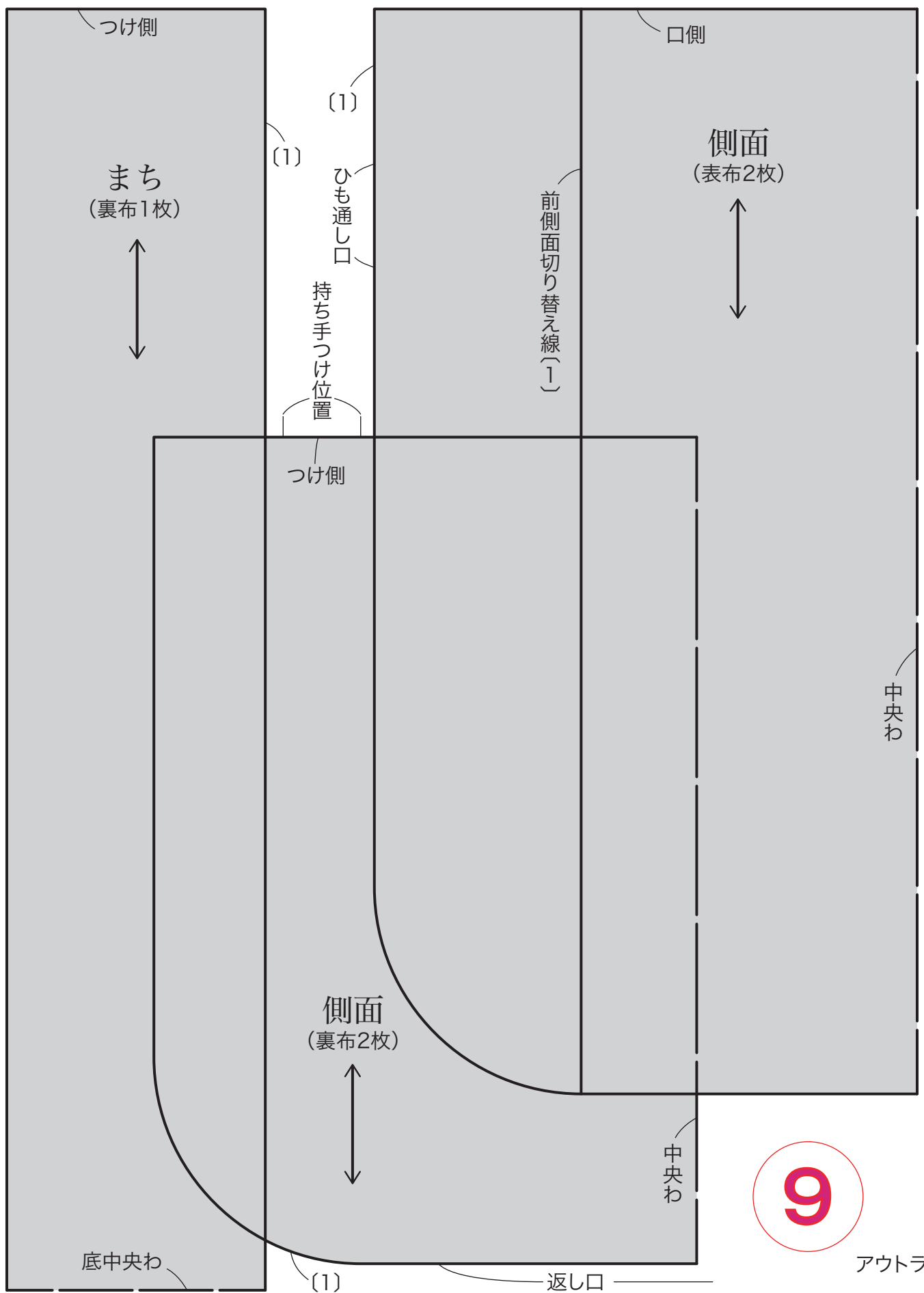

9

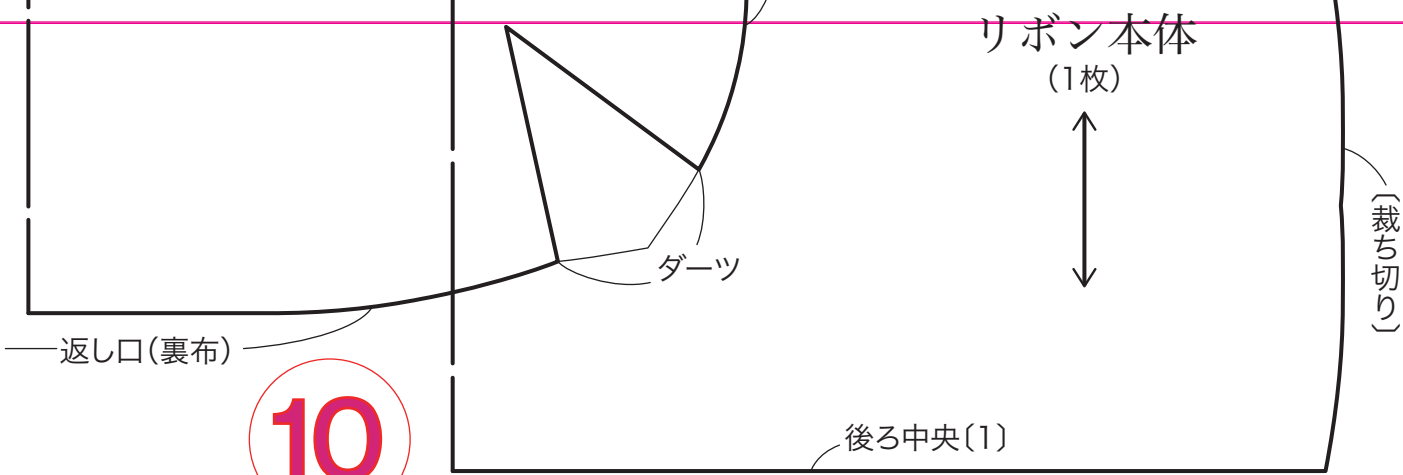

10

P.9 晩夏のかおり

※ / の後の数字・色名は DMC25番刺しゅう糸の色番号・色名
 ※右下の花は①～③の順に刺す

刺しゅう=DMC25番刺しゅう糸 指定以外2本どり

図案



後ろ面
(表布1枚)

後ろ面
(裏布1枚)

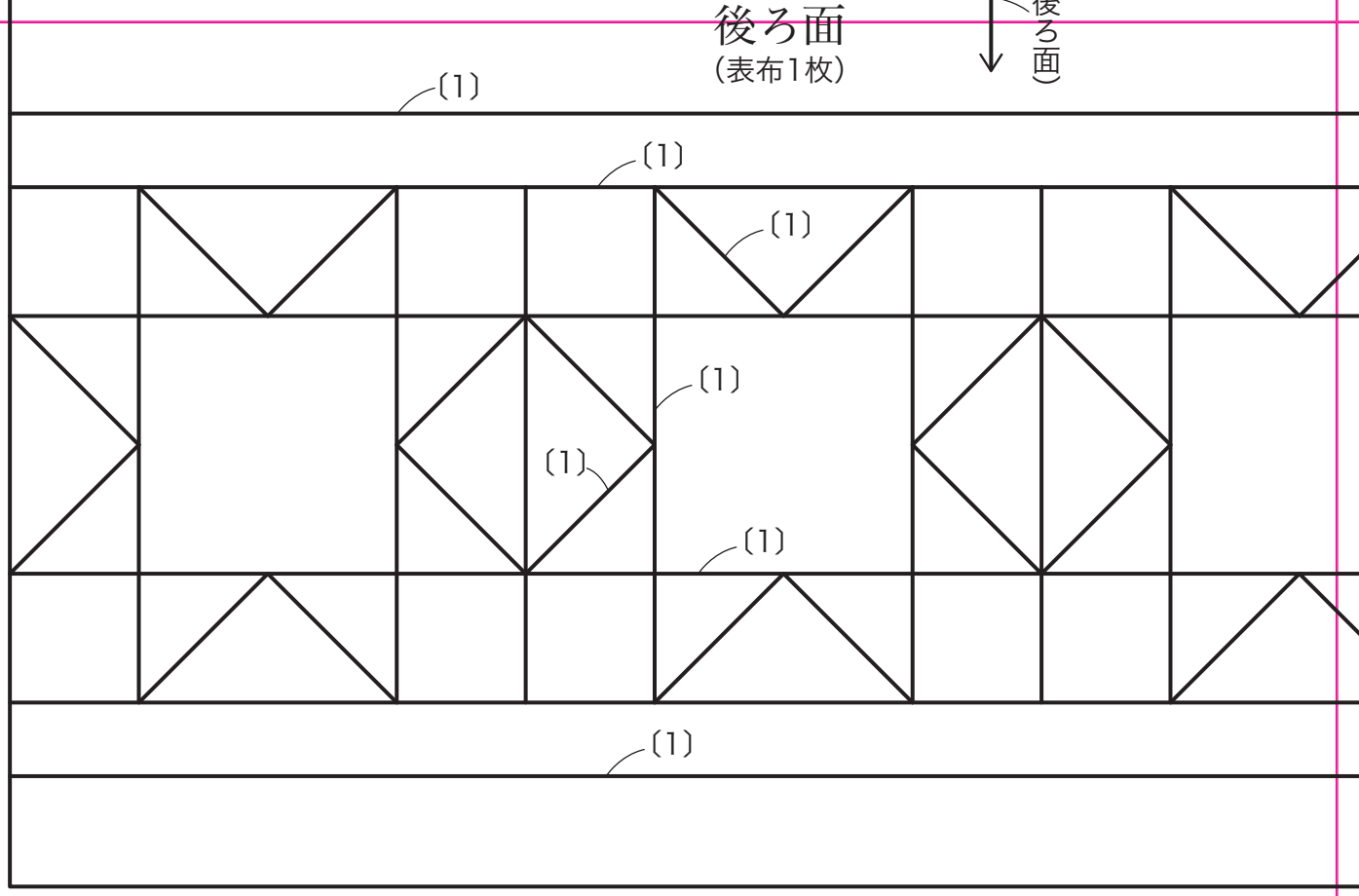

11

P.44 ハートパッチのポーチ

本体
(表布・裏布各1枚)

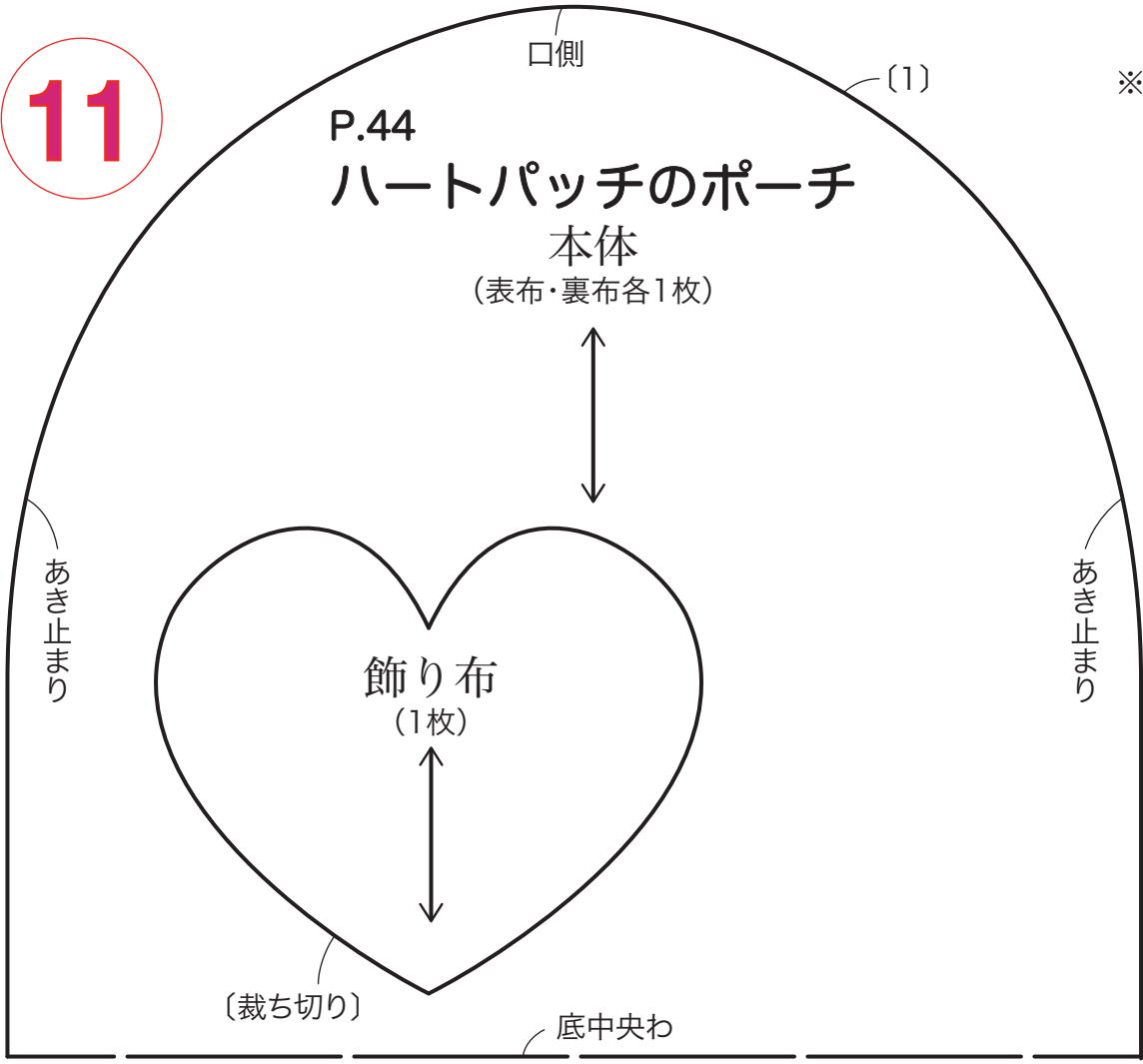

※外ポケット
モザイク



オーガジー・S+
ト・S/165
(1)

ライン
ング・S/18

ン・S/ECRU
ーギー・S+
S/18(6本どり)

チナッツ・Sで
る/ECRU
)

CRU

S/3364

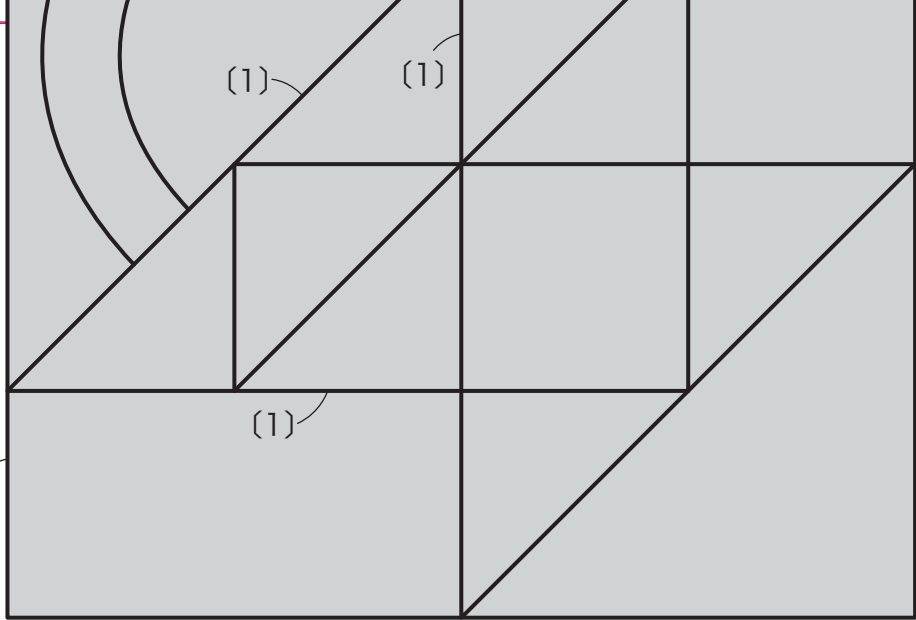
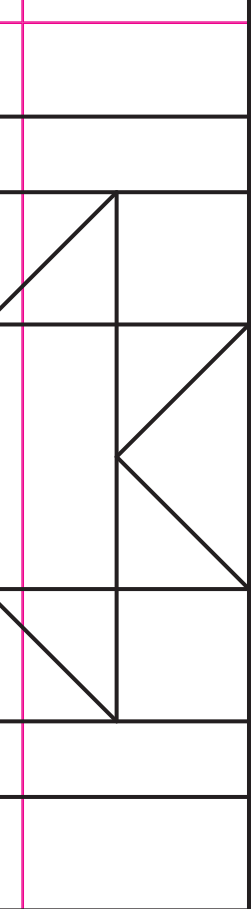

12

P.22 しずく形トートバッグ

まち
(表布・裏布各2枚)

中央わ

後ろ側面
(表布1枚)

側面
(裏布2枚)

ポケット表布の型紙は
このパターンと共通

ポケット口

外ポケット
(裏布1枚)

中央わ

返し口

(1)

口側

返し口(裏布)

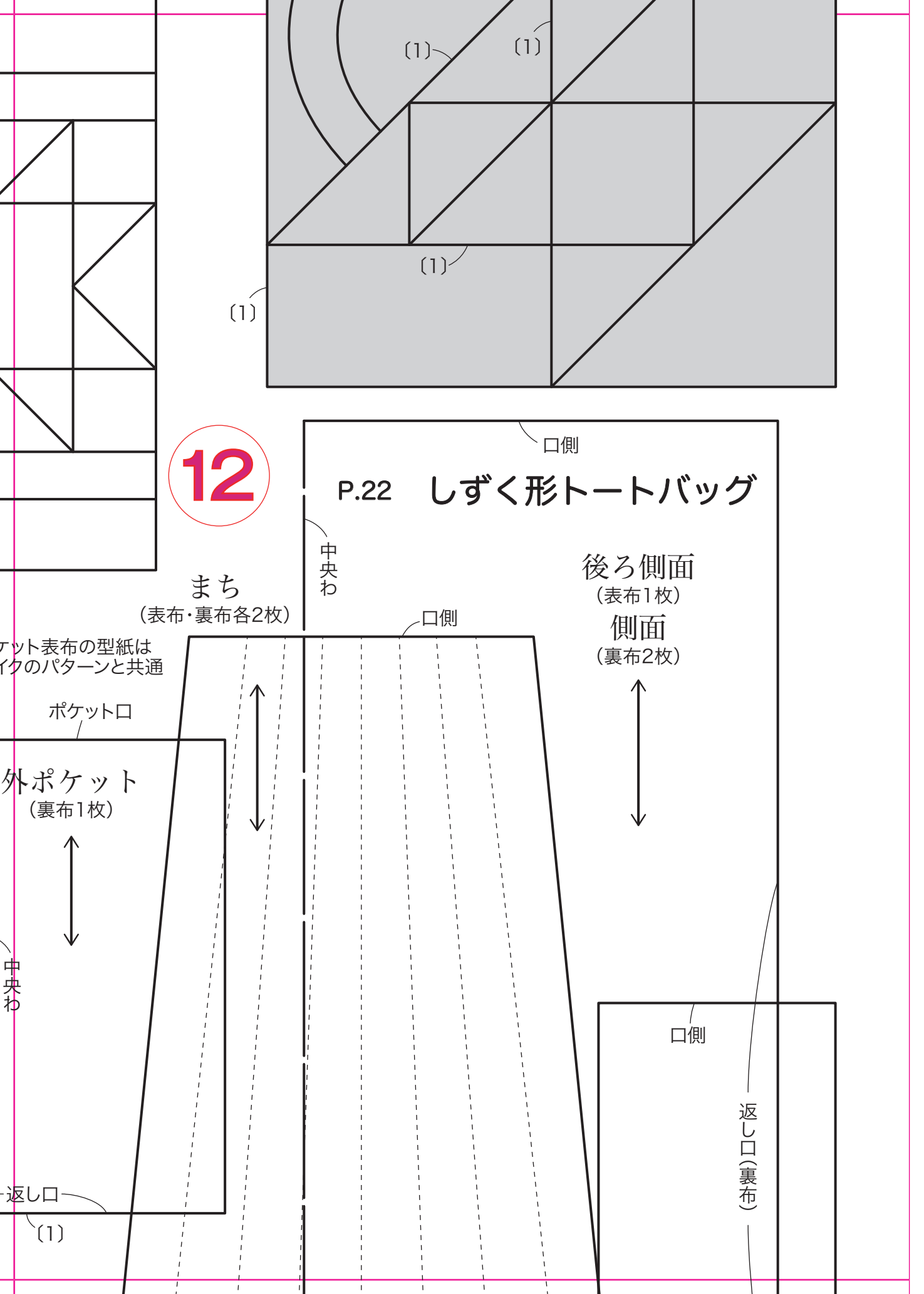

COTTON TIME

9 月号 No.170

13

綴じ込み付録

実物大型紙と図案

A 面

- P.9… 晩夏のかおり
- P.22… しずく形トートバッグ
- P.25… 楕円の小物入れと
ピンクッション
- P.26… ペたんこトートバッグ
&ワンマイルミニバッグ
- P.28… 仲よし親子のベア
- P.31… 花かごウォールポケット
- P.33… ミシンパッチのクッション

- P.33… タフティングの膝掛け
- P.34… 四季のタペストリー
- P.43… ダーツポーチ5種
- P.44… ハートパッチのポーチ
- P.45… 巾着ミニバッグ&ポーチ
- P.48… 切り株モチーフのポーチ
- P.48… 切り株モチーフのエコバッグ
- P.48… ころりんハンドバッグ

B 面

- P.12… エッグバッグ
- P.13… バッグインバッグ
- P.15… ビッグバッグ
- P.40… ジャッキーの服と小物
- P.51… どんぐりの鍋つかみ
- P.52… 黒ネコのクリップ
- P.52… ショートブーツポーチ
- P.53… コーデュロイの巾着バッグ

- P.53… ツイードのショルダーバッグ
- P.54… まんまるキノコちゃんポーチ
- P.54… キノコさんのティッシュケース
- P.55… フルーツ形の巾着
- P.61… ドローstringスマホショル
- P.62… ダー
- P.64… リボンフリルのスマショルダー
多機能スマホショルダー

★この型紙には縫い代が含まれていません。※ () 内の数字を参照し、縫い代をつけてください。

★刺しゅうのステッチはSで省略しています。

★本誌より取り外してお使いください。

★実物大型紙は切り取らず、ハトロン紙に写し取ってお使いください。

★紙の収縮により、寸法に誤差が生じる場合があります。ご了承ください。

冊子から実物大型紙を取り外す際にはホチキスの針等だけががしなないように充分にご注意ください

コットンタイム 9月号 綴じ込み付録 編集人/石田由美 発行人/倉次辰男

©主婦と生活社 2023 団 本誌を無断で複写複製(電子化を含む)することは、著作権法上の例外を除き、禁じられています。

本誌をコピーされる場合は、事前に日本複製権センター(JRRC)の許諾を受けてください。

また、本誌を代行業者等の第三者に依頼してスキャンやデジタル化をすることは、たとえ個人や家庭内の利用であっても一切認められておりません。

JRRC (<https://jrcc.or.jp/>) eメール:jrcc_info@jrcc.or.jp 電話:03-6809-1281

P.28 仲よし親子のベア 親

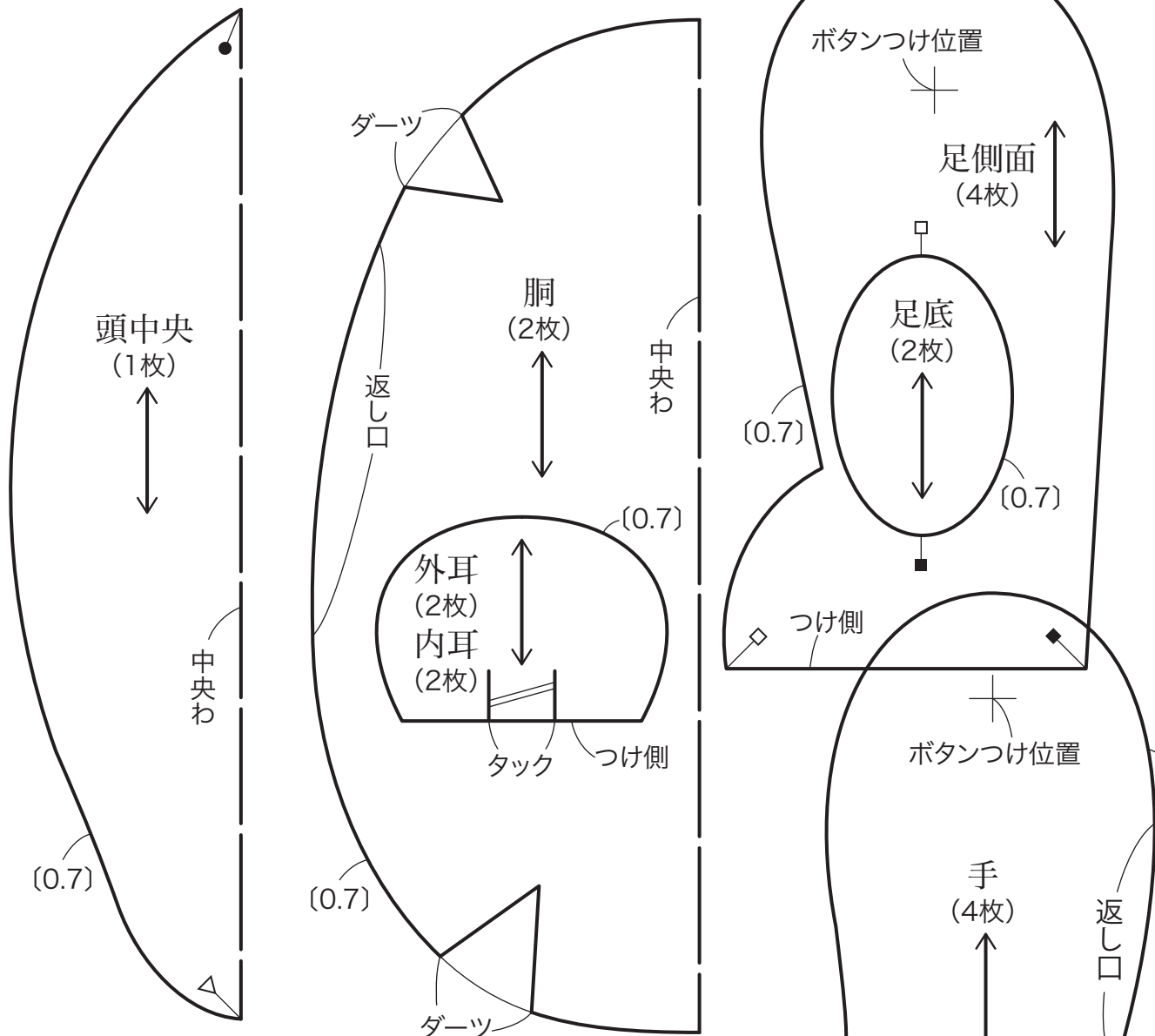

ドレスデンプレートの
パターン

14

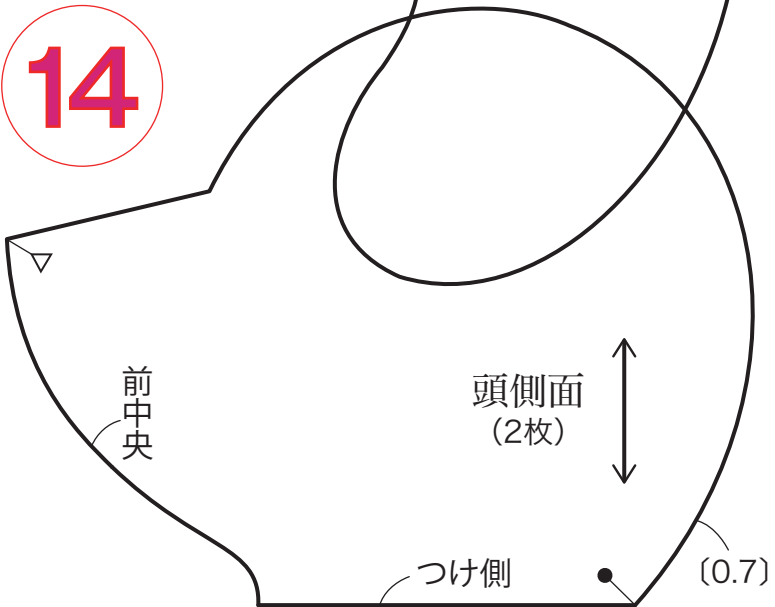
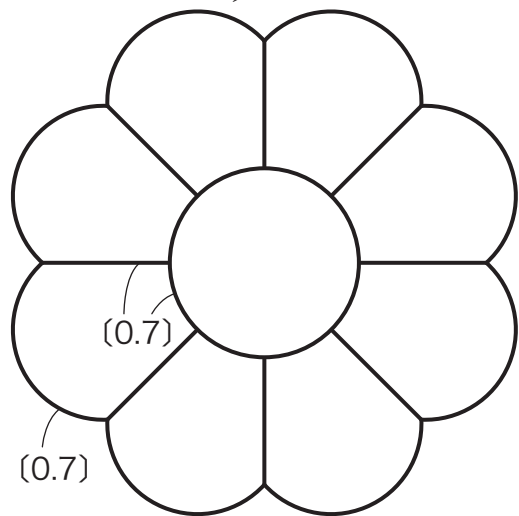

子供

モザイクのパターン

15

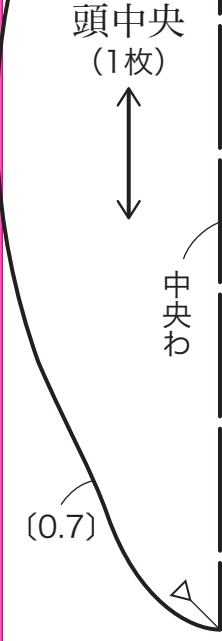
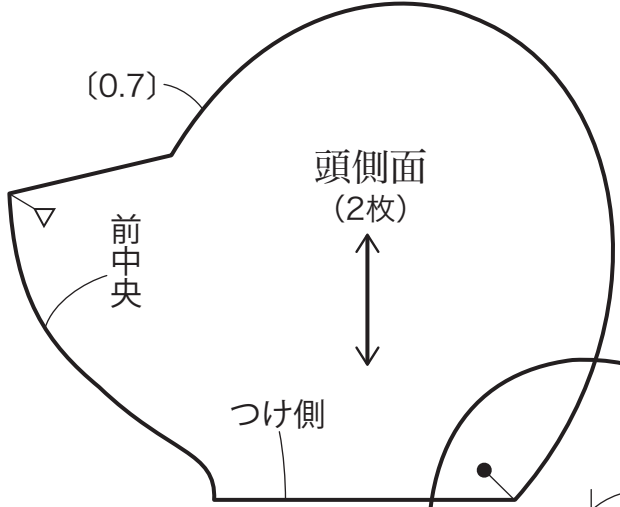
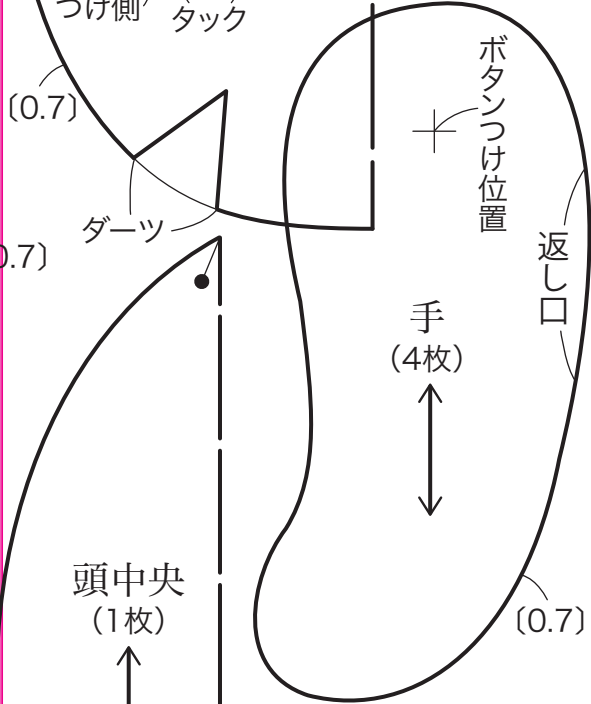
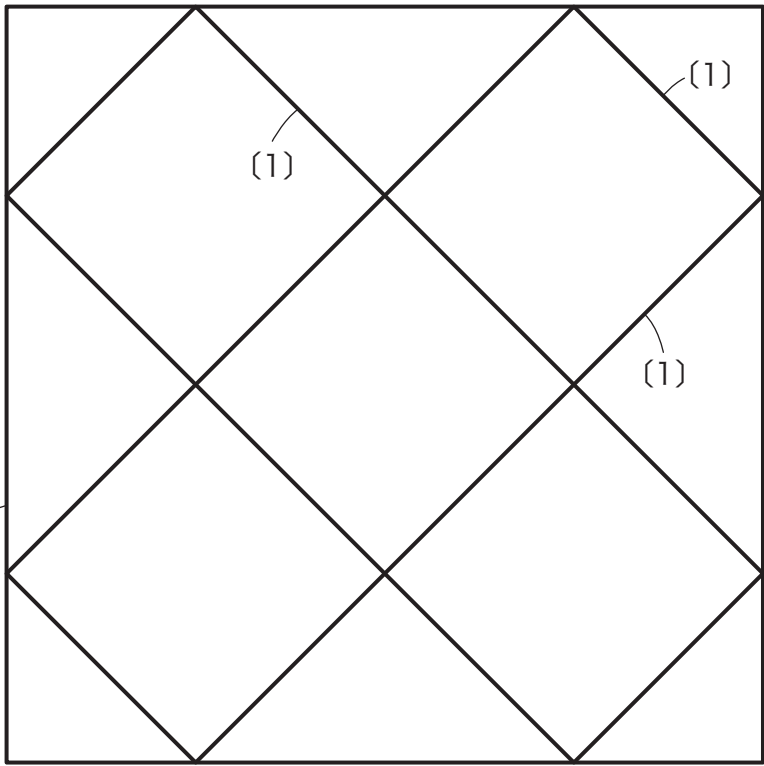
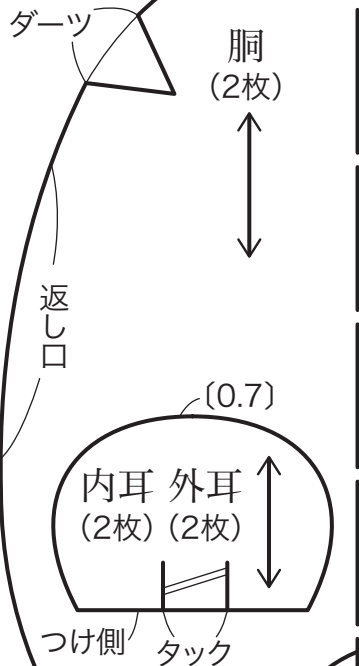

ドレスデンプレートのパターン

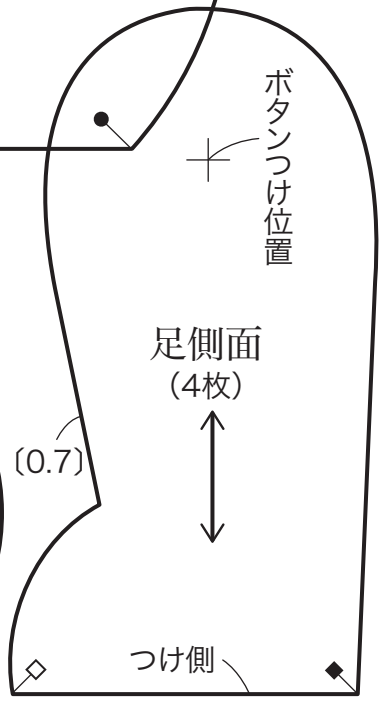
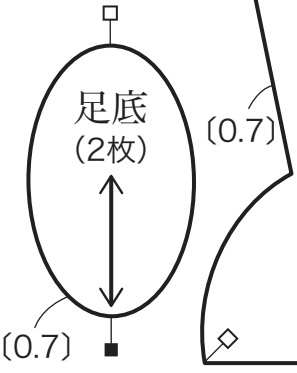
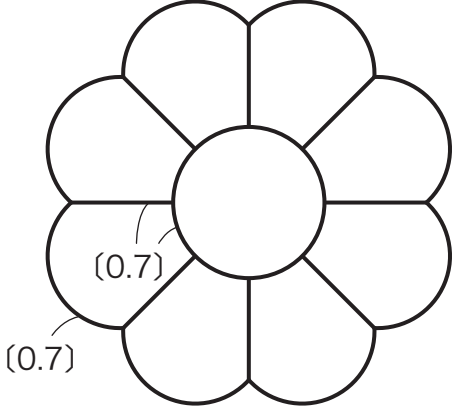

16

キルティング位置

(1)

(1)

ピースa
(2枚)



(1)

底中央

