

1

捨てちゃう部分が宝物

実物大型紙

neige+ 猪俣友紀の 端ぎれ & 布耳で作る バッグと小物





- A がま口ショルダー …… p.6
- B 布耳ポーチ …… p.7
- C 小物入れ a・b …… p.8
- D まんまるポーチ …… p.9
- E 三角コインケース …… p.10
- F めがねケース …… p.11
- G 布耳パッチワークのバッグ&ポシェット …… p.12
- H ポストン型ショルダーバッグ …… p.12
- I しずく巾着 …… p.14
- J 手のり巾着 …… p.15
- K トランク形キーケース …… p.16
- M マロンコースター …… p.20

実物大型紙の使い方

- *型紙はキリトリ線で本書より切り離してお使いください。
- *実物大型紙は切り取らず、ハトロン紙などの薄紙に写してご使用ください。
- *型紙には縫い代が含まれています。
- *紙の伸縮により、寸法に多少の誤差が生じる場合があります。ご了承ください。

型紙の見方

- 縫い代線 
- でき上がり線 
- 布目線 

©Yuki Inomata 2022

本書を無断で複写複製(電子化を含む)することは、著作権法上の例外を除き、禁じられています。本書をコピーされる場合は、事前に日本複製権センター(JRRC)の許諾を受けてください。また、本書を代行業者等の第三者に依頼してスキャンやデジタル化することは、たとえ個人や家庭内の利用であっても一切認められておりません。JRRC (<https://jrcc.or.jp/> eメール:jrcc_info@jrcc.or.jp ☎03-6809-1281)

M マロンコースター

2

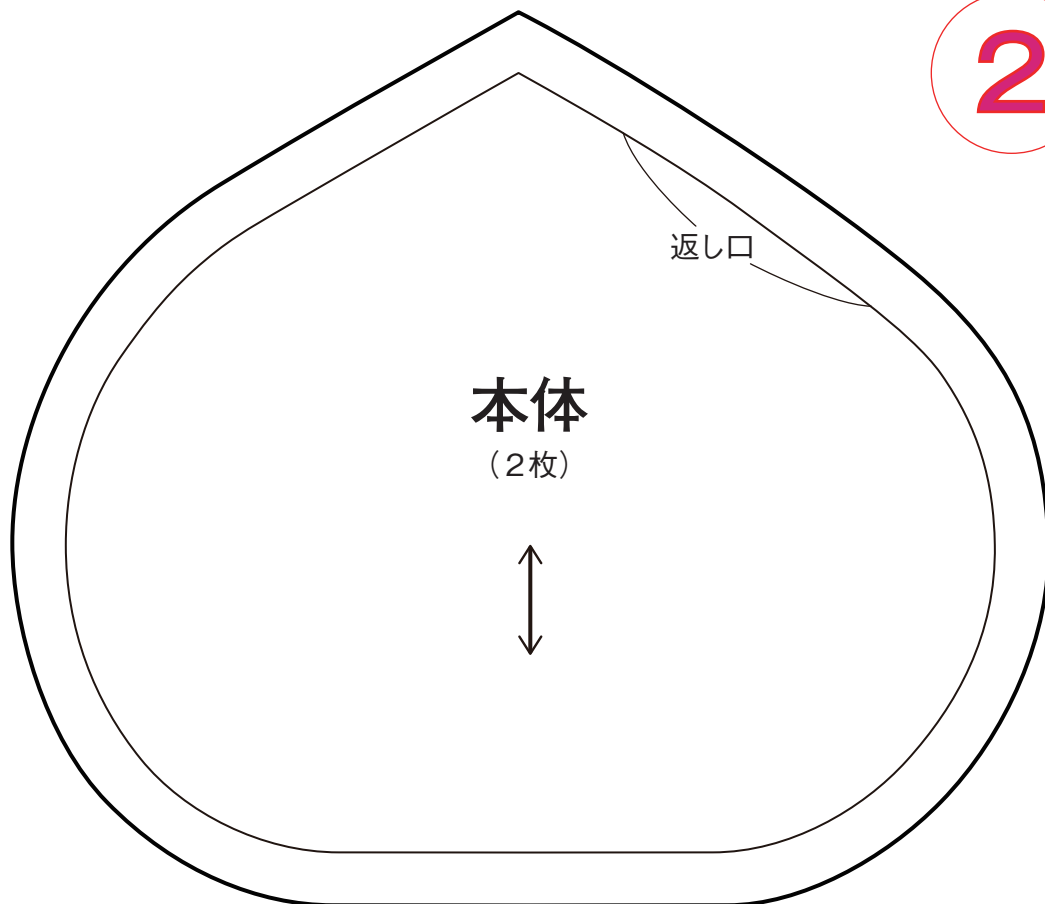

J 手のり巾着

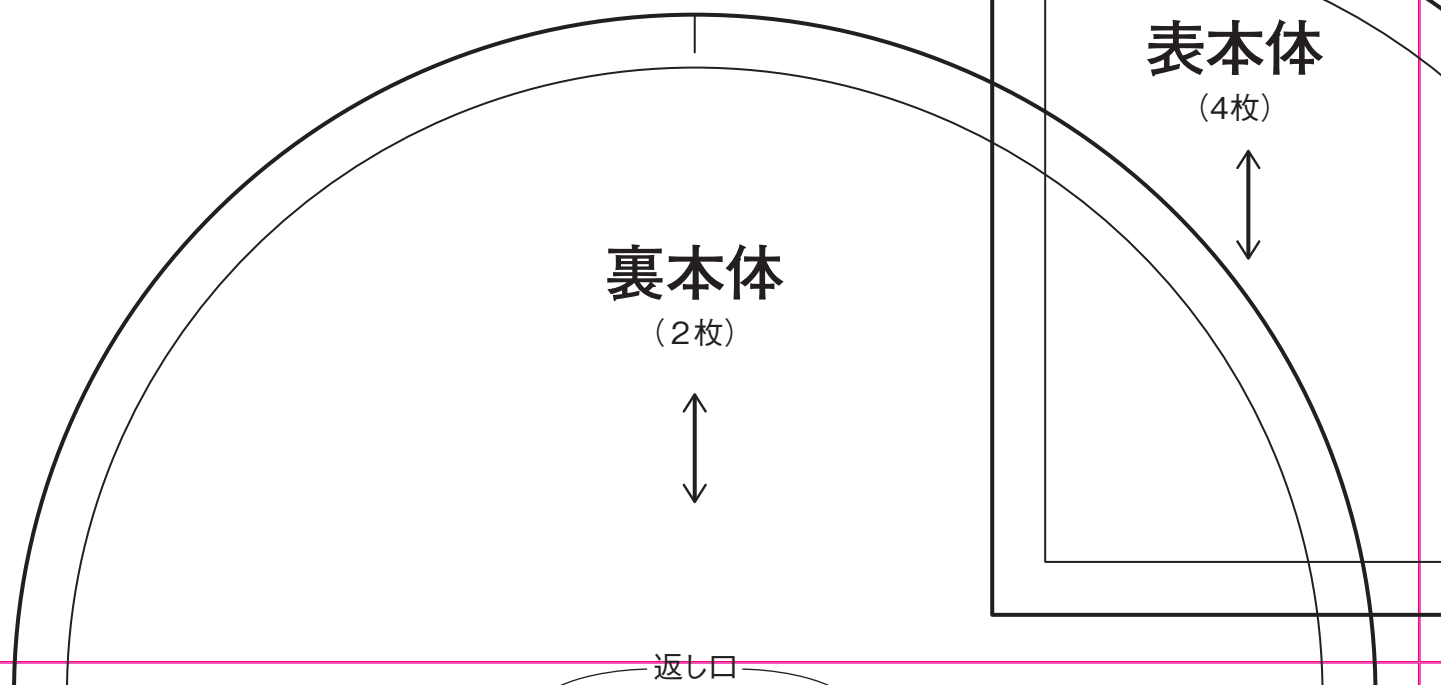

3

D まんまるポーチ

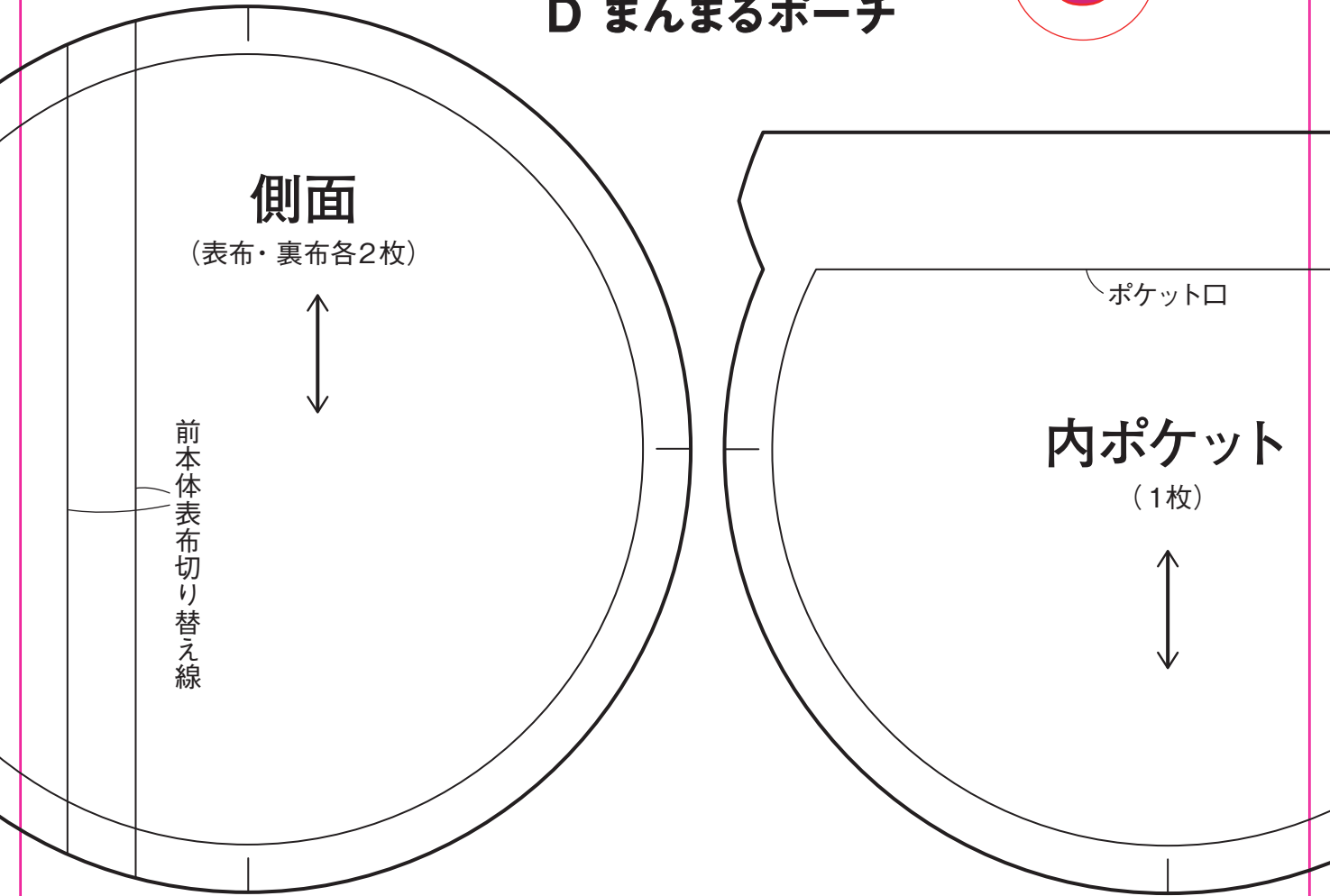

B 布耳ポーチ

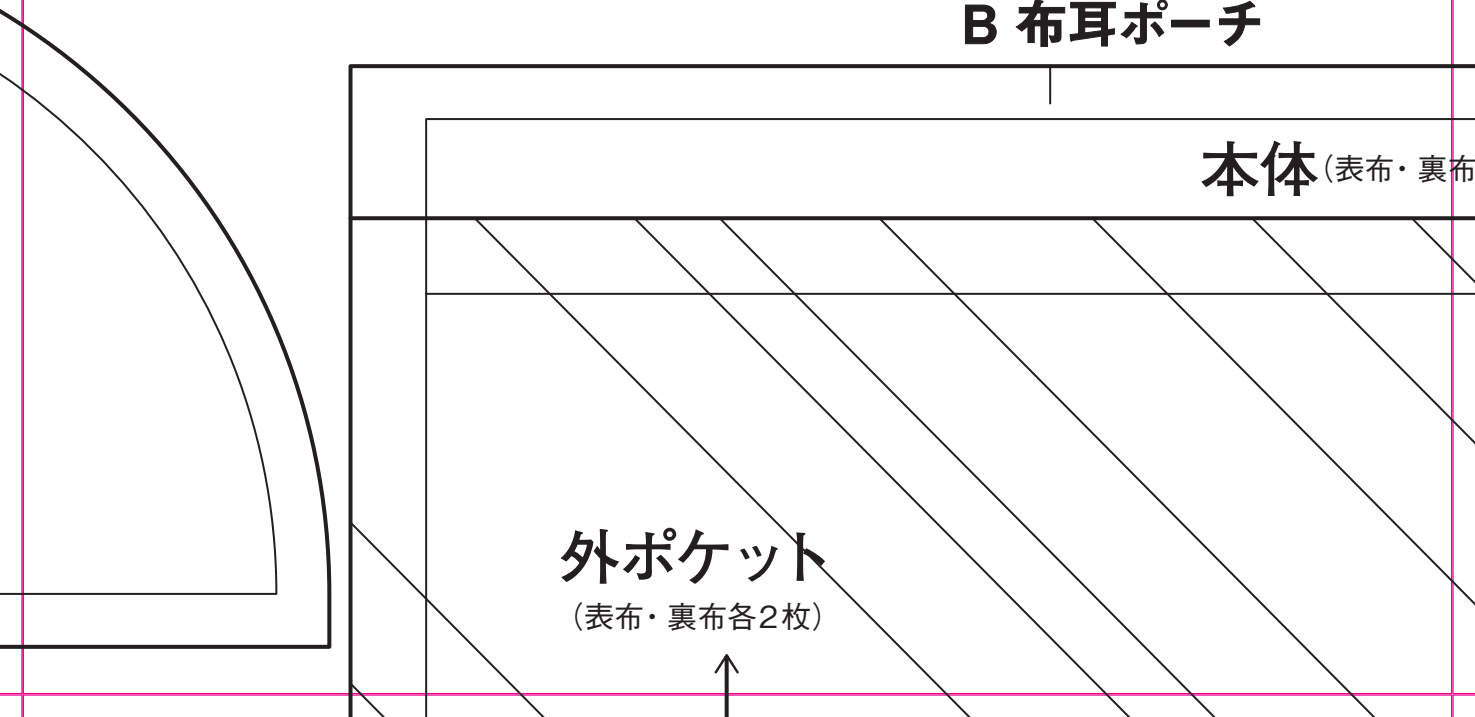

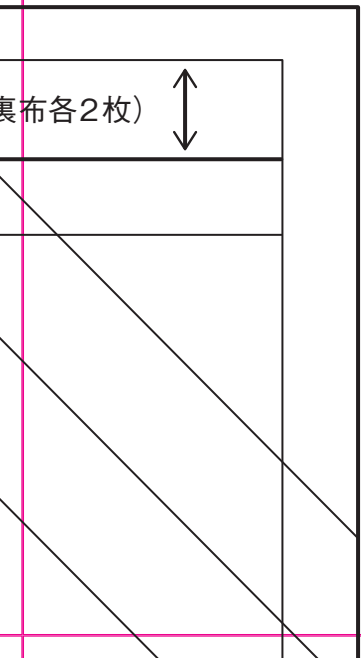
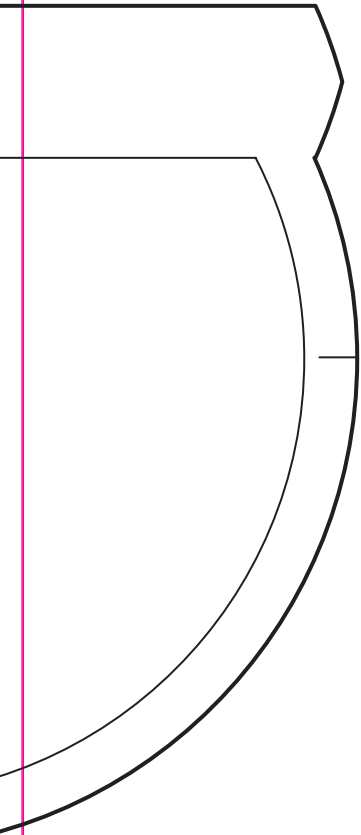

4

F めがねケース

本体

(表布・裏布各2枚)

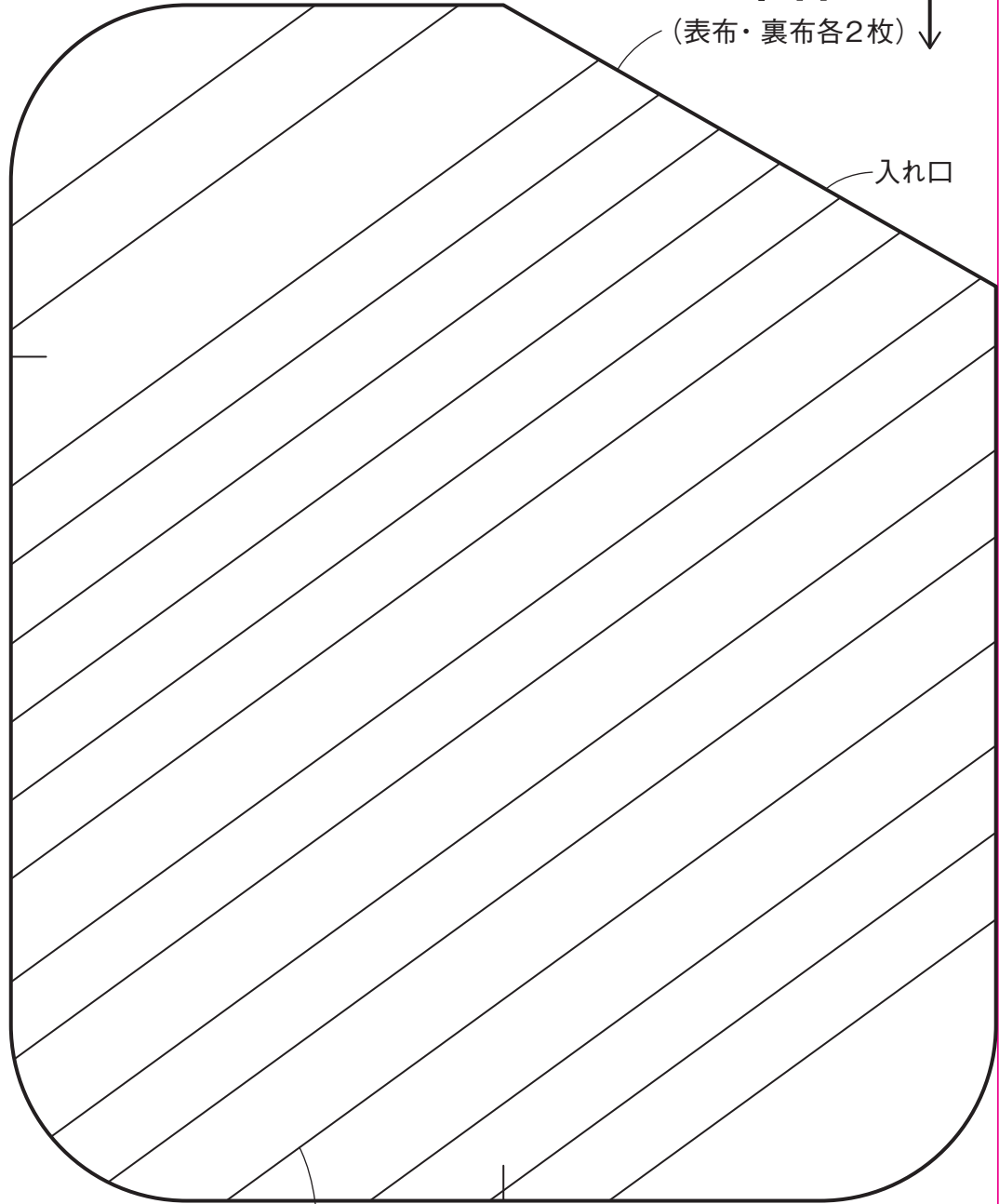

入れ口

本体表布切り替え線

A がま口シ

5

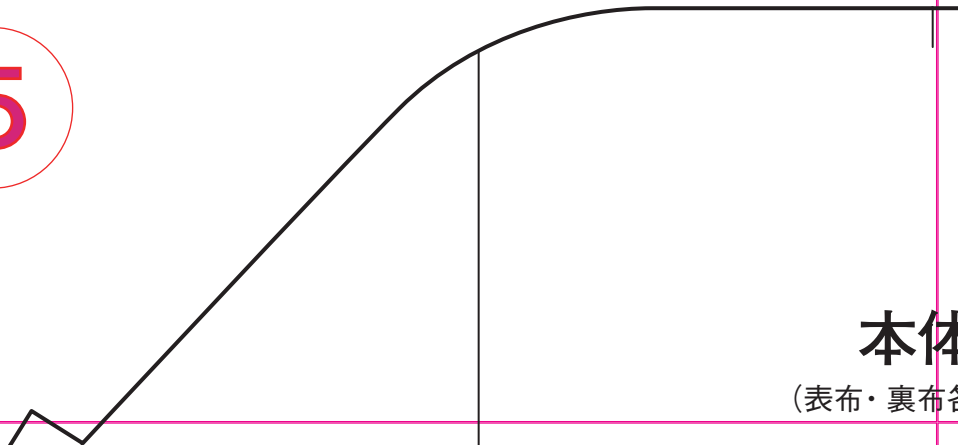

本体

(表布・裏布各

返し口

K トランク形キーケース

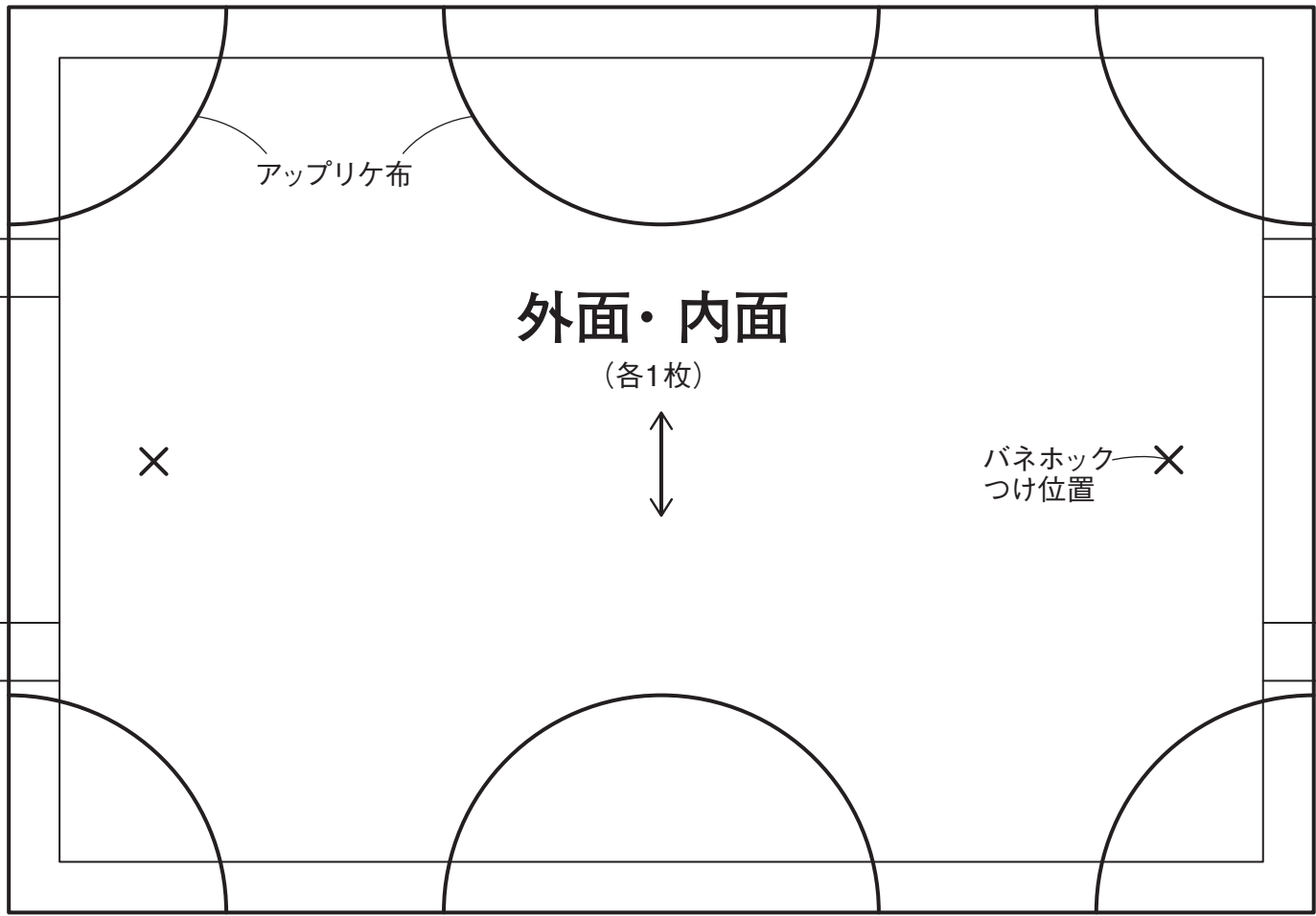

6

ショルダー

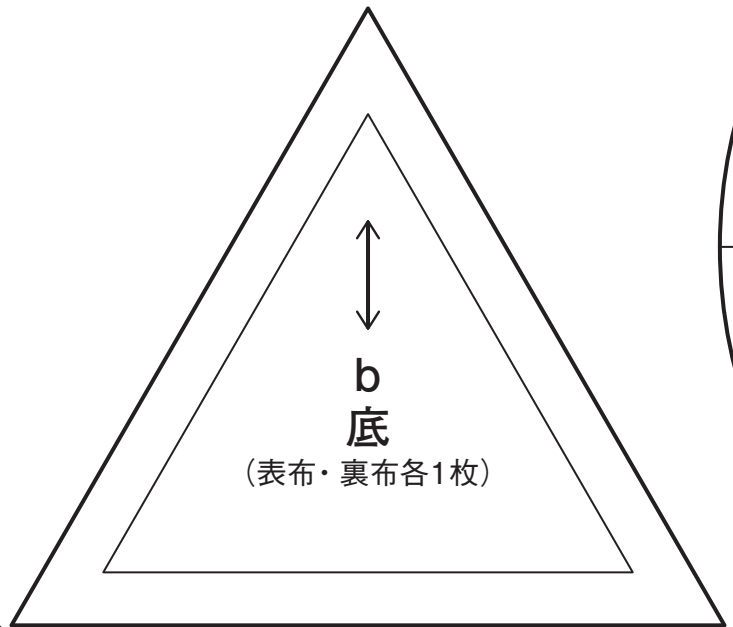

I しずく巾着

体

布各2枚)

切り込み

外ポケット布切り替え線

持ち手つけ位置

7

E 三角コインケース

本体

(表布・裏布各1枚)



持ち手つけ位置

C 小物入れ

a
底

(表布・裏布各1枚)

×
バネホック
つけ位置

本体表布切り替え線

×

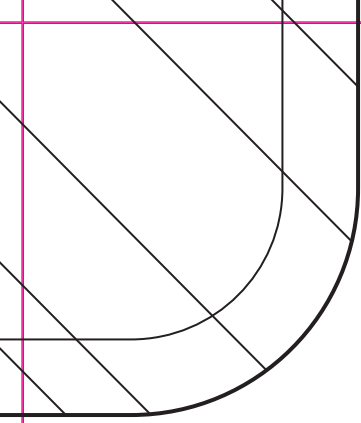

ース



8

ス
ス
可
刀
替
環

切り込み

縫い止まり

前本体表布切り替え線

ダーツ

9

G 布耳パッチワ

本

(表布・裏)

口側

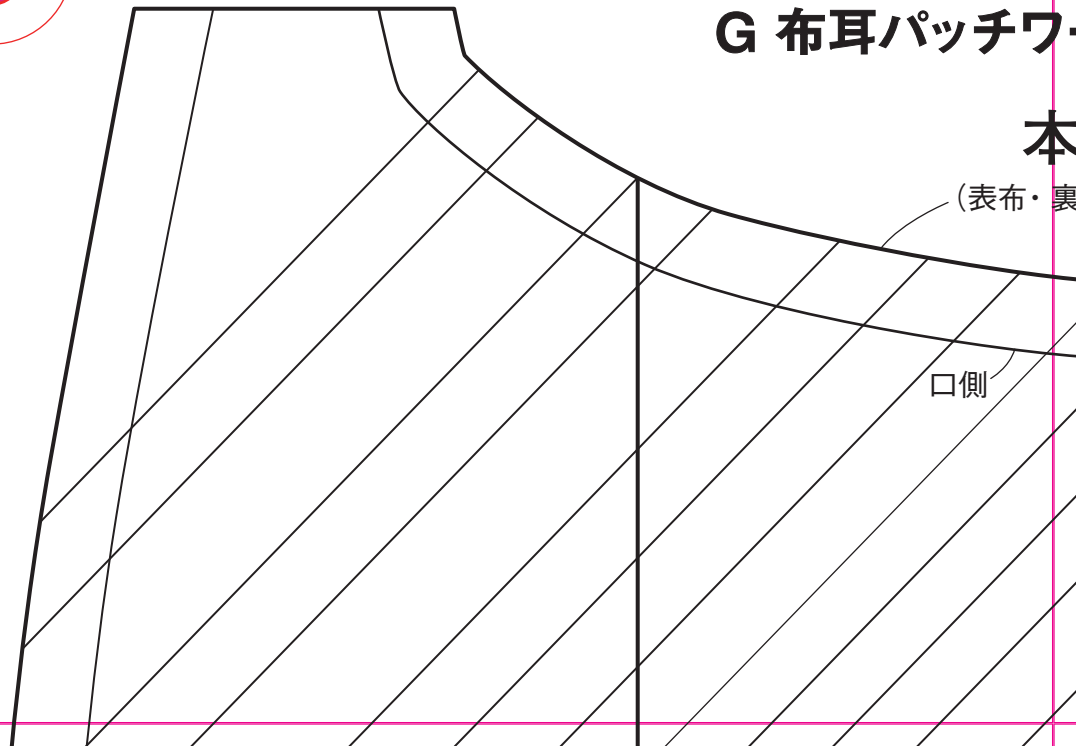

各2枚)



切り込み

縫い止まり

前本体表

10

フークのバッグ&ポシェット

本体

・裏布各2枚)

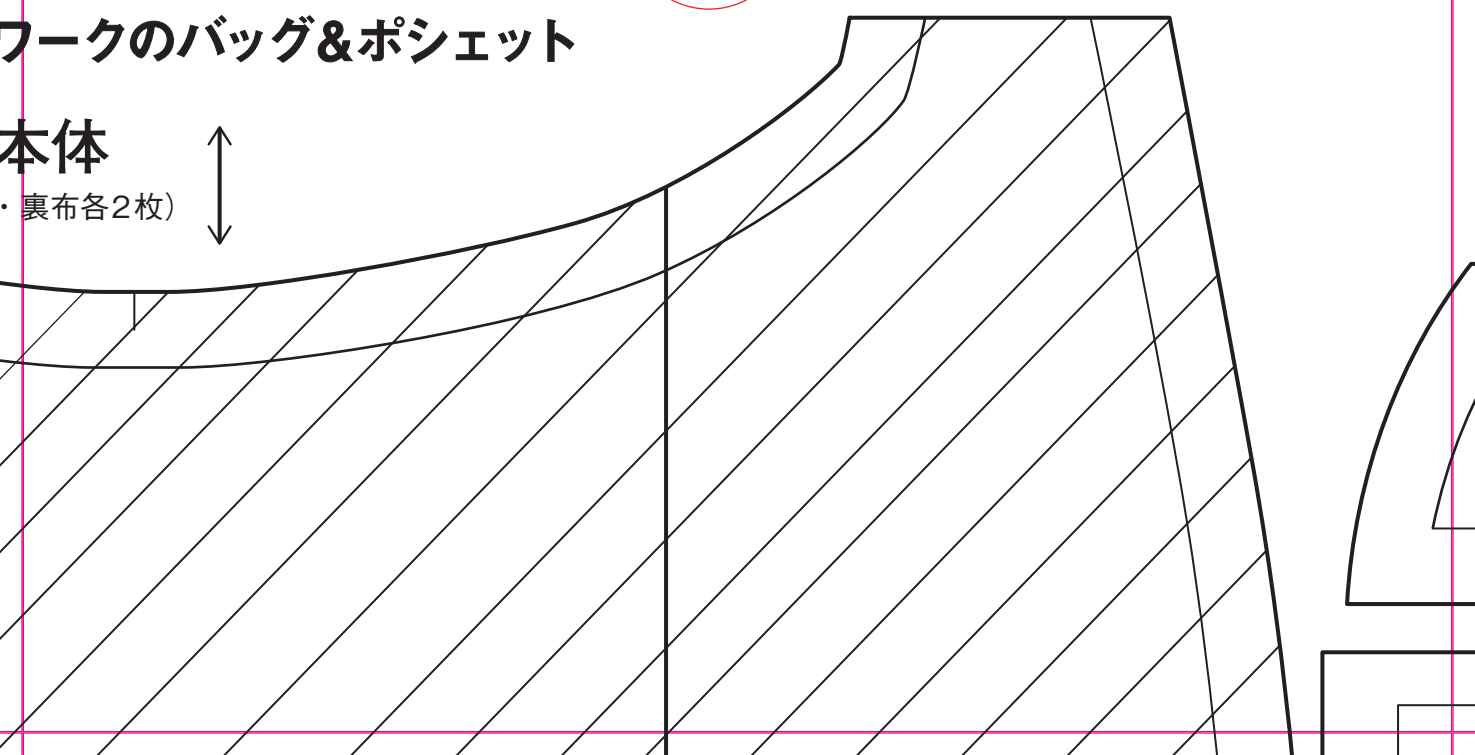

本体裏布

本体表布

本体

(表布・裏布各2枚)



テープつけ位置

H ポストン型ショルダーバック

表布切り替え線

当て布つけ位置

11

当て布

(2枚)



口側

12

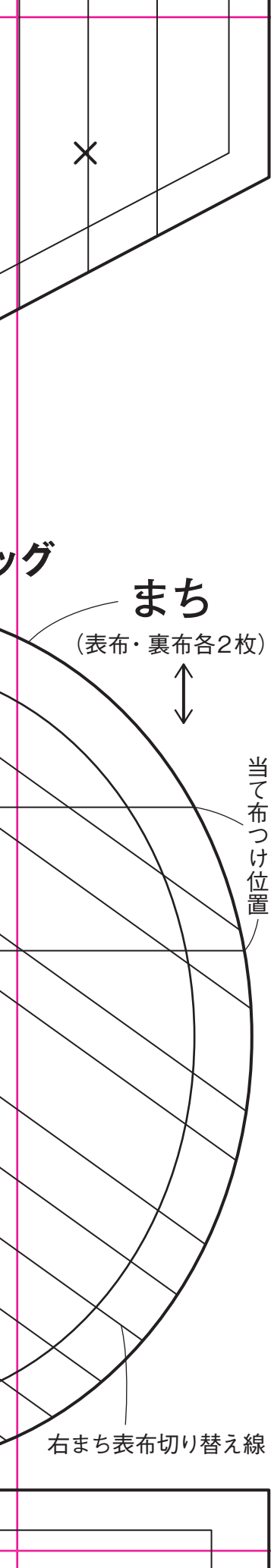

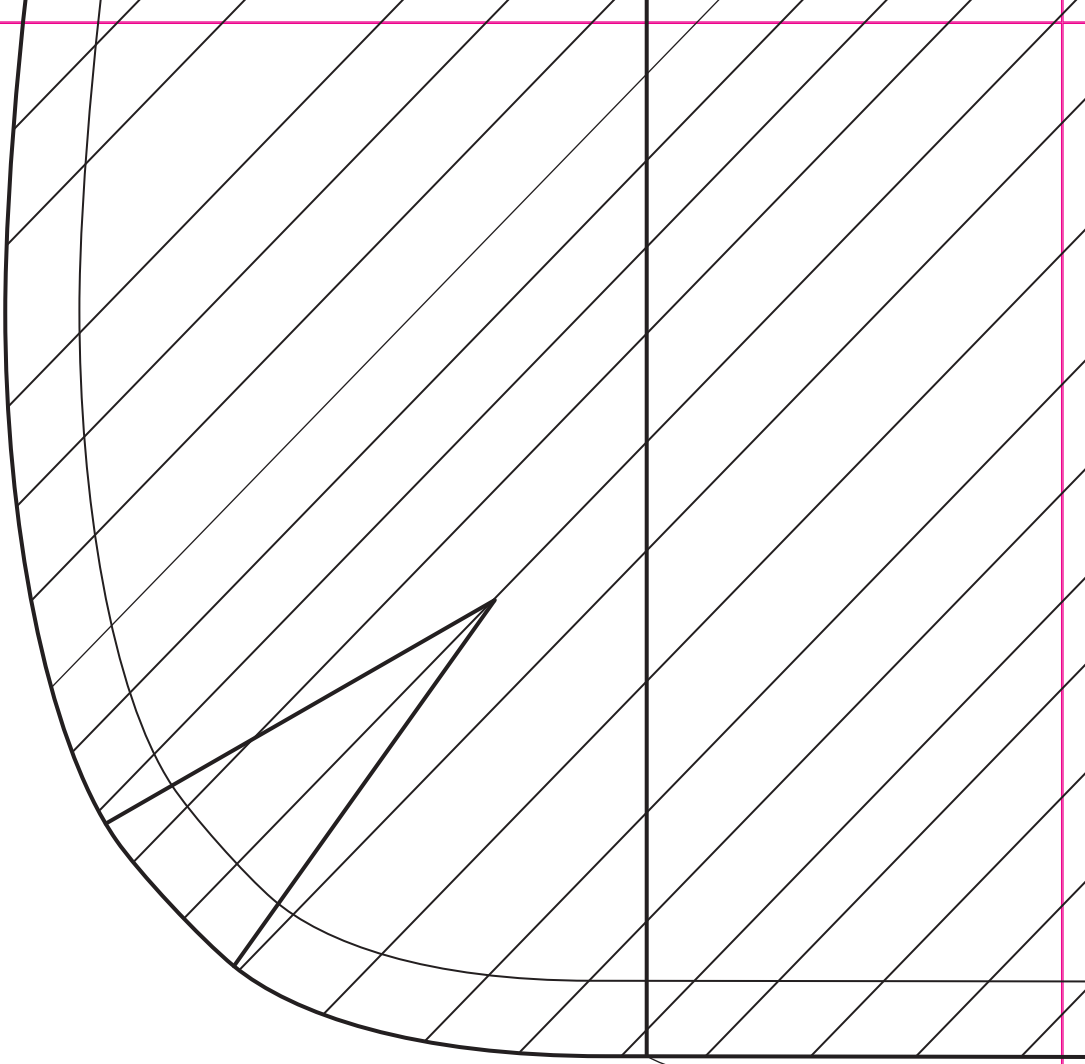

後ろ本
※縫い

13

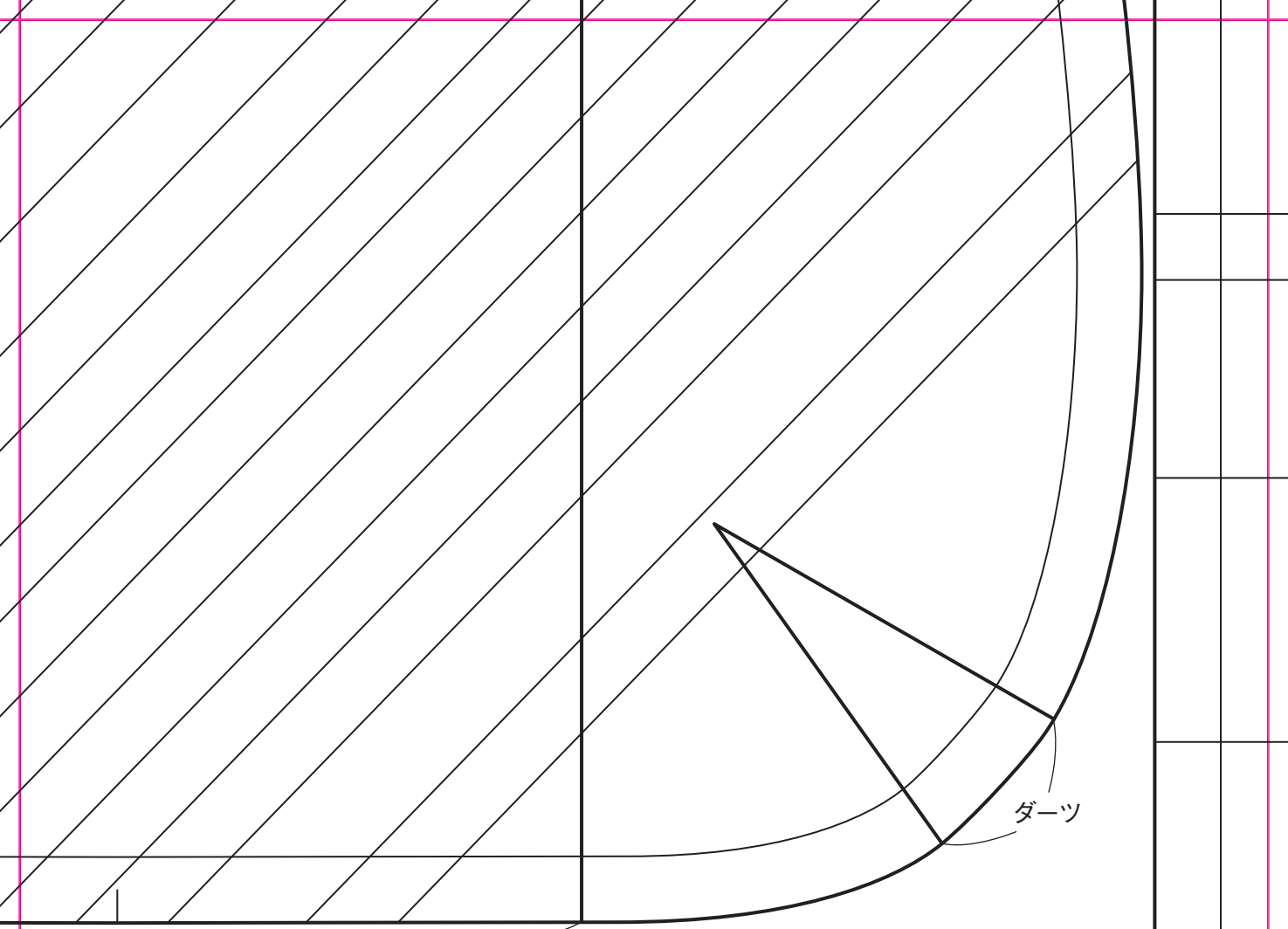

ダーツ

縫い代1cmつける
この本体裏布切り替え線

14

口側

前側面表布切り替え線

側面
(表布2枚)



15

