

図案の写し方

チャコペーパーを使う場合

図案にトレーシングペーパーをのせ、細めのペンで写す。凹凸のない机の上に図のように順に重ねてまち針で布に固定し、トレーサーで強めに図案をなぞる。

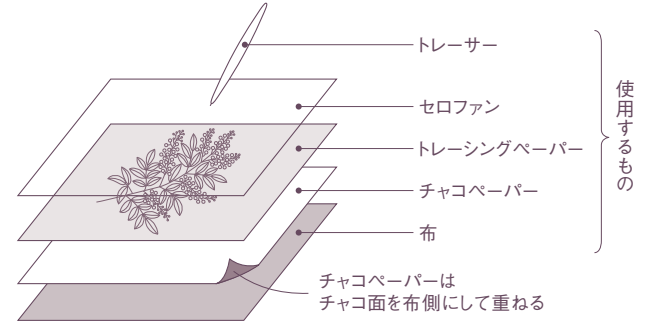

水に溶けるシートを使用する場合

図案にシートをのせて細めの水性ペンで写し、まわりを切り取る。布もしくは市販品の上に切り取ったシートを重ね、まわりをしつけ糸で仮どめして刺繍する。刺し終えたらしつけ糸を外し、シートを水でよく洗い落とす。

そのまま透かして写す場合

色の薄い布は日光が差し込む窓ガラスに当てたり、照明を利用して図案を透かし、直接布に写し取ることできる。ペンは水や熱で消えるタイプを使う。

How to make 刺し方・作り方

図案の見方

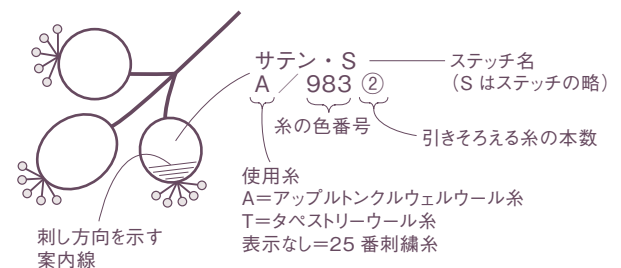

材料表示のおことわり

- ・刺繍糸の使用量は1束単位で表示しています。
- ・布の用尺は横×縦で表示しています。
また、布の用尺やひもの寸法は、
若干の余裕を持たせた長さで表示しています。

Wool stitch emblem Photo P.04

ウールステッチエンブレム

材料

糸:

DMCタペストリーウール糸

7196 (ピンク) ・ 7260 (ライトピンク) ・ 7500 (ライトベージュ) ・ 7739 (クリーム色) 各1束

DMC25番刺繍糸

08 (こげ茶) ・ 310 (黒) ・ 829 (イエローオーカー) ・ 895 (ダークグリーン) ・ 987 (グリーン) 各1束

実物大図案

- ・タペストリーウール糸はすべて1本どり
- ・指定以外はサテン・S

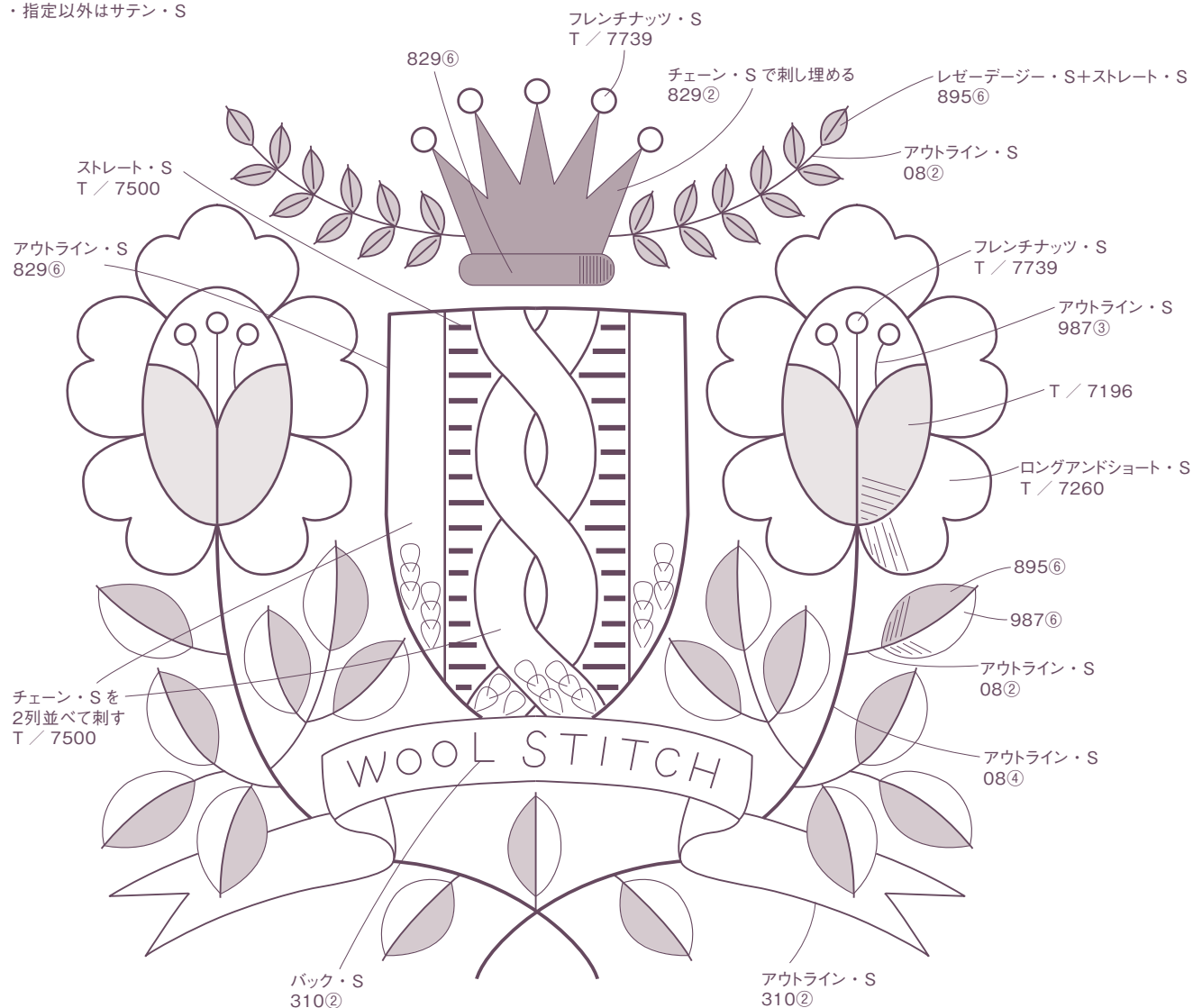

Pouch Photo P.05

ポーチ

でき上がり 約縦18×横18cm

材料

糸：P.42「Wool stitch emblem ウールステッチエンブレム」参照

表布：リネン（白）25×40cm

裏布：リネン（ライトローズピンク）25×40cm

その他：0.5cm幅平ひも（生成り）10cm、1.3cm径の足付きボタン1個、ミシン糸（白）適宜

寸法図

- ・縫い代はすべて1cm
- ・折り山に印をつけておく

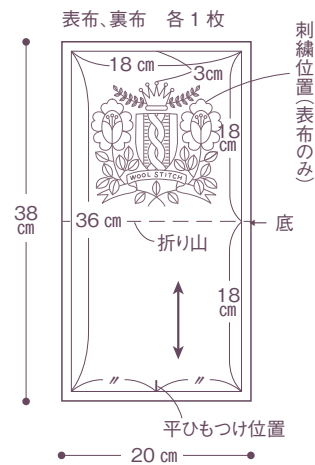

作り方

- ①表布に図案（P.42）と、寸法図を参照してでき上がり線を写す。
でき上がり線はしつけ糸などで印をつけておく。
- ②図案を刺繍し、アイロンで整える。
- ③指定の縫い代をつけて表布、裏布をそれぞれ裁つ。

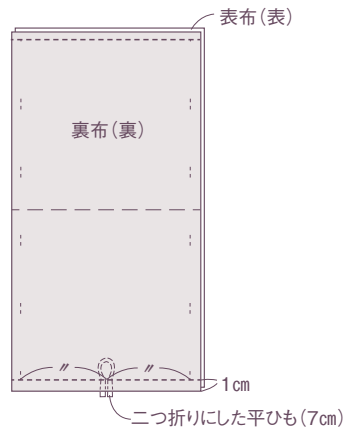

- ④表布と裏布を中表に合わせて、7cmにカットした平ひもを二つ折りにして挟み（二つ折り側を内側にする）、上下を縫う。縫い代はアイロンで割る。

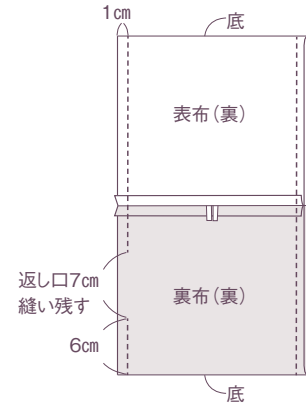

- ⑤表布、裏布をそれぞれ底で二つ折りにし、裏布側に返し口を残して両脇を縫う。しつけ糸は抜く。

⑦ボタンをつける

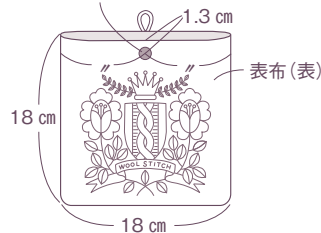

- ⑥返し口から表に返し、アイロンで形を整える。返し口の縫い代を内側に折り、縫いとする。

Botanical garden Photo P.06

ボタニカルガーデン

材料

糸:

DMCタペストリーウール糸

ECRU (生成り) ・ 7196 (ピンク) ・
7321 (ライトグレー) ・ 7327 (ターコ
イズグリーン) ・ 7385 (グリーン) ・ 7428
(モスグリーン) ・ 7452 (クリーム色) ・
7473 (イエロー) ・ 7594 (水色) ・ 7702
(エメラルドグリーン) ・ 7758 (ダークピ
ンク) ・ 7922 (オレンジ色) 各1束

DMC25番刺繍糸

ECRU (生成り) ・ 319 (ピリジアン) ・
500 (ダークグリーン) ・ 502 (エメラルド
グリーン) ・ 733 (マスタード色) ・ 986
(グリーン) ・ 3346 (黄緑色) ・ 3363
(グラスグリーン) 各1束

実物大図案

- ・ 図案は P.6・7を参照して
バランスよく配置する
- ・ 指定以外はサテン・S

〈マリイゴールド〉

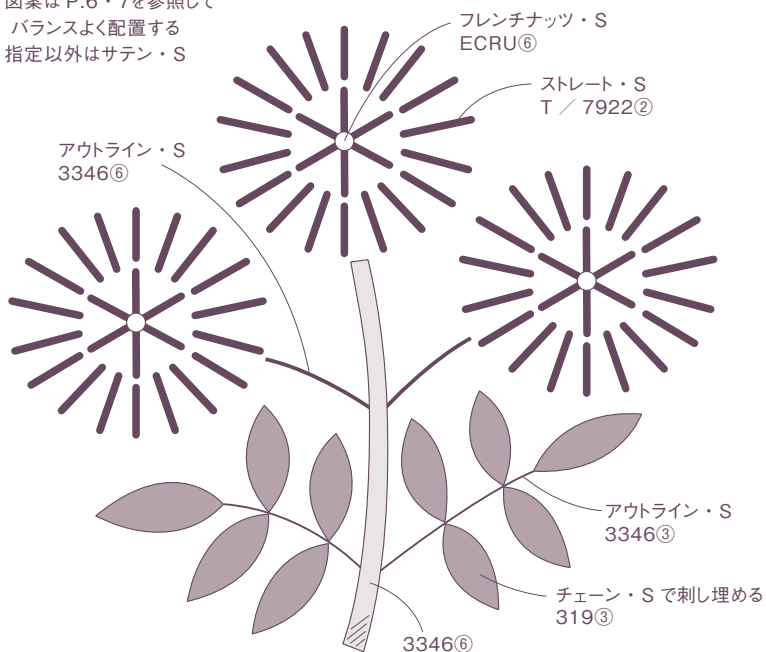

〈エルダーフラワー〉

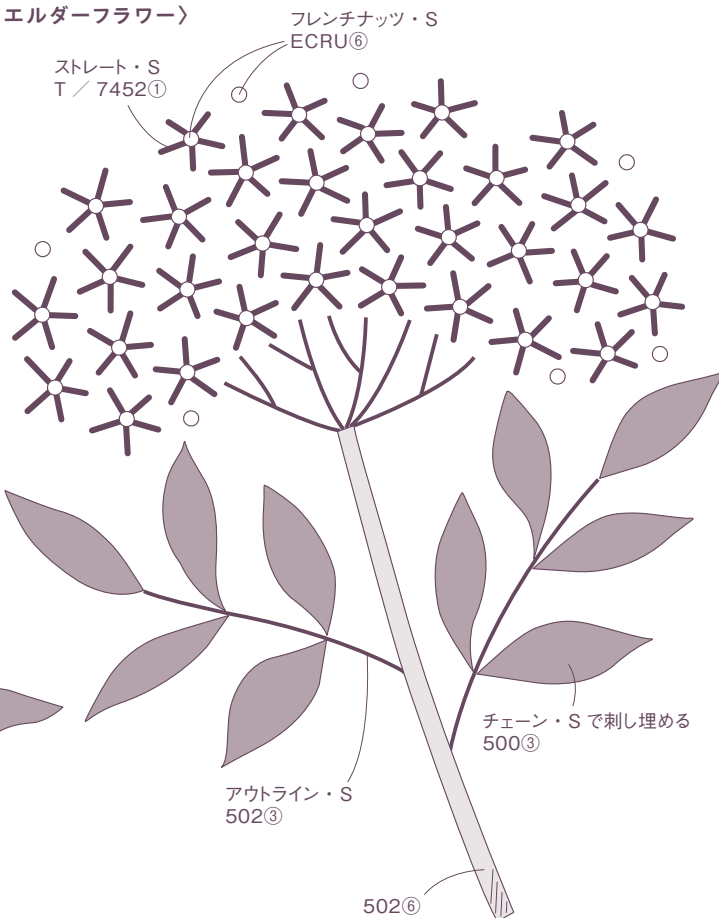

〈菜の花〉

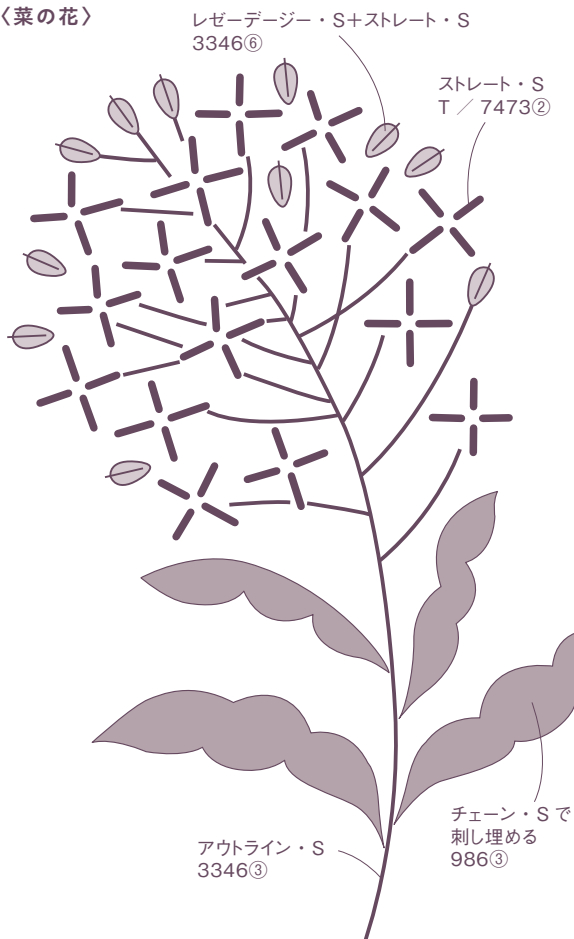

〈葉〉

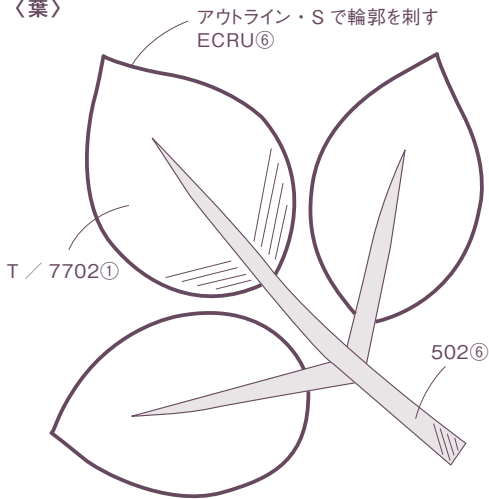

〈ラズベリー〉

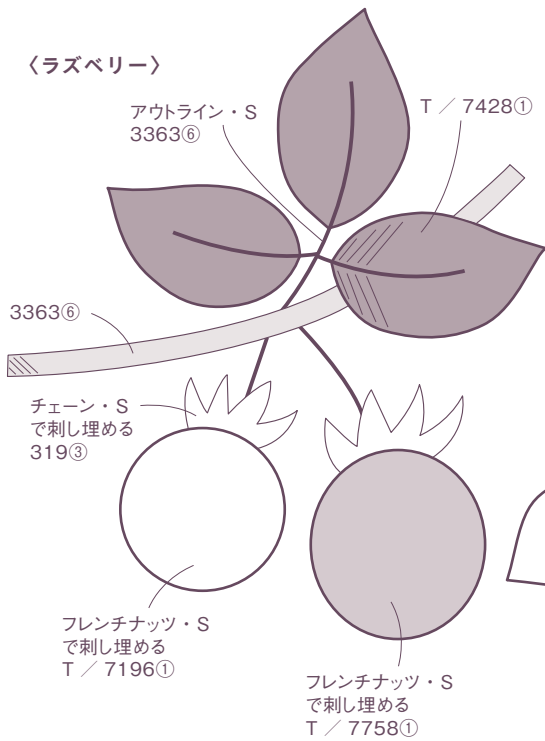

〈アジサイ〉

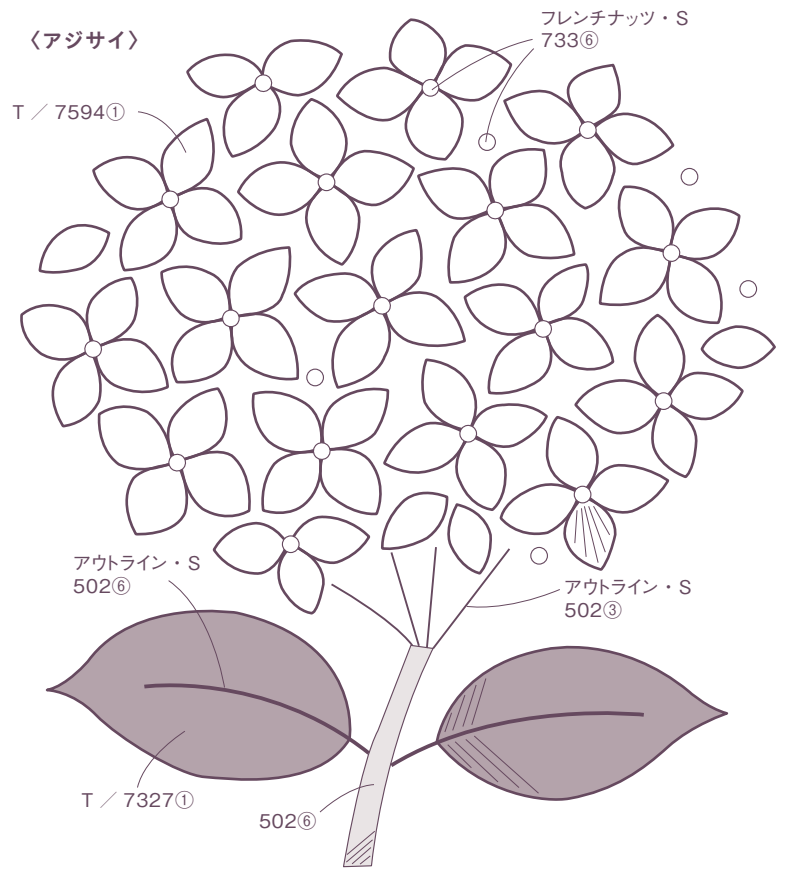

〈ヤマボウシ〉

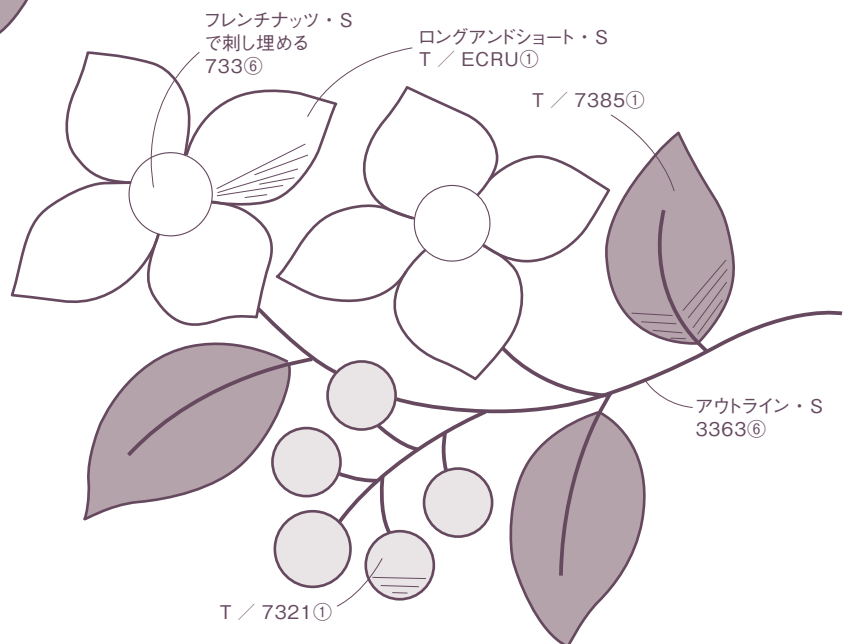

Mimosa Photo P.08

ミモザ

材料

糸:

DMCタペストリーウール糸

7504 (イエロー) 2束

DMC25番刺繍糸

320 (ライトグリーン) ・ 505 (グリーン) 各1束

実物大図案

・ 図案は P.8を参照してバランスよく配置する

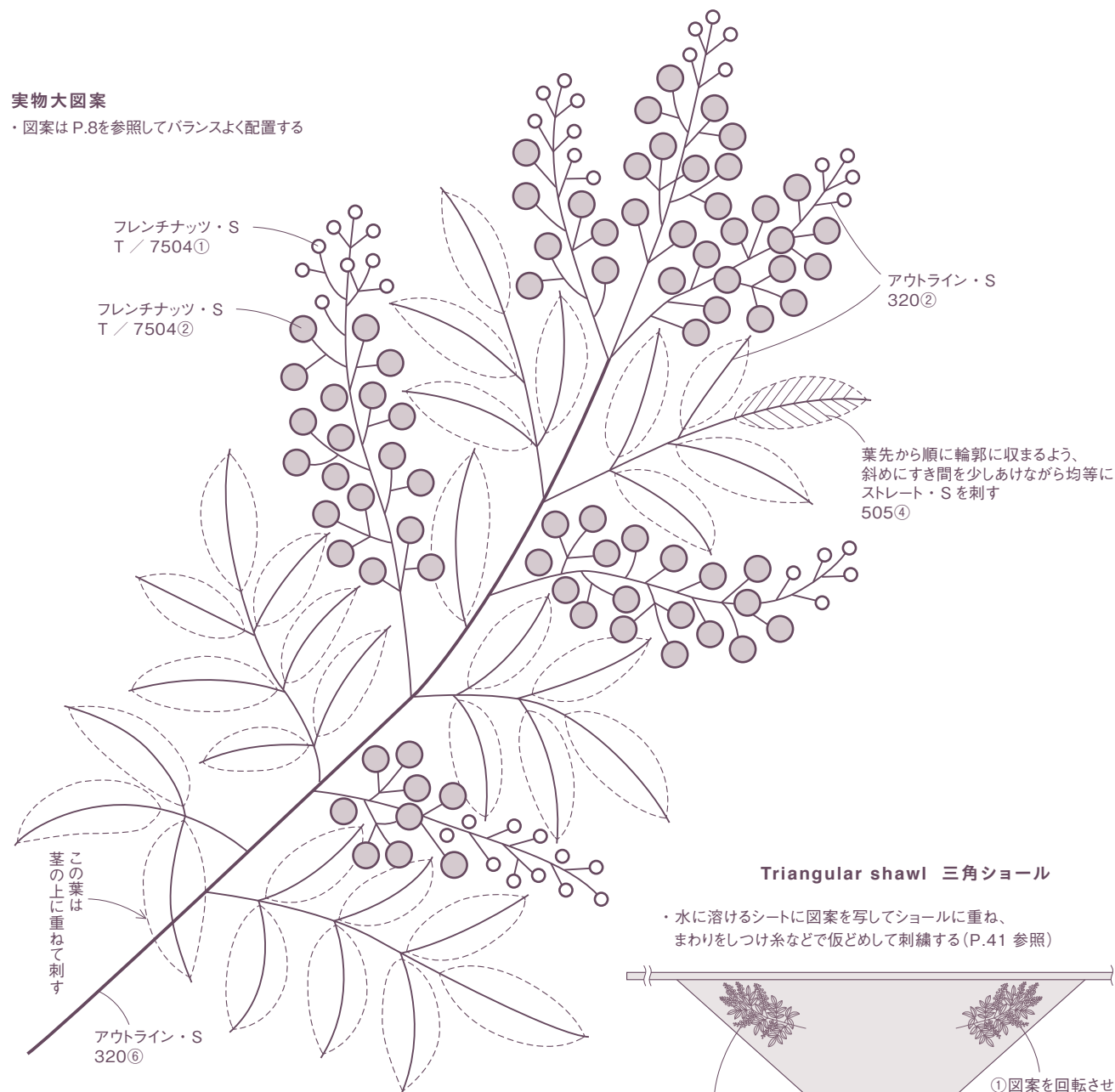

Triangular shawl Photo P.09

三角ショール

でき上がり 約幅85×高さ38cm、全長約185cm

材料

糸: 「Mimosa ミモザ」参照

その他: リネンニットの三角ショール (生成り)、水に溶けるシート (P.39参照)、しつけ糸適宜

Triangular shawl 三角ショール

・ 水に溶けるシートに図案を写してショールに重ね、まわりをしつけ糸などで仮どめて刺繍する (P.41 参照)

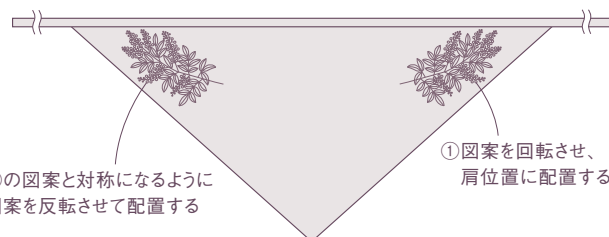

Vintage flower pattern Photo P.16

ヴィンテージフラワーパターン

材料

糸:

DMCタペストリーウール糸

7398 (ディープグリーン) ・ 7500 (ライトベージュ) ・ 7702 (エメラルドグリーン) ・ 7739 (クリーム色) 各1束

DMC25番刺繍糸

839 (茶色) ・ 3045 (イエローオーカー) 各1束

実物大図案

- ・ 破線部分を重ねて図案を繰り返して写す
- ・ 指定以外はストレート・S

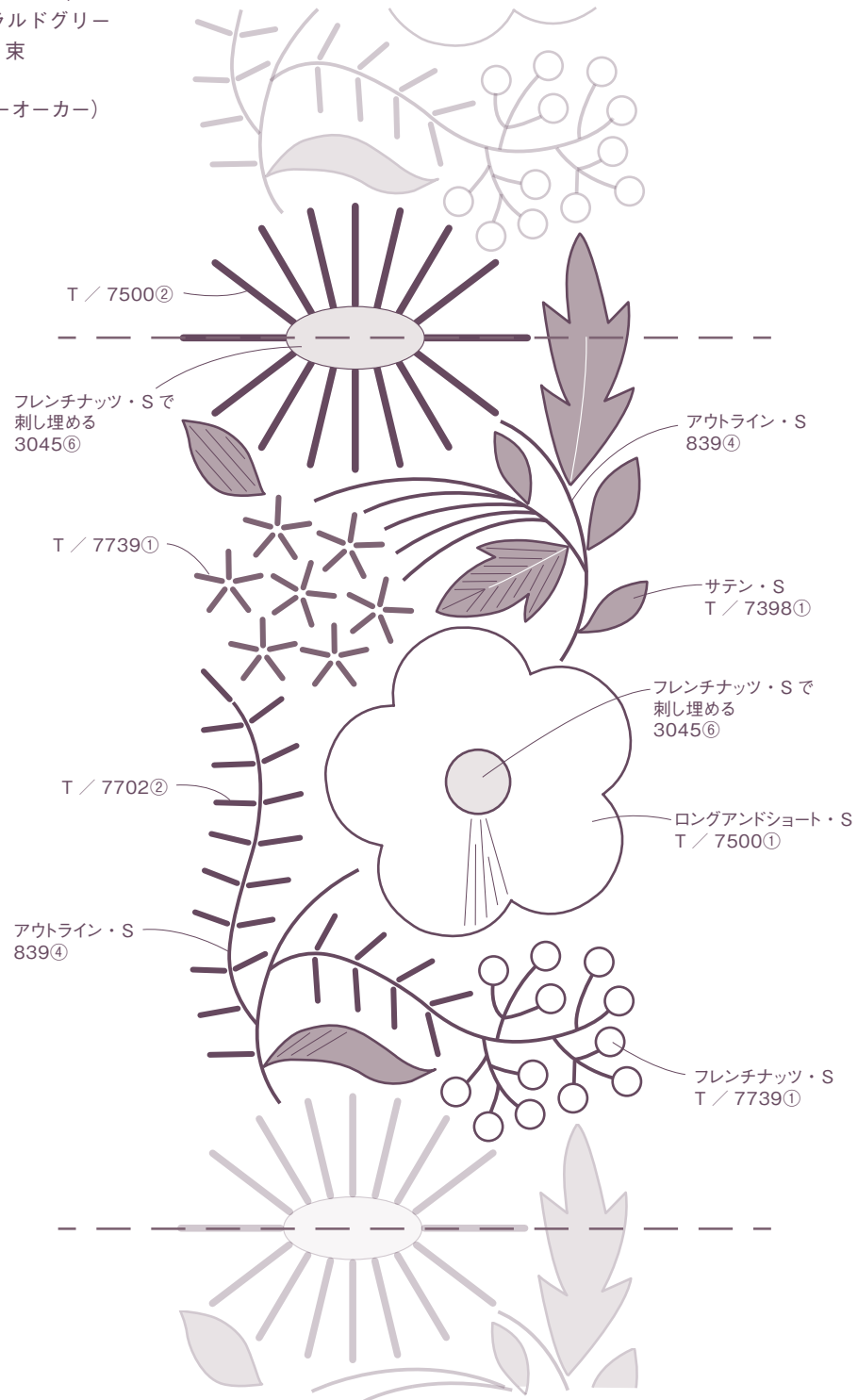

Flower bed Photo P.10

花壇

材料

糸:

アップルトンクルウェルウール糸

204 (ライトサーモンピンク) ・ 206 (サーモンピンク) ・ 866

(レッドオレンジ) ・ 964 (グレー) ・ 991 (白) 各1束

DMC25番刺繍糸

991 (エメラルドグリーン) ・ 3816 (ライトエメラルドグリーン)

各1束

実物大図案

- ・ 破線部分を重ねて図案を繰り返して写す
- ・ 指定以外はロングアンドショート・S

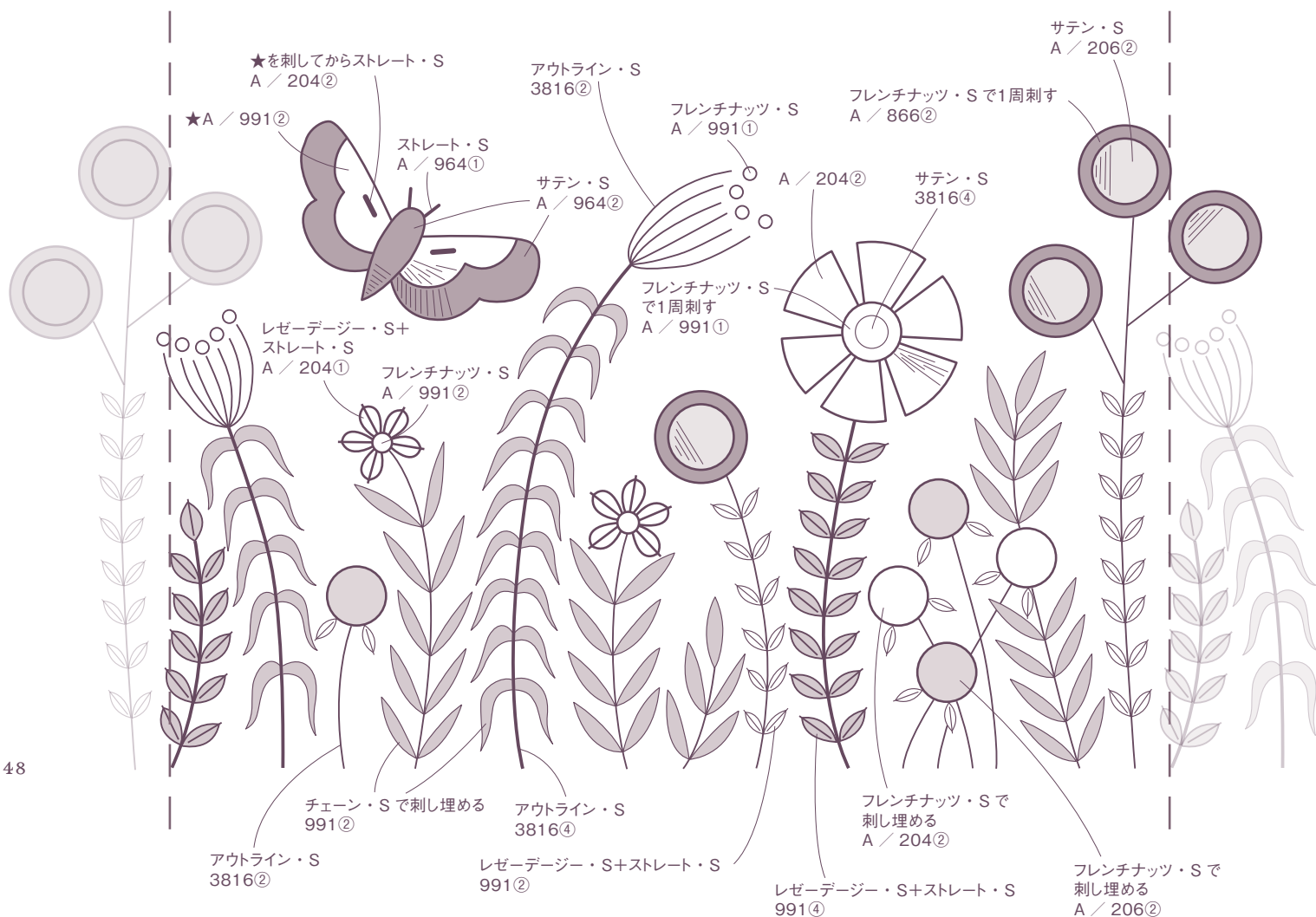

Flower rhythm Photo P.11

フラワーリズム

材料

糸：

DMCタペストリーワール糸

7127 (赤茶) 1束

DMC25番刺繍糸

500 (ダークグリーン) ・ 561 (エメラルドグリーン) 各1束

実物大図案

・ 破線部分を重ねて図案を繰り返して写す

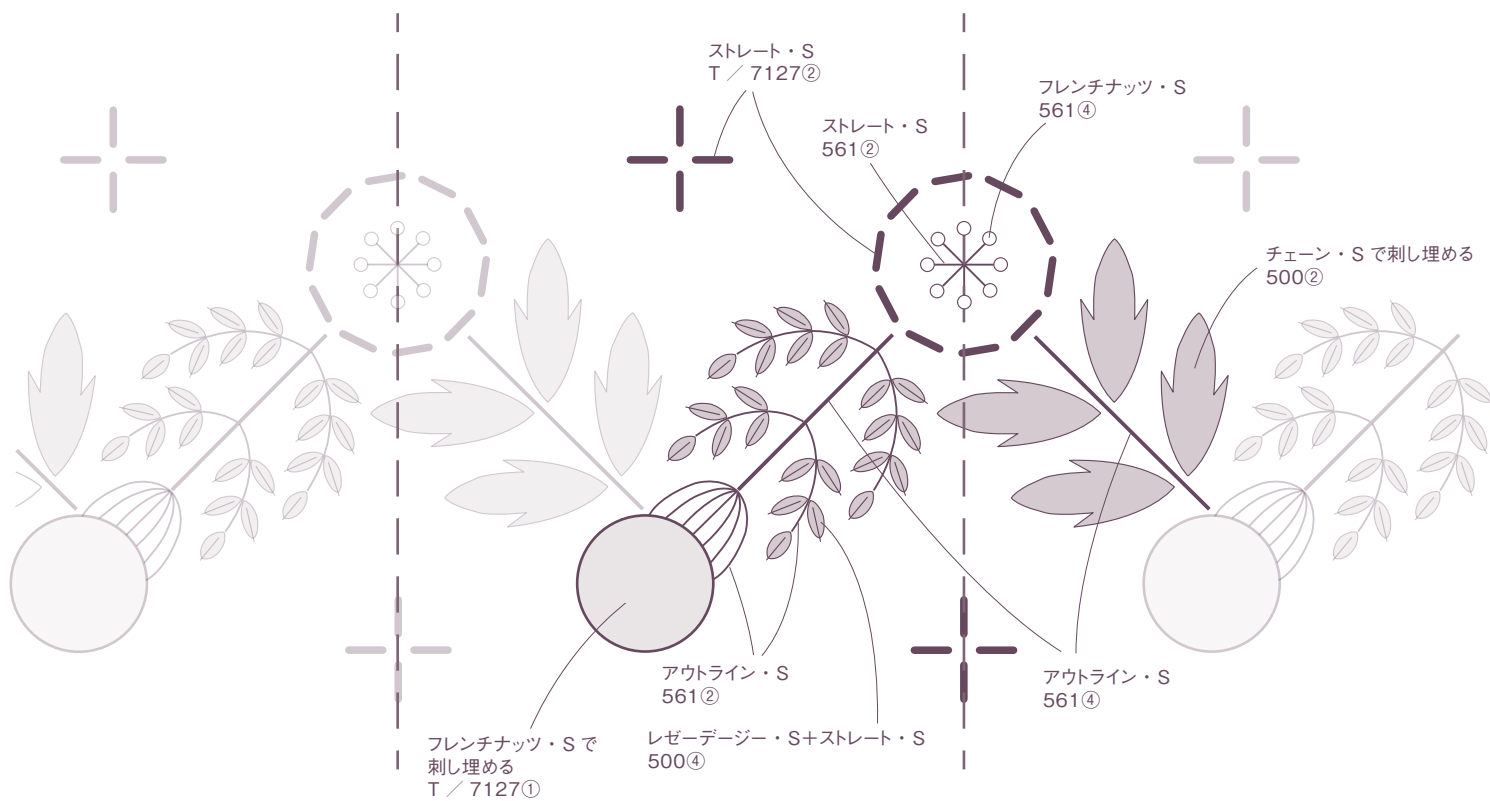

Butterfly Photo P.12

蝶

材料

糸：

アップルトンクルウェルウル糸

477 (オレンジ色) ・ 743 (ブルー) ・ 844 (イエロー) ・ 921 (ブルーグレー) ・ 991 (白) ・ 993 (黒) 各1束

DMC25番刺繍糸

310 (黒) ・ 3866 (オフホワイト) 各1束

実物大図案

・ 指定以外はサテン・S、1本どり

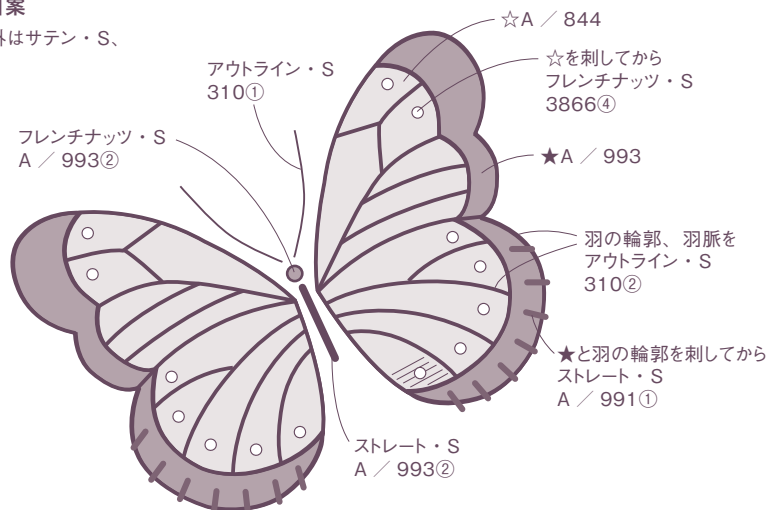

Beret Photo P.13

ベレー帽

サイズ レディースMサイズ

材料

糸：

アップルトンクルウェルウル

844 (イエロー) ・ 991 (白) ・ 993 (黒) 各1束

DMC25番刺繍糸

310 (黒) ・ 3866 (白) 各1束

その他：フェルト素材のベレー帽 (ベージュ)、水に溶けるシート (P.39参照)、しつけ糸適宜

* 図案が写しづらい場合は水に溶けるシートに図案を写して切り取り、ベレー帽に重ねてまわりをしつけ糸などで仮どめして刺繍する (P.41参照)。

* ベレー帽を刺繍枠に挟めない場合は、指で挟むように持って刺繍する。

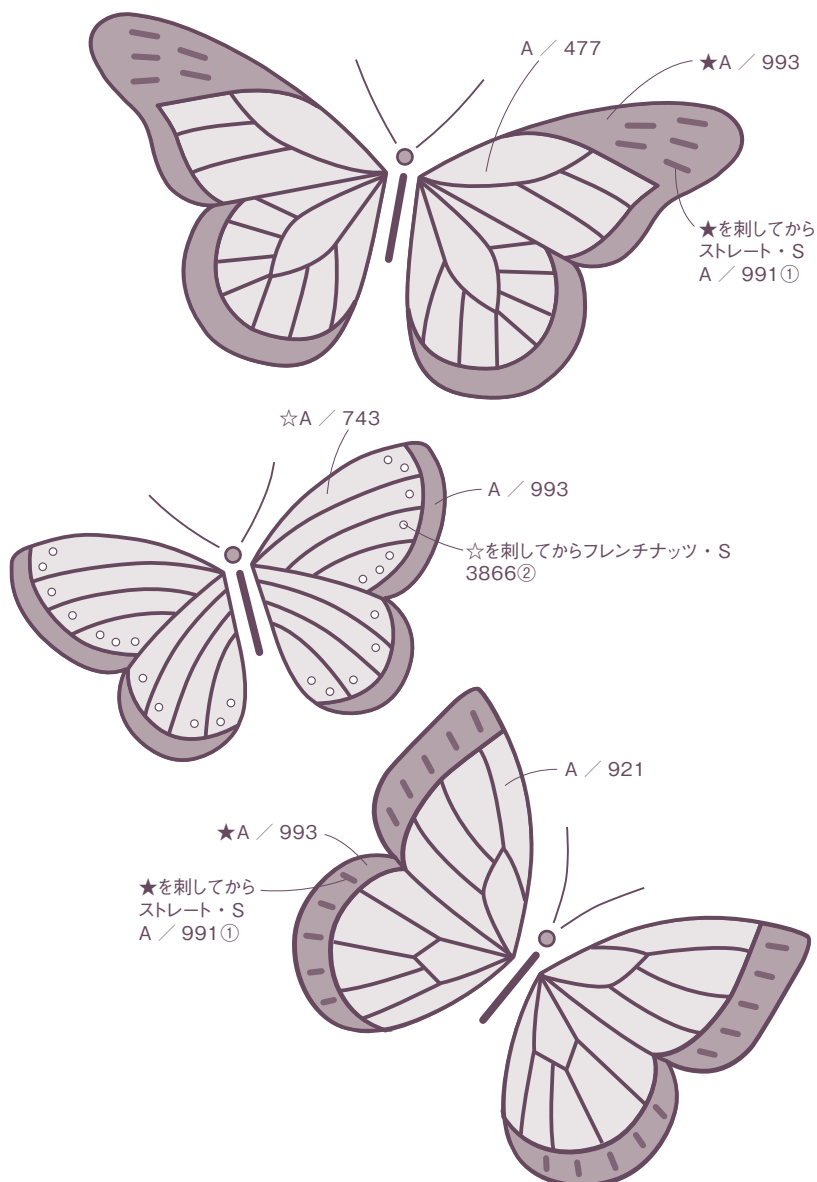

Flower river Photo P.29

フラワーリバーのリボン

サイズ 約幅6×長さ98cm

材料

糸:

アップルトンクルウェルウール糸

644 (ライトグリーン) ・ 834 (グリーン) ・ 843 (イエロー) ・ 863 (オレンジ色) ・ 866 (レッドオレンジ) ・ 941 (ライトピンク) ・ 946 (ピンク) ・ 948 (えんじ色) ・ 964 (グレー) ・ 991 (白) 各1束

DMC25番刺繍糸

500 (ディープグリーン) 1束

その他: 6cm幅リネン素材のベージュリボン

98cm

実物大図案

・ 破線部分を重ねて図案を繰り返して写す

・ 指定以外はアウトライン・S、500⑥

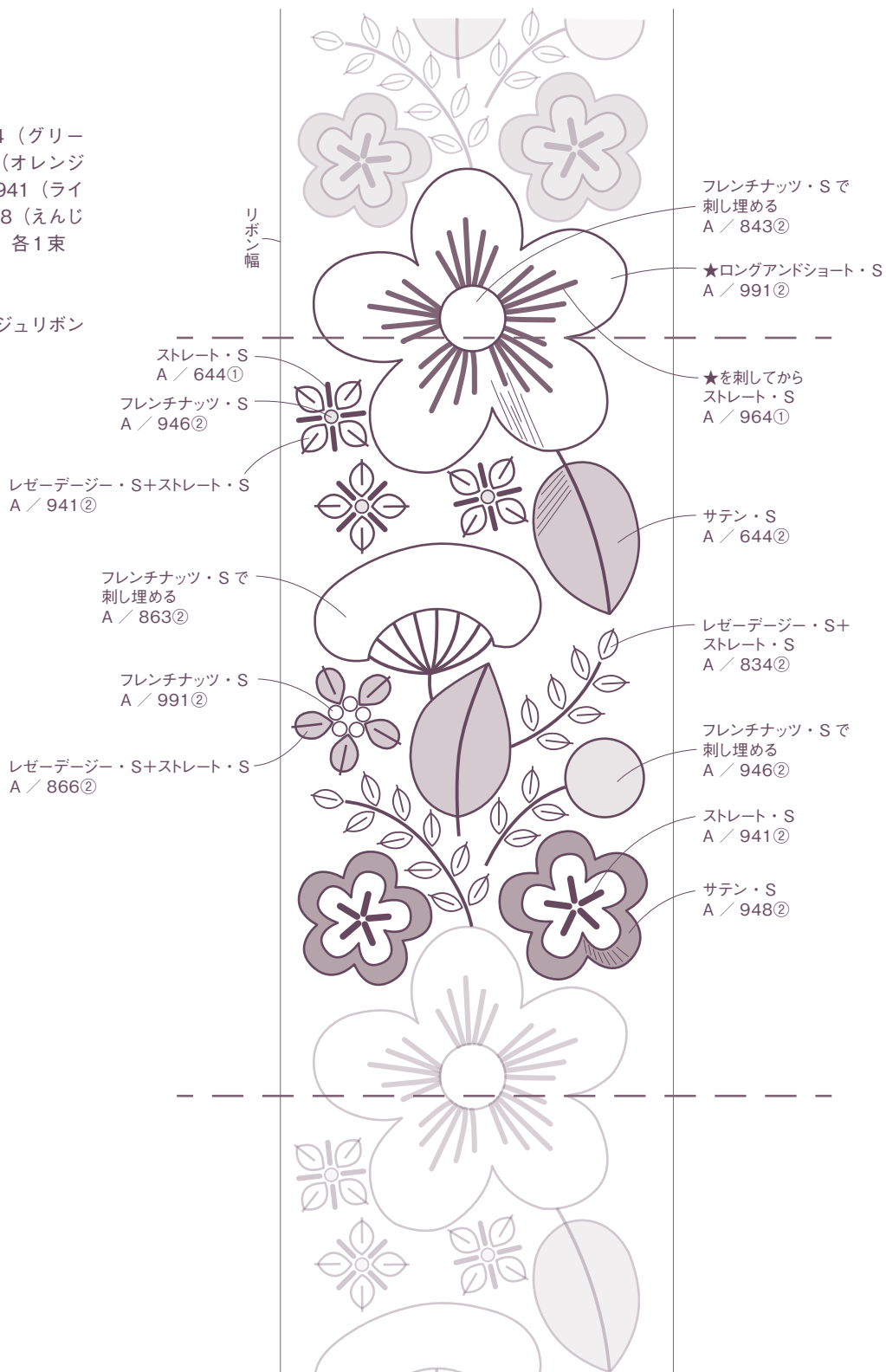

Thistle wreath Photo P.14

アザミのリース

材料

糸:

DMCタペストリーウール糸

707 (マゼンタ) ・ 708 (赤紫) ・ 7251 (ライトピンク) ・ 7702 (グリーン) 各1束

DMC25番刺繍糸

319 (ビリジアン) ・ 3363 (グラスグリーン) 各1束

*DMCタペストリーウール糸707 (マゼンタ) ・ 708 (赤紫) は新色のため、2022年12月より販売予定。

実物大図案

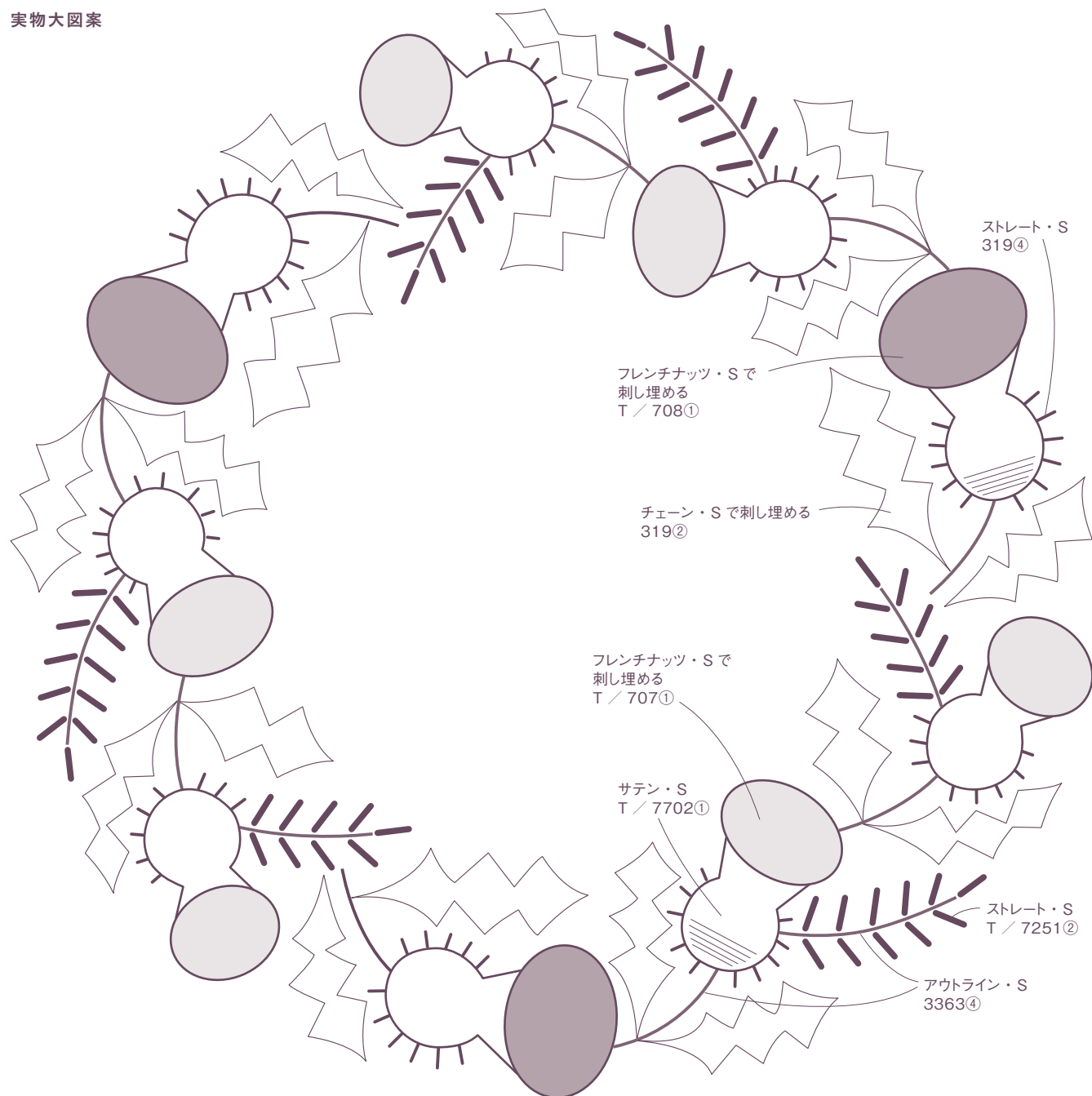

Poppy Photo P.19

ポピーの刺繍枠オーナメント

材料

布：リネン（クリーム色）35×35cm

糸：

アップルトンクルウエルウル糸

181（ライトピンク）・206（サーモンピンク）・311（イエロー）・331（クリームイエロー）・477（オレンジ色）・602（淡紫）・991（白）各1束

DMC25番刺繍糸

320（ライトグリーン）・918（赤茶）各1束、561（エメラルドグリーン）2束

その他：外径19.5cmの刺繍枠1個、フェルト（茶色）15×15cm、手縫い糸（茶色）適宜

実物大図案

・指定以外はロングアンドショート・S、2本どり

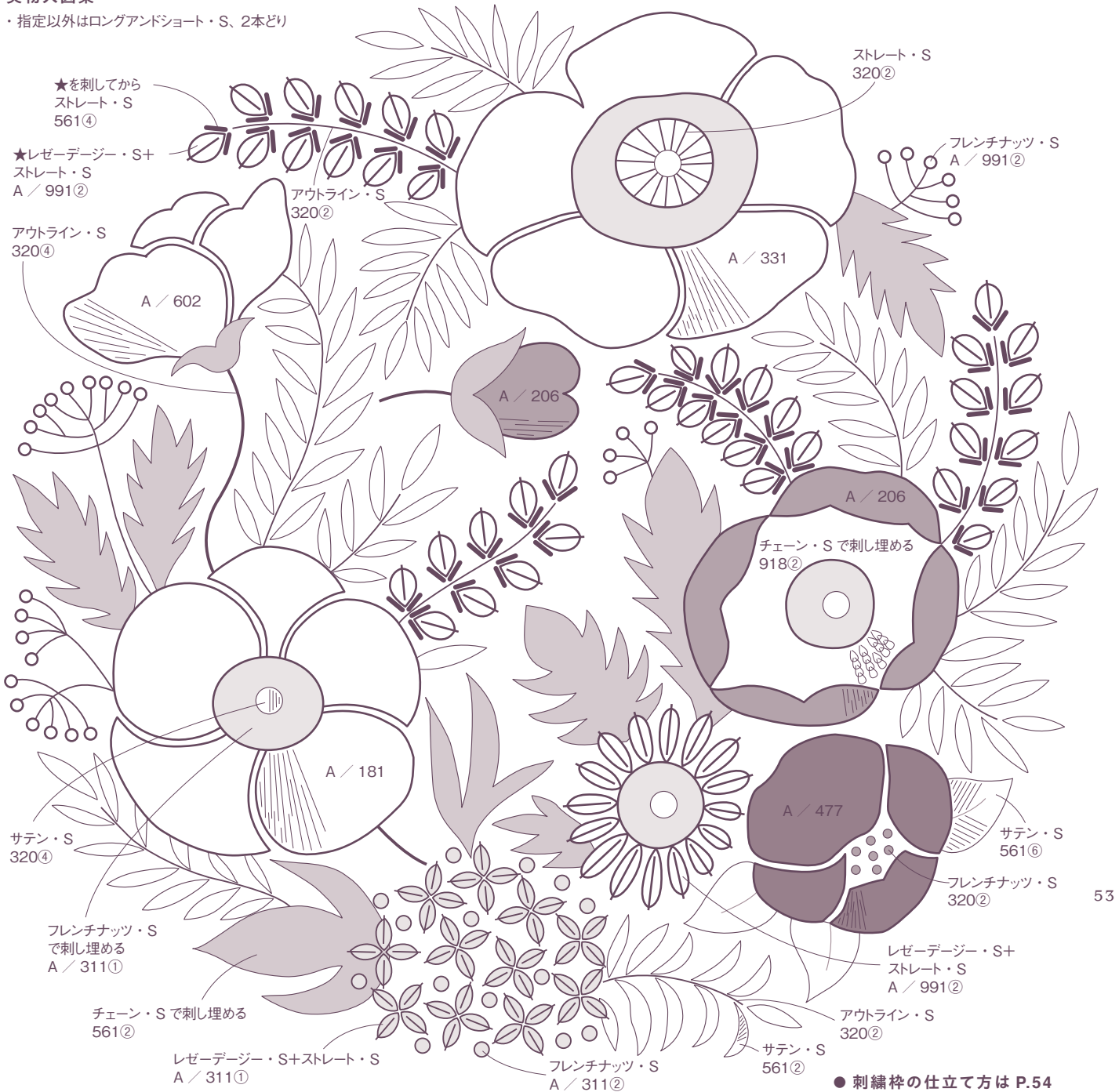

Pot mat Photo P.15

ポットマット

でき上がり 約直径21cm

材料

布：リネン（白）30×30cmを2枚

糸：P.52「Thistle wreath アザミのリース」参照

その他：ミシン糸（白）適宜

寸法図

・縫い代は1cm

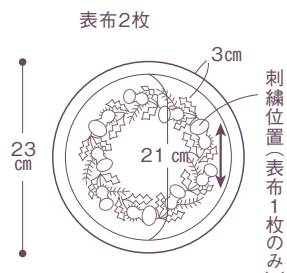

作り方

①表布1枚に図案（P.52）と、寸法図を参照してでき上がり線を写す。

②図案を刺繍し、アイロンで整える。

③指定の縫い代をつけて表布2枚を裁つ。

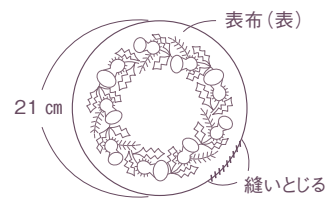
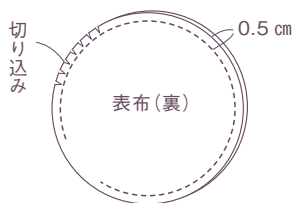
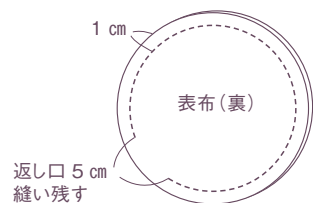

④表布2枚を中表に合わせ、返し口を残してまわりを縫う。

⑤縫い代を0.5 cmに切りそろえ、切り込みを入れる。

⑥返し口から表に返し、アイロンで形を整える。返し口の縫い代を内側に折り、縫いとじる。

刺繍枠の仕立て方

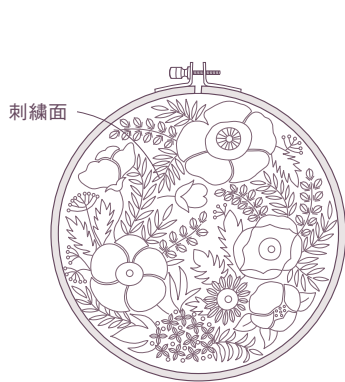

①刺繍した布を刺繍枠にバランスよく取りつける。

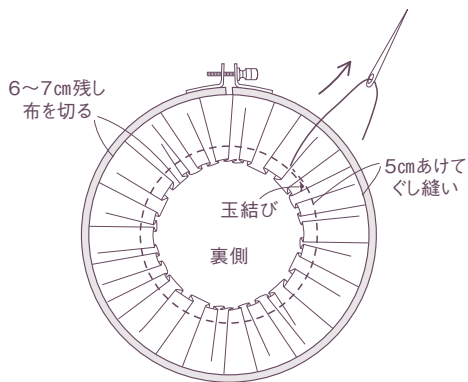

②裏側の布端を6~7cm残して切る。刺繍枠から5cmくらいの位置を手縫い糸でぐし縫いし、糸を引き絞る。最後は少し重ねて縫い、玉どめする。

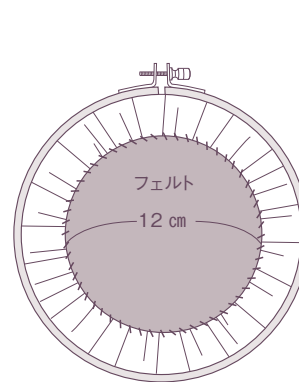

③フェルトを直径12 cmの円形にカットしてぐし縫いが隠れるように上に重ね、手縫い糸でまつりつける。

Classical flower Photo P.28

クラシカルフラワーの刺繍枠オーナメント

材料

布：リネン（水色）35×35cm

糸：

DMCタペストリーウール糸

ECRU（生成り）・7194（ピンク）・7221（ライトピンク）・7398（ディープグリーン）
・7540（グリーン）・7758（ダークピンク）各1束

DMC25番刺繍糸

733（マスタード色）・890（グリーン）・3363（グラスグリーン）・3790（茶色）
各1束

その他：外径19.5cmの刺繍枠1個、フェルト（ブルーグレー）15×15cm、手縫い糸（ブルーグレー）適宜

実物大図案

- ・タペストリーウールはすべて1本どり
- ・指定以外はロングアンドショート・S

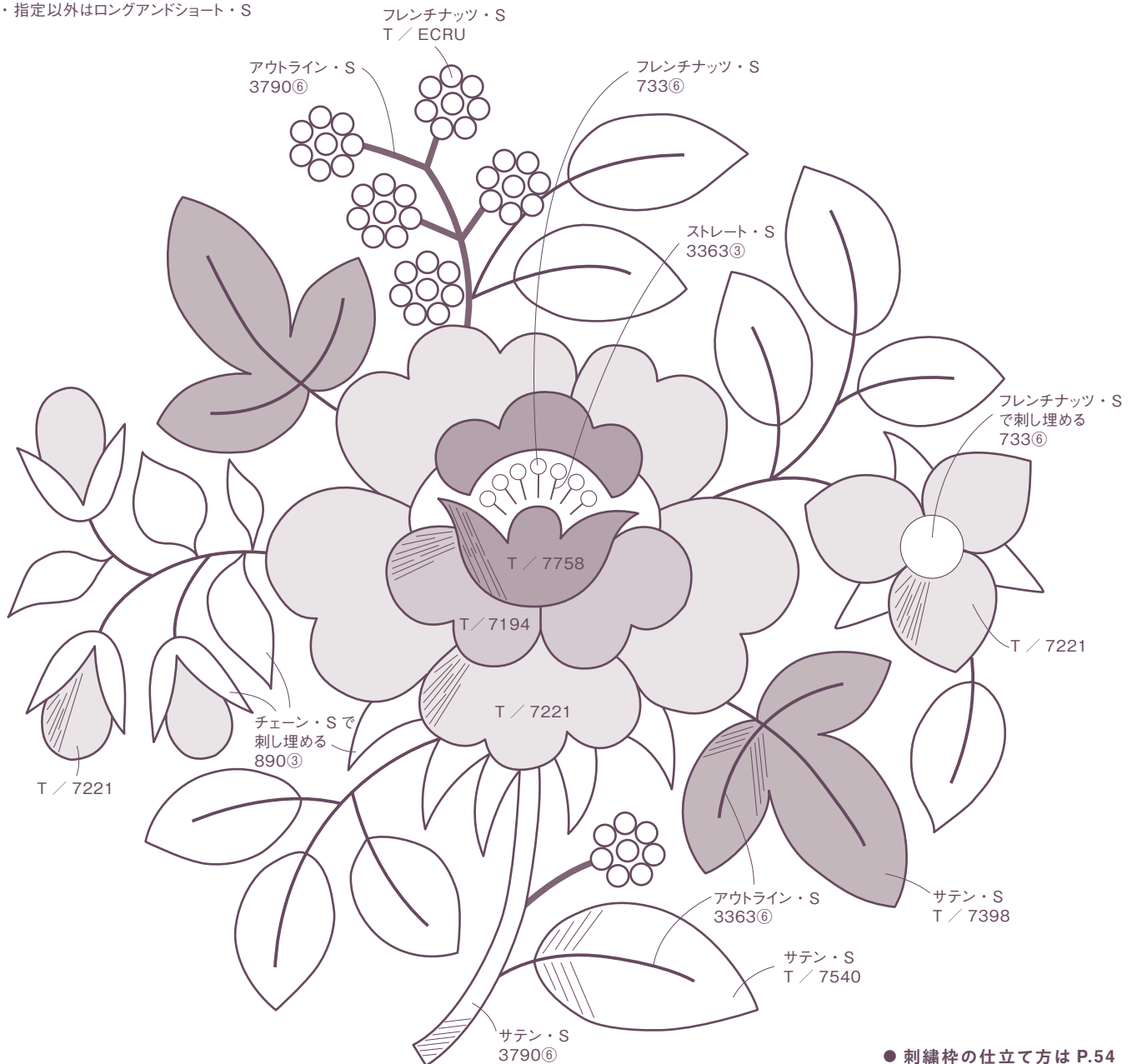

● 刺繍枠の仕立て方は P.54

Tile pattern Photo P.17

タイルパターンのピンクッション

でき上がり 約縦9×横9cm

材料 (布は1個分)

布:

表布前面用リネン (a・c 紺、b 白) 20×20cm 1枚、

表布後ろ面用リネン (a・c 紺、b 白) 11×11cm 1枚

糸:

アップルトンクルウェルウル糸

a・c 991 (白)、b 749 (紺) 各1束

DMC25番刺繍糸

a・c 3866 (白)、b 336 (紺) 各1束

その他: 手芸わた適宜、ミシン糸 (a・c 紺、b 白) 適宜

実物大図案

・アップルトンクルウェルウル糸はすべて2本どり

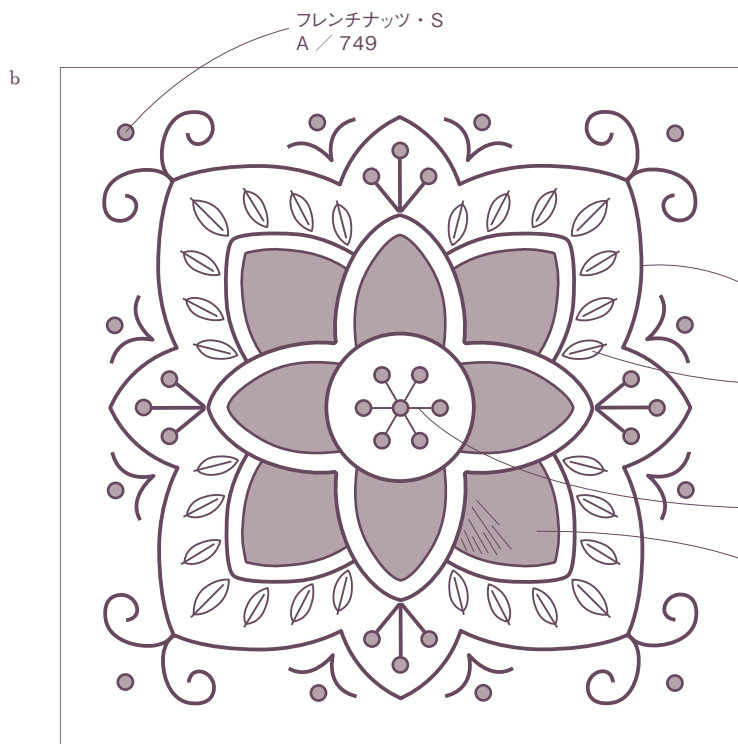
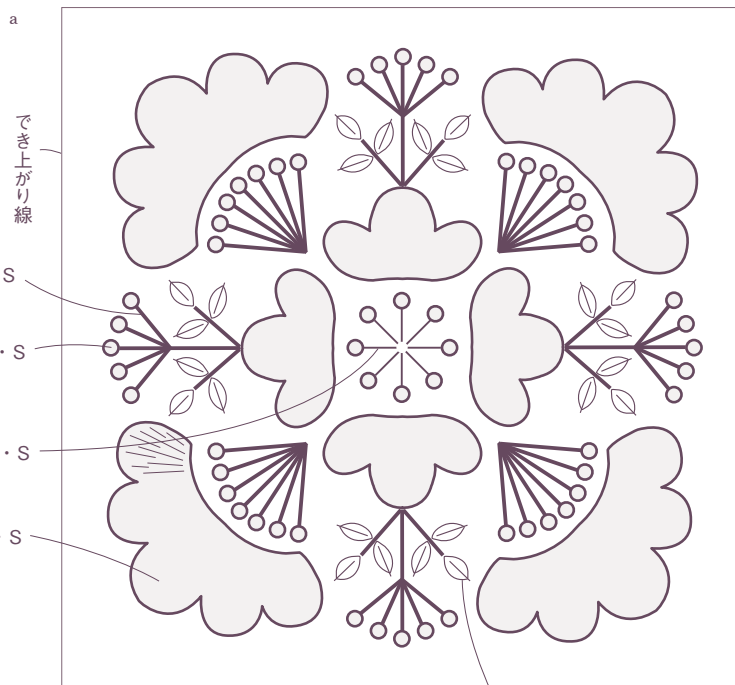

レザーデージー・S+ストレート・S
3866④

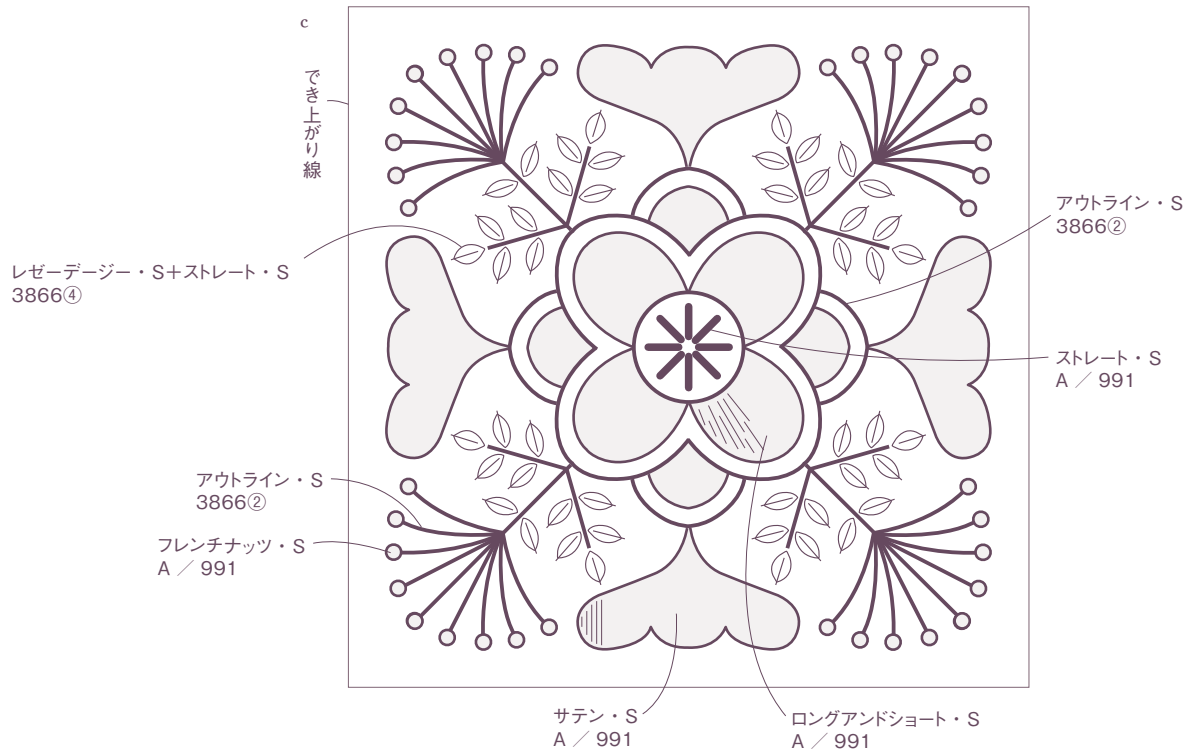

寸法図

・縫い代はすべて 1 cm

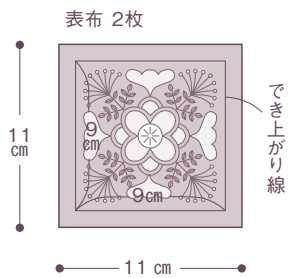

※前面は 20×20 cm に粗裁ちし、刺繍をしてから指定の寸法に裁つ

作り方

- ① 20×20 cm に粗裁ちした前面に図案を配置し、写す。
- ② 図案を刺繍し、アイロンで整える。
- ③ 寸法図を参照し、縫い代をつけて本裁ちする（後ろ面も同様に裁つ）。

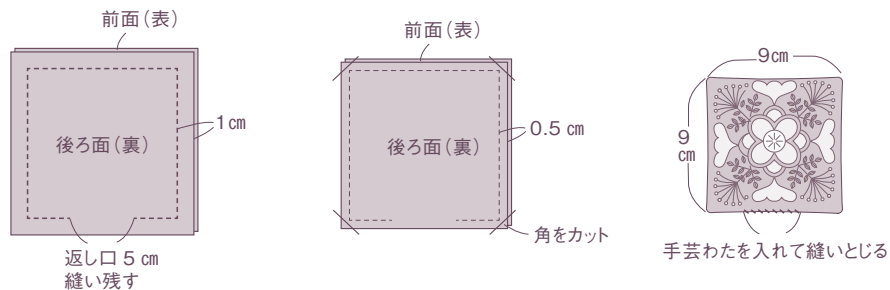

④ 前面と後ろ面を中表に合わせ、返し口を残してまわりを縫う。

⑤ 縫い代を 0.5 cm に切りそろえる。角の縫い代を少しカットする。

⑥ 返し口から表に返してアイロンで形を整え、手芸わたを返し口から詰める。返し口の縫い代を内側に折り、縫いとじる。

Dandelion Photo P.20

タンポポ

材料

糸:

DMCタペストリーウール糸

7385 (グリーン) ・ 7473 (イエロー) 各1束

DMC25番刺繍糸

18 (イエロー) ・ 3364 (ライトグリーン) 各1束

実物大図案

・ 図案は P.20 を参照してバランスよく配置する

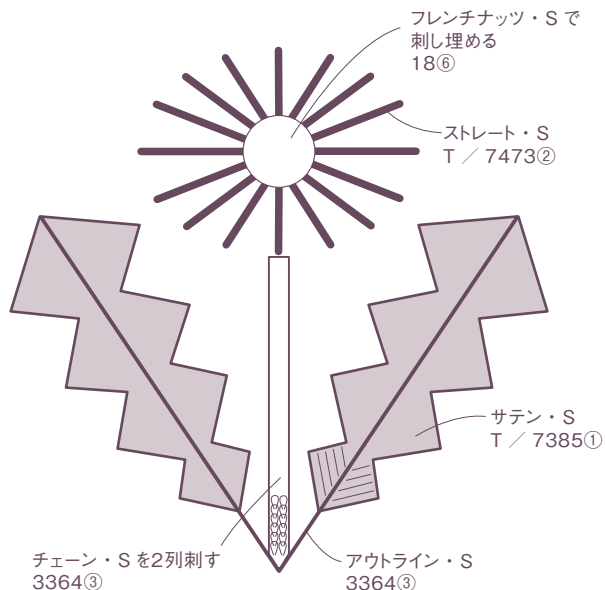

Funny flower pattern Photo P.25

可笑しな花のパターン

材料

糸:

アップルトンクルウェルウール糸

528 (エメラルドグリーン) ・ 753 (ピンク) ・ 863 (オレンジ色) ・ 866 (レッドオレンジ) ・ 946 (マゼンタ) ・ 991 (白) 各1束

DMC25番刺繍糸

3813 (ライトグリーン) 各1束

実物大図案

・ 図案は P.25 を参照してバランスよく配置する

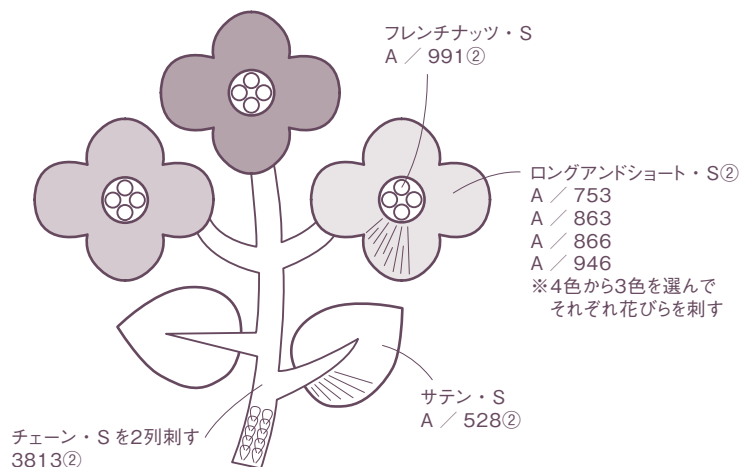

Modern flower Photo P.21

モダンフラワーのベビーニット

サイズ ベビー (3~6カ月)

材料

糸:

DMCタペストリーウール糸

7010 (サーモンピンク) ・ 7121 (ライトピンク) ・ 7385 (グリーン) ・ 7404 (ライトグリーン) ・ 7500 (ライトベージュ) ・ 7518 (マロン) 各1束

DMC25番刺繍糸

356 (サーモンピンク) ・ 986 (グリーン) 各1束

その他: 3~6カ月用ベビーニットカーディガン (オフホワイト)、水に溶けるシート (P.39参照)、しつけ糸適宜

*水に溶けるシートに図案を写して切り取り、ベビーニットの好みの位置に重ねてまわりをしつけ糸などで仮どめして刺繍する (P.41参照)。

実物大図案

・指定以外はロングアンドショート・S、1本どり

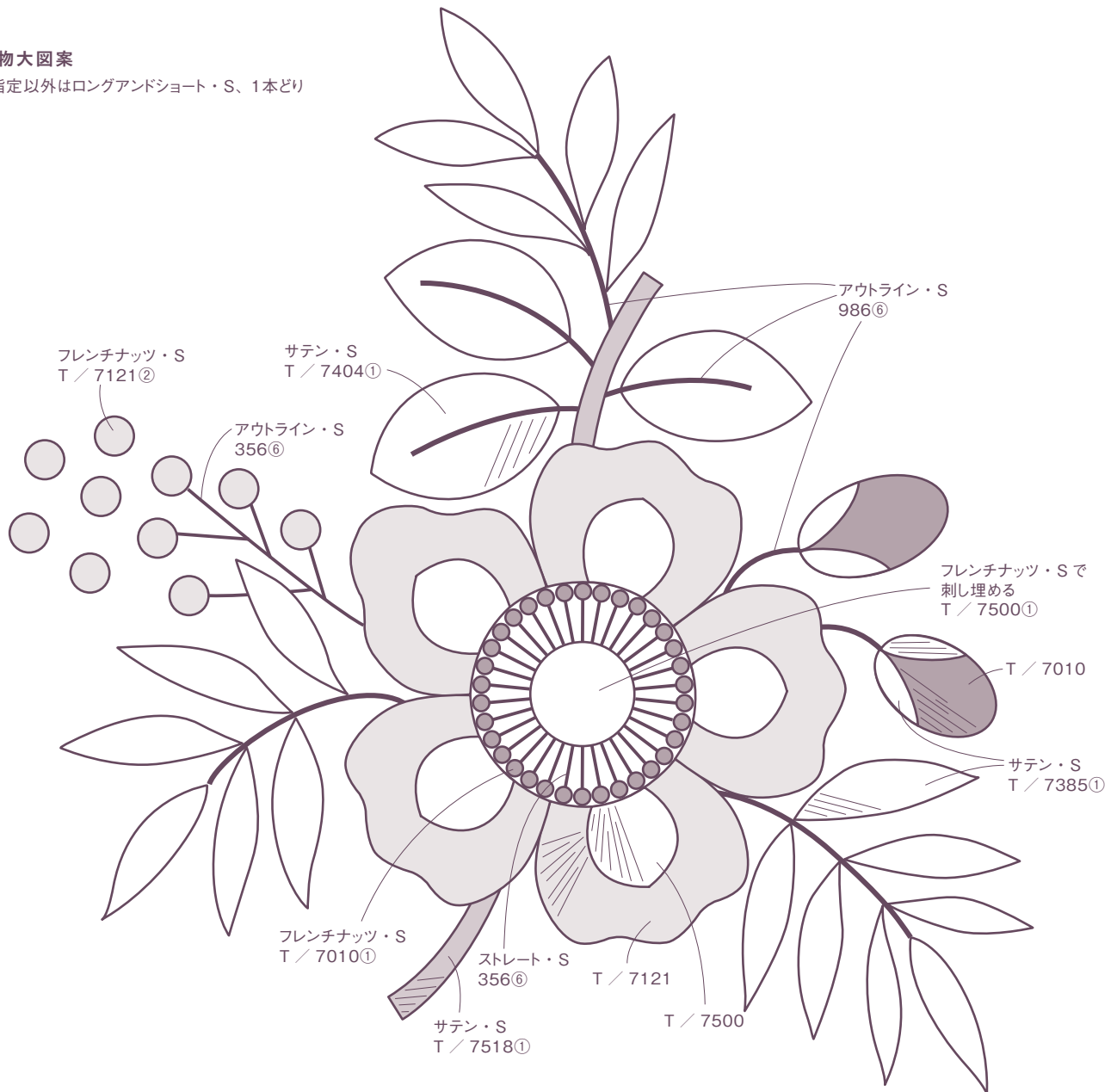

実物大図案

- ・▲はロングアンドショート・S、2本どり
- ・★はサテン・S
- ・△はフレンチナッツ・S

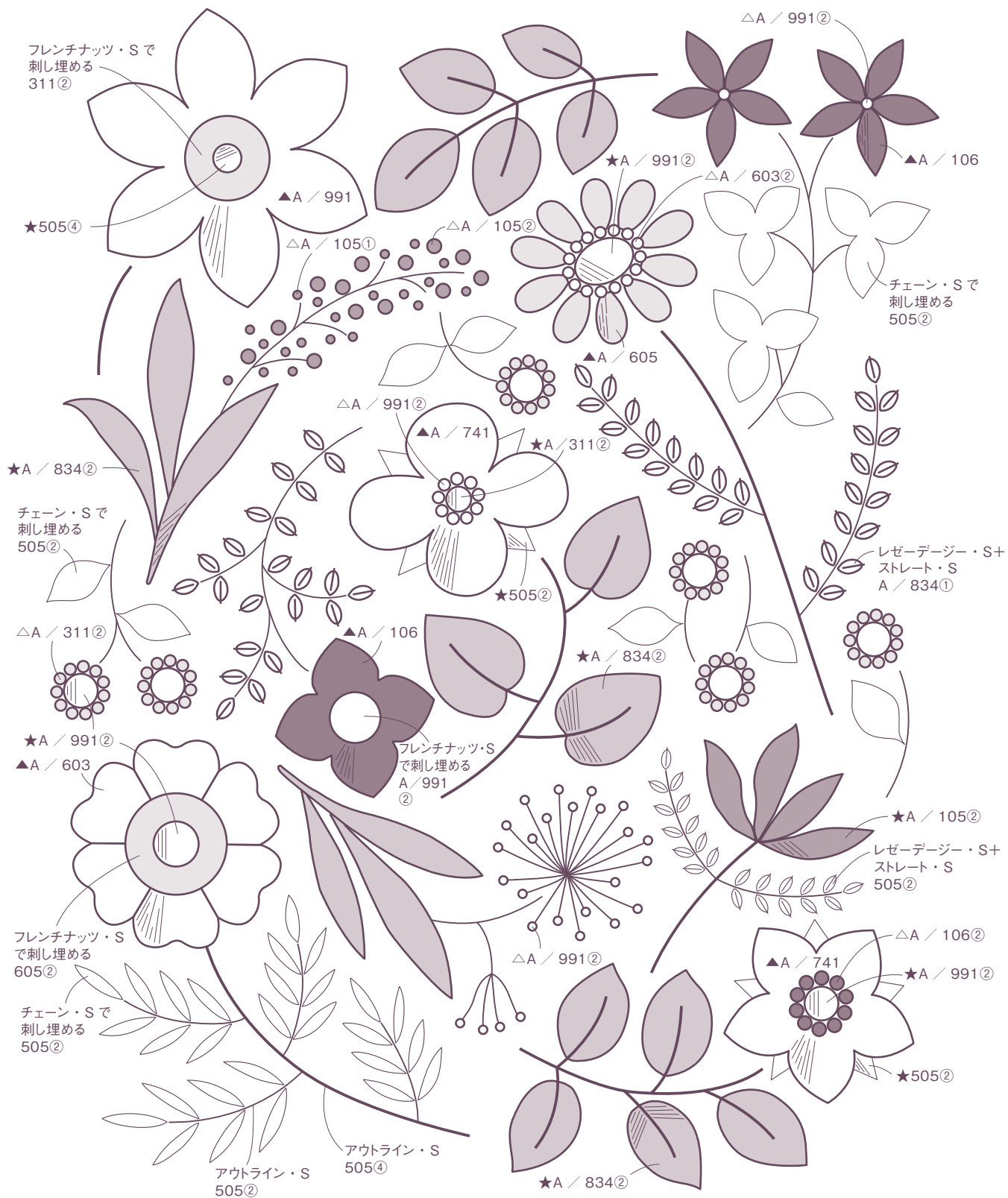

Pressed flowers Photo P.22

押し花

材料

糸：

アップルトンクルウェルウル糸

105 (青紫) ・ 106 (濃青紫) ・ 311 (イエロー) ・ 603 (淡紫) ・ 605 (紫) ・ 741 (水色) ・ 834 (グリーン) ・ 991 (白)

各1束

DMC25番刺繍糸

505 (グリーン) 1束

寸法図

- ・ 縫い代は指定以外1cm
- ・ 折り山、持ち手つけ位置に印をつけておく

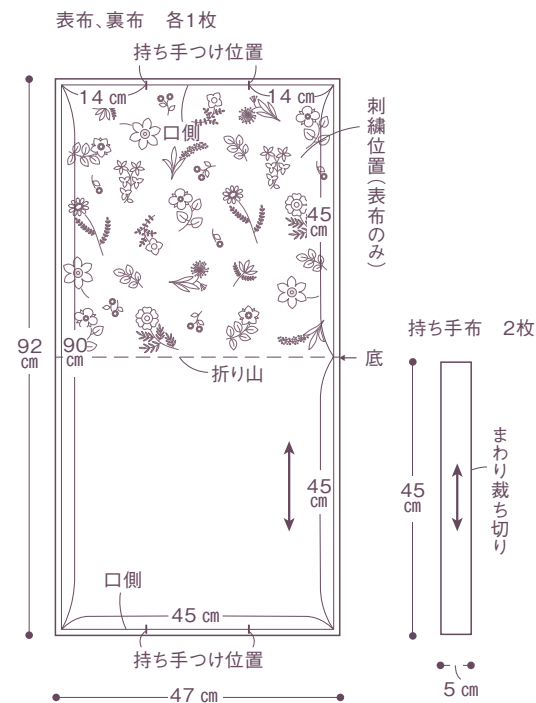

Big bag Photo P.23

大きなバッグ

でき上がり 約縦45×横45cm (持ち手含まず)

材料

布：

表布・持ち手布用リネン (黒) 55×95cm、

裏布用リネン (紺) 50×95cm

糸：「Pressed flowers 押し花」参照

その他：ミシン糸 (黒) 適宜

作り方

- ①表布に図案 (P.60) と、寸法図を参照してでき上がり線を写す。図案はバランスよく配置し、でき上がり線はしつけ糸などで印をつけておく。
- ②図案を刺繍し、アイロンで整える。
- ③指定の縫い代をつけて表布、裏布をそれぞれ裁つ。持ち手は縫い代をつけずに指定の寸法で裁つ。

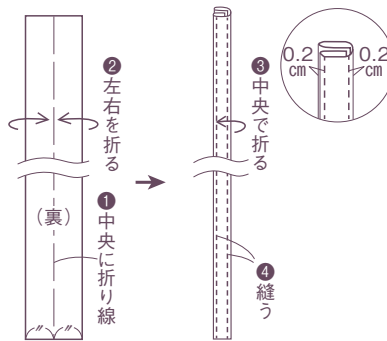

- ④持ち手を四つ折りにし、長辺を縫う。もう1本も同様に縫う。

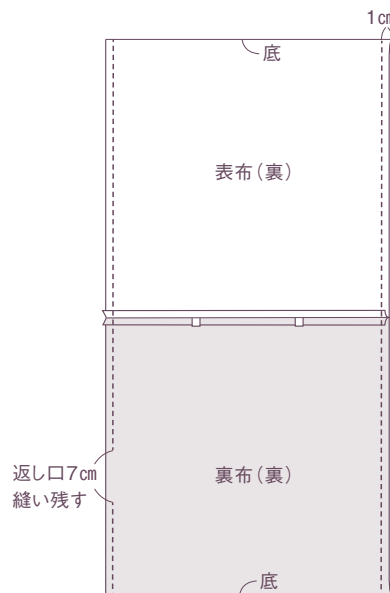

- ⑥表布、裏布をそれぞれ底で二つ折りにする。返し口を残し、両脇を縫う。しつけ糸は抜く。

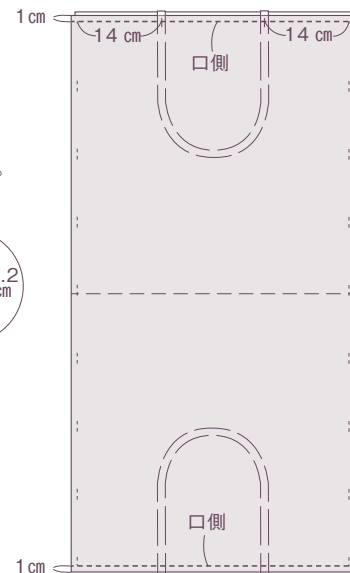

- ⑤表布と裏布を中表に合わせ、持ち手を挟んで口側を縫う。縫い代はアイロンで割る。



- ⑦返し口から表に返してアイロンで形を整える。返し口の縫い代を内側に折り、縫いどじる。

実物大図案

・指定以外はロングアンドショート・S、2本どり

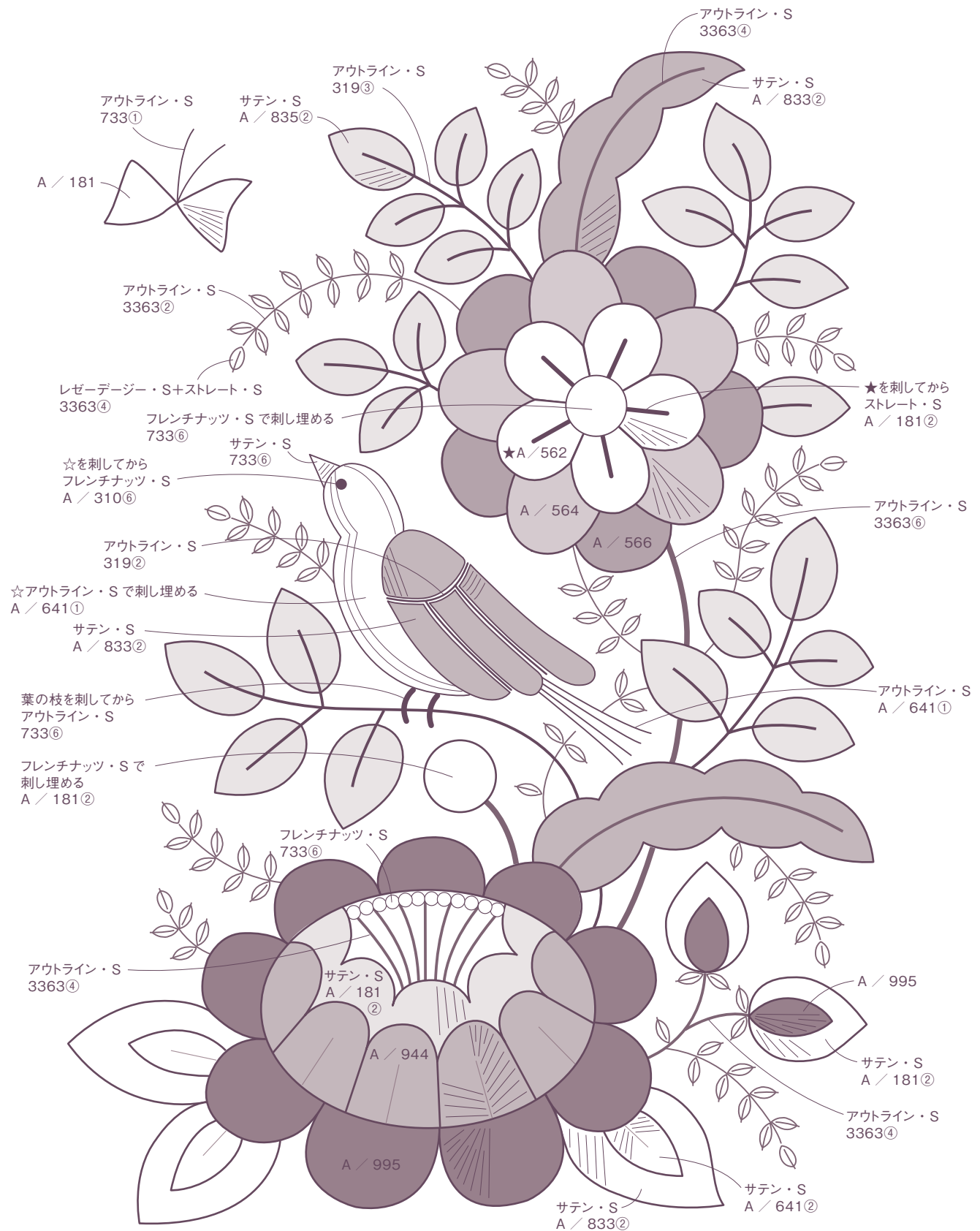

Bird paradise Photo P.24

鳥の楽園

材料

糸：

アップルトンクルウェルウール糸

181 (ライトピンク) ・ 562 (薄水色) ・ 564 (水色) ・ 566 (青) ・ 641 (ライトグリーン) ・ 833 (グリーン) ・ 835 (ダークグリーン) ・ 944 (ピンク) ・ 995 (赤) 各1束

DMC25番刺繍糸

319 (ビリジアン) ・ 733 (マスタード色) ・ 3363 (グラスグリーン) 各1束

Small berries Photo P.30

小さなベリーの実

材料

糸：

アップルトンクルウェルウール糸

833 (グリーン) ・ 991 (白) 各1束

DMC25番刺繍糸

08 (こげ茶) 1束

実物大図案

・ 図案は P.30 を参照してバランスよく配置する

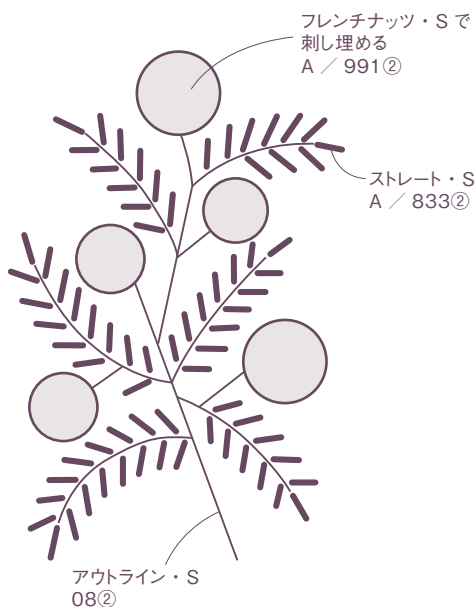

Stall Photo P.31

ストール

サイズ 約幅104×長さ120cm (フリンジ含まず)

材料

糸：「Small berries 小さなベリーの実」参照

その他：ウール素材のストール (アイボリー)、水に溶けるシート (P.39参照)、しつけ糸適宜

Stall ストール

・ 水に溶けるシートに図案を写して切り取り、ランダムにストールに配置してまわりをしつけ糸などで仮どめて刺繍する (P.41 参照)

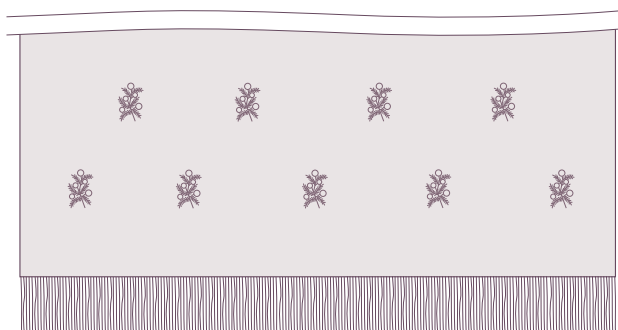

Pansy Photo P.26

パンジー

材料

糸：

DMCタペストリーウール糸

7022 (紫) ・ 7023 (濃紫) ・ 7244 (淡紫) ・ 7284 (水色) ・
7307 (紺) ・ 7510 (淡グレー) ・ 7540 (グリーン) ・ 7555
(ブルーグレー) ・ 7739 (クリーム色) 各1束

DMC25番刺繍糸

3347 (黄緑) 1束

実物大図案

・指定以外はロングアンドショート・S、
1本どり

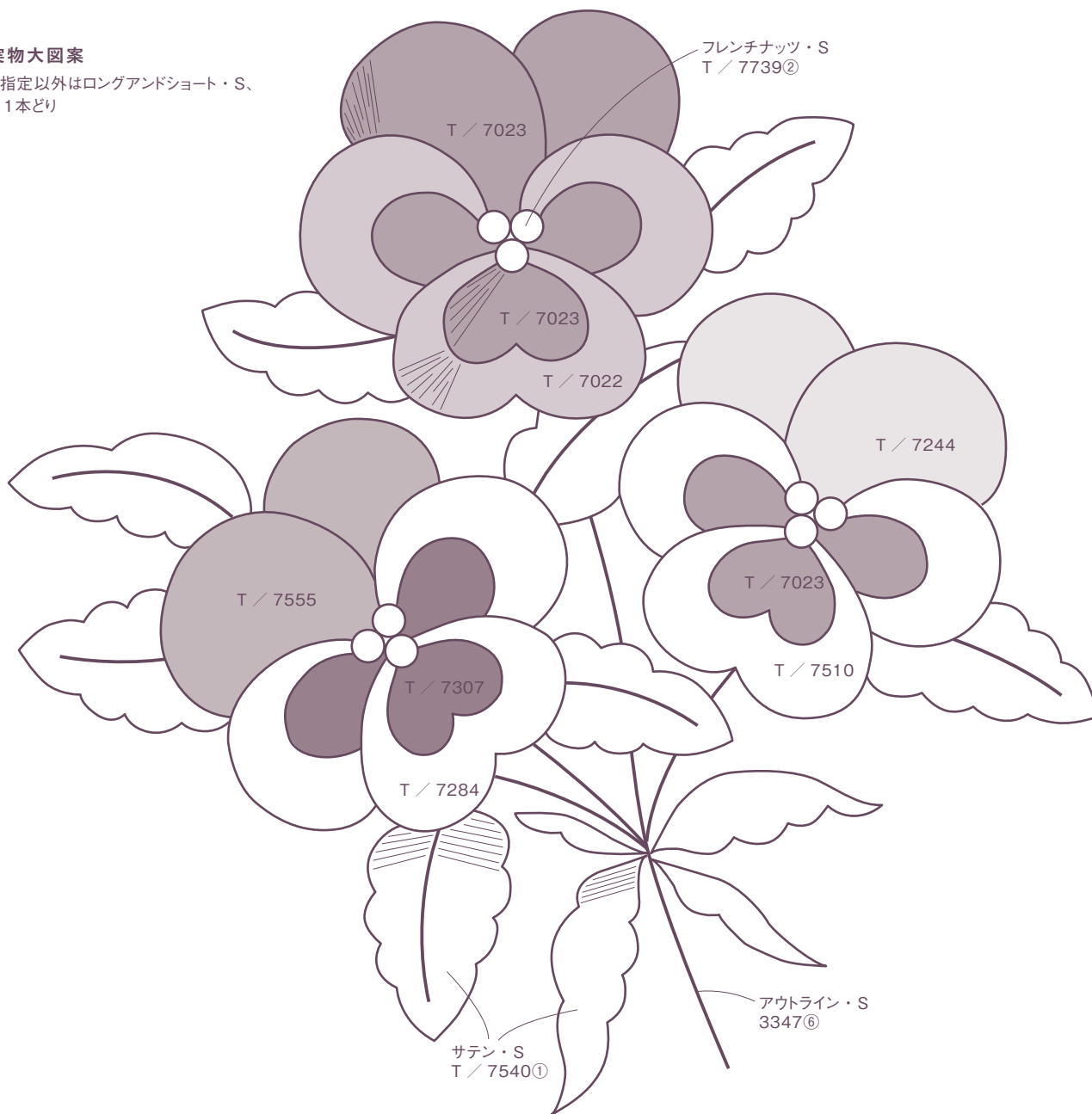

Tote bag Photo P.27

トートバッグ

でき上がり 約縦33×横27cm (持ち手含まず)

材料

布：

表布・持ち手布用リネン (白) 45×75cm、

裏布用リネン (グレー) 35×75cm

糸：「Pansy パンジー」参照

その他：ミシン糸 (白) 適宜

寸法図

- ・縫い代は指定以外1cm
- ・折り山、持ち手つけ位置に印をつけておく

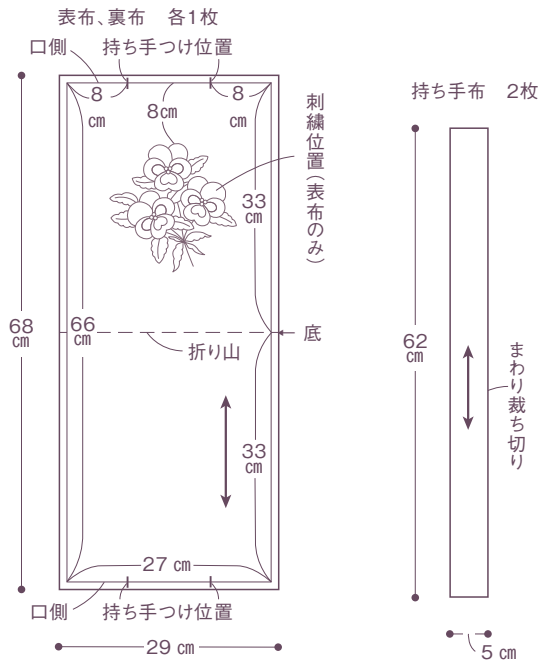

作り方

- ①表布に図案 (P.64) と、寸法図を参照してでき上がり線を写す。でき上がり線はしつけ糸などで印をつけておく。
- ②図案を刺繍し、アイロンで整える。
- ③指定の縫い代をつけて表布、裏布をそれぞれ裁つ。持ち手は縫い代をつけずに指定の寸法で裁つ。
- ④P.61 「Big bag」の作り方④～⑦を参照して作る。

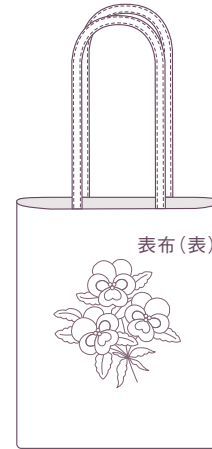

Cushion Photo P.18

クッション

材料

布：リネン（黒）75×40cm

糸：P.44・45 「Botanical garden ボタニカルガーデン」参照

その他：市販の30×30cmインナークッション1個、ミシン糸（黒）適宜

でき上がり 約縦30×横30cm

寸法図

- ・（ ）内は縫い代
- ・折り山に印をつけておく

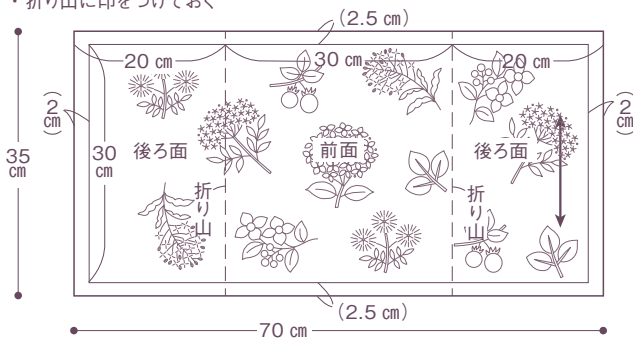

作り方

- ①寸法図を参照して布にでき上がり線を写し、図案 (P.44・45) をバランスよく配置する。
- ②図案を刺繍してアイロンで整え、指定の縫い代をつけて裁つ。

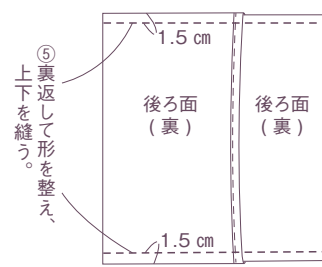
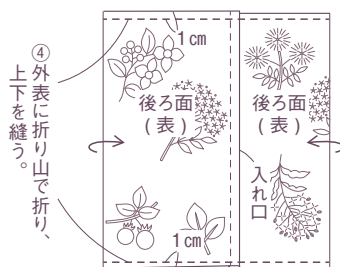
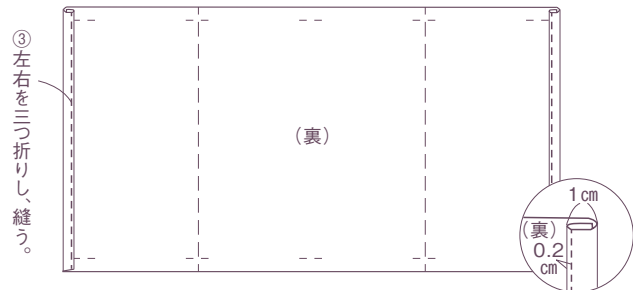

- ⑥表に返してアイロンで整え、後ろ面の入れ口からインナークッションを入れる。



Christmas rose Photo P.36

クリスマスローズ

材料

糸:

DMCタペストリーウール糸

ECRU (生成り) ・ 7327 (ターコイズグリーン) ・ 7329 (モスグリーン) ・ 7426 (グラスグリーン) ・ 7429 (ダークグリーン) ・ 7510 (淡グレー) ・ 7583 (黄緑) 各1束

DMC25番刺繍糸

500 (ダークグリーン) ・ 647 (ライトグリーン) 各1束

実物大図案

・ 指定以外はサテン・S、1本どり

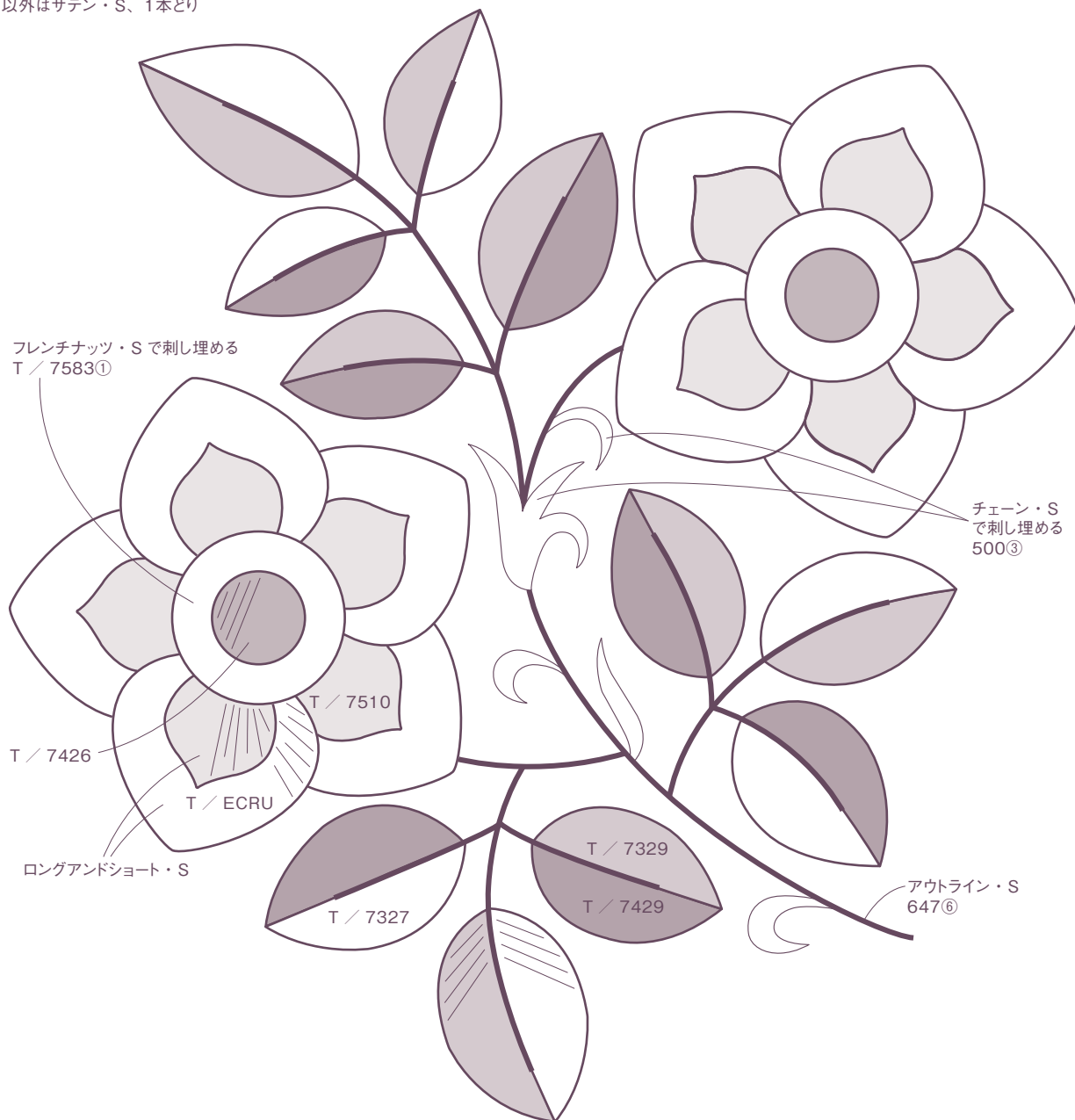

Skier Photo P.35

スキーヤー

材料

糸:

アップルトンクルウェルウール糸

296 (ダークグリーン) ・ 356 (オリーブグリーン) ・ 749 (紺) ・ 834 (グリーン) 各1束

DMC25番刺繍糸

02 (ライトグレー) ・ 535 (グレー) ・ 543 (ベージュ) ・ 611 (サンドベージュ) ・ 3021 (こげ茶) 各1束

Mushroom Photo P.34

きのこの額縁

サイズ 約縦30×横26cm

材料

布：リネン（黒）35×30cm

糸：

アップルトンクルウェルウル糸

723（赤）・976（こげ茶）・983（ダークベージュ）・986（マロン）各1束

DMC25番刺繍糸

07（ダークベージュ）・895（ダークグリーン）・3031（こげ茶）・3866（オフホワイト）各1束

その他：約縦30×横26cmの額縁1個

実物大図案

・指定以外はアウトライン・S

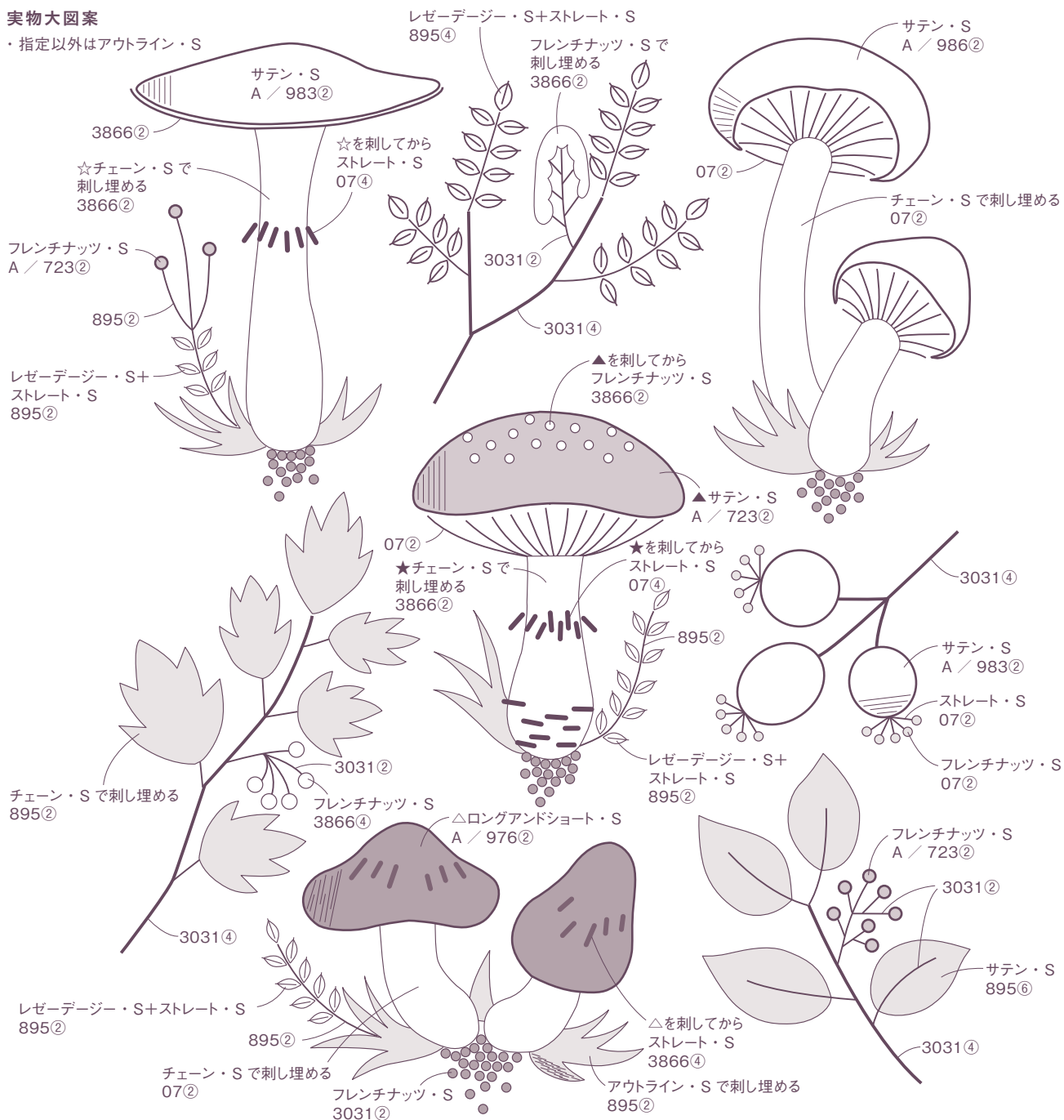

Christmas square botanical Photo P.37

クリスマススクエアボタニカル

材料

糸:

DMCタペストリーウール糸

ECRU (生成り) ・ 7379 (カーキ) ・ 7406 (ライトグリーン) ・ 7429 (ダークグリーン) ・ 7519 (マロン) ・ 7540 (グリーン) ・ 7583 (黄緑) 各1束

DMC25番刺繍糸

505 (グリーン) ・ 610 (淡茶) ・ 647 (ライトグリーン) 各1束

・ 指定以外はサテン・S、1本どり



ステッチの刺し方

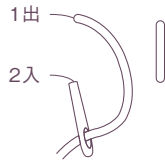

ストレート・ステッチ

基本のステッチ。糸の本数によって表情が変わり、ウール糸ではボリュームも出るので、花や葉などに用います。

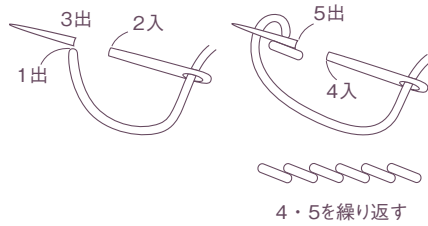

アウトライン・ステッチ

長い線を描くときに使うステッチ。同じ針穴に刺し戻すように刺していきます。曲線部分は細かく刺すとなめらかな仕上がりに。

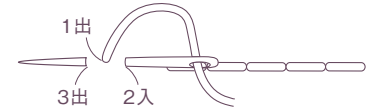

バック・ステッチ

線を刺すときに使いますが、特に細かい線を表現するのに向いています。

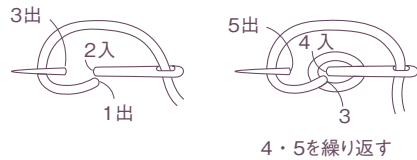

チェーン・ステッチ

鎖形のステッチ。線を描くのはもちろん、小さな面を埋めるのにも適しています。

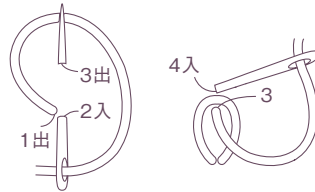

レゼーデージー・ステッチ

花びらなど、小さい模様を描くときに使います。

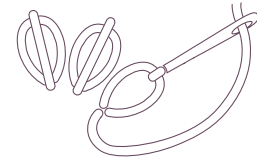

レゼーデージー・ステッチ+ ストレート・ステッチ

レゼーデージー・Sに被せるように、ストレート・Sを1~2回重ねます。ボリュームのある楕円を描け、主に葉や実などに用います。

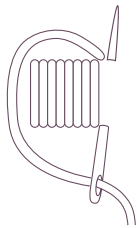

サテン・ステッチ

糸を水平に並べるようにして面を埋めるステッチ。ウール糸だと刺しやすいステッチです。

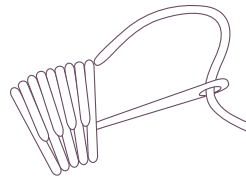

ロングアンドショート・ステッチ

長短のステッチを交互に並べて面を埋めます。主に扇形の花びらを刺すときに使います。

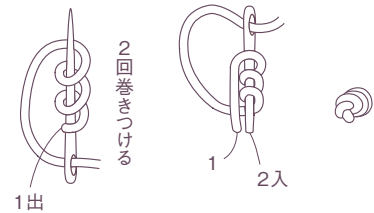

フレンチナッツ・ステッチ

結び目のステッチ。針に糸を巻き、糸を出した穴から1mm隣に針を入れて布に刺し通します。指で押さえながらやさしく糸を引き絞みましょう。

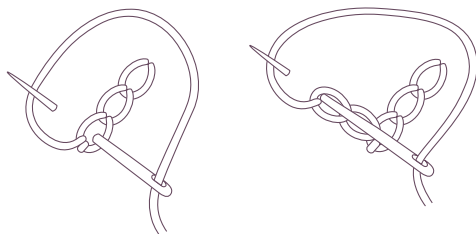

チェーン・ステッチで角を刺す

チェーン・ステッチは角まできたら一度刺し終え、角度を変えて刺し始めましょう。

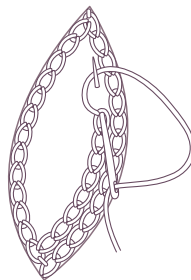

チェーン・ステッチやフレンチナッツ・ステッチで面を埋める

まず図案の輪郭線を刺し、次に内側を刺し埋めていきます。なるべく図案からはみ出さないように刺すのがポイントです。チェーン・ステッチで面を埋めるときは、すき間を作らないように気をつけましょう。

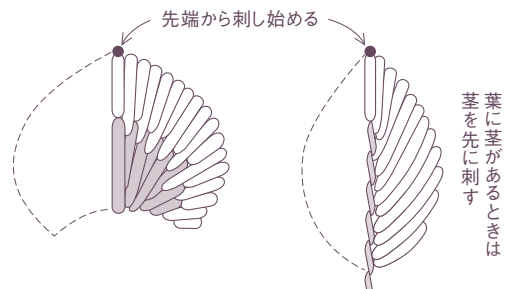

ロングアンドショート・ステッチやサテン・ステッチで花や葉を美しく刺す

花びらは中央から左右の端へそれぞれ放射状に、花の外側から内側に向けて刺します。

刺繍の基本

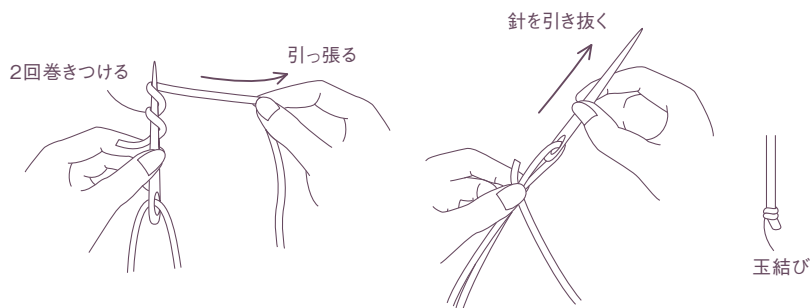

玉結びの仕方

刺し始めは糸端に結び玉を作ります。まず、糸を通した針を持ち、針に糸端を2回巻きつけます。次に巻きつけた糸を指で押さえながら針を引き抜き、玉結びを作ります。

刺し始めと刺し終わり

● サテン・ステッチやロングアンドショート・ステッチの面を描くステッチの場合

刺し始め

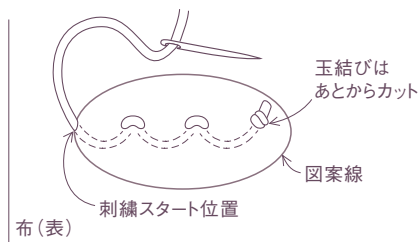

刺繍スタート位置手前の図案線内に小さく数回刺します。その数回を覆うように刺し進め、玉結びが近づいたら始末します。

刺し終わり

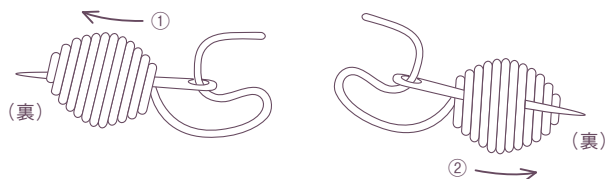

裏面に糸を出し、刺し終えたステッチに糸を通すことを繰り返して糸端を切ります。

● チェーン・ステッチやアウトライン・ステッチなどの線を描くステッチの場合

刺し始め

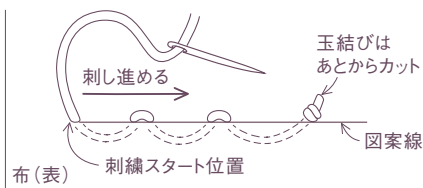

刺繍スタート位置手前の図案線上に小さく数回刺します。その数回を踏むように刺し進め、玉結びが近づいたら始末します。

刺し終わり

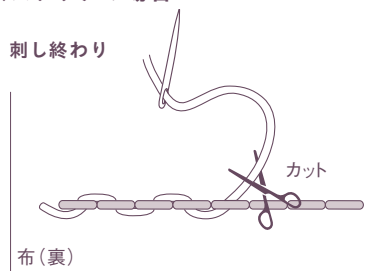

裏面に糸を出し、刺し終えたステッチに糸を通して数回絡ませたら糸端を切ります。

● 糸替えなど、刺し終えたステッチに絡めてスタートする場合

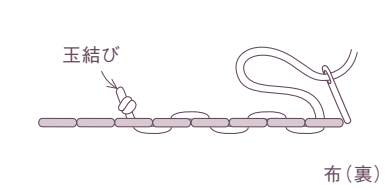

糸替えなどで途中からスタートするときは、裏面から玉結びをした糸を刺し終えているステッチに数回絡めて刺繍スタート位置に糸を出します。玉結びはあとからカットします。

● アイロンのかけ方

刺繍が完成したら、まず図案の印を消します。次にアイロン台に厚手のタオルを敷いて作品を裏返してのせ、霧吹きをしてやさしく熱を当てます。少し布を引っ張りながらアイロンを当てると、シワが取れやすくなります。