

改訂版

作りながらマスターする、ソーイングの基礎

SEWING

月居良子のソーイングレシピ

RECIPE

1

主婦と生活社

©月居良子2021



A面にある型紙

- 1 前スカート、後ろスカート、前見返し、後ろ見返し、ポケット袋布
- 2 前ヨーク、後ろヨーク、前見返し、後ろ見返し、ポケット袋布
- 3 前身頃、後ろ身頃
- 4 前身頃、後ろ身頃、袖

B面にある型紙

- 5 前身頃、後ろ身頃、後ろヨーク、衿、袖、見返し
- 6 前身頃、後ろ身頃、後ろヨーク、衿、袖、カフス、短冊布

[型紙を使う前に]

この型紙には7号、9号、11号、13号、15号の5サイズが入っています（各7、9、11、13、15と表記）。

サイズは本書51ページの参考寸法表で確認の上、選んでください。

実物大型紙は切り取らず、ハترون紙など別の紙に写し取ってください。

上下に分かれている型紙は、型紙内の合い印同士を突き合わせて1枚に写し取ってください。

型紙には縫い代が含まれていません。5～15ページの裁ち合わせ図を参照し、

写し取った型紙に縫い代をつけて裁断してください。

紙の伸縮により、寸法に誤差が生じる場合があります。ご了承ください。

R本書を無断で複写複製（電子化を含む）することは、著作権法上の例外を除き、禁じられています。本書をコピーされる場合は、事前に日本複製権センター（JRRC）の許諾を受けてください。また、本書を代行業者等の第三者に依頼してスキャンやデジタル化することは、たとえ個人や家庭内の利用であっても一切認められておりません。JRRC (<https://jrcc.or.jp/> eメール: jrcc_info@jrcc.or.jp ☎03-6809-1281)

実物大型紙
A面

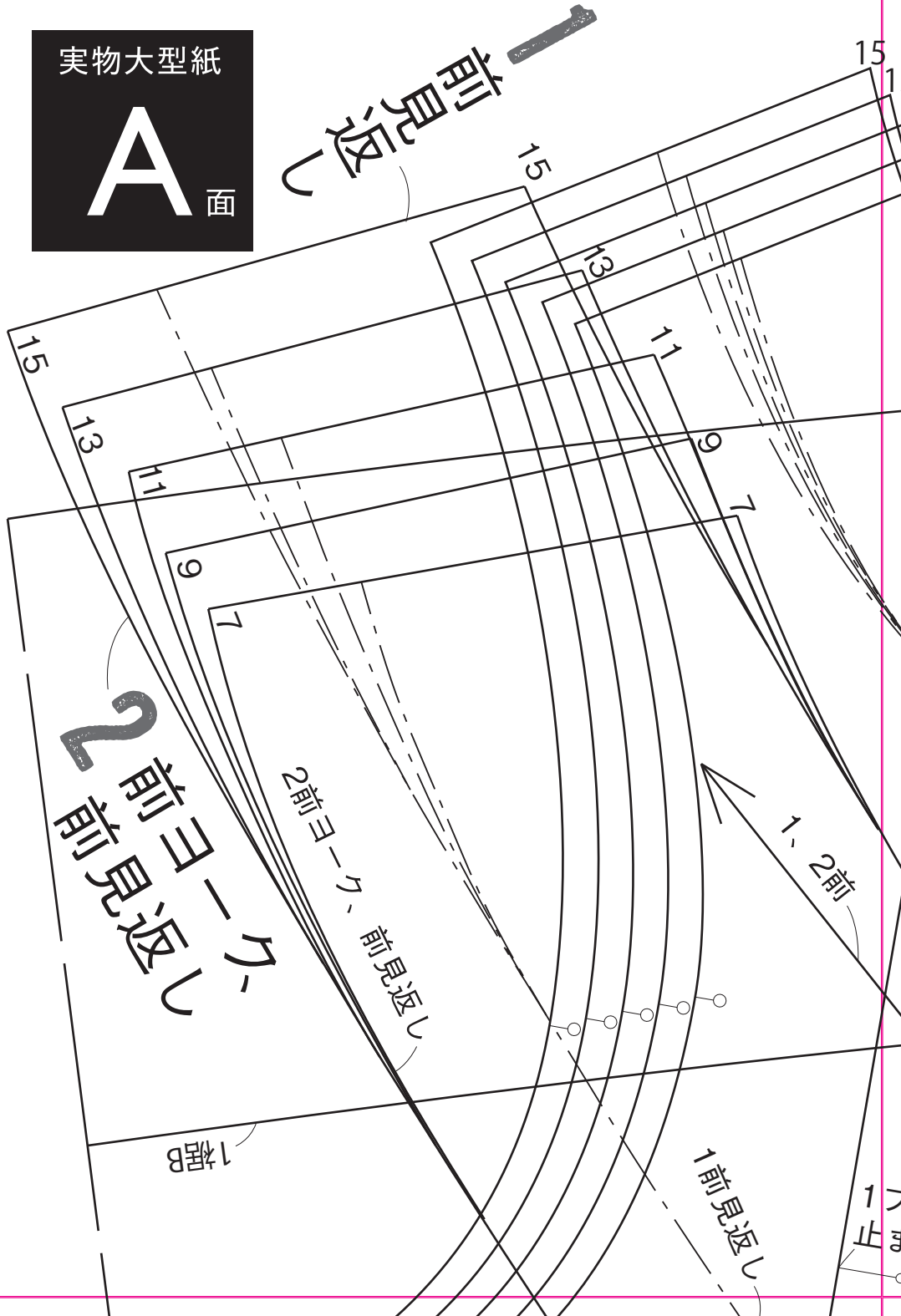

3

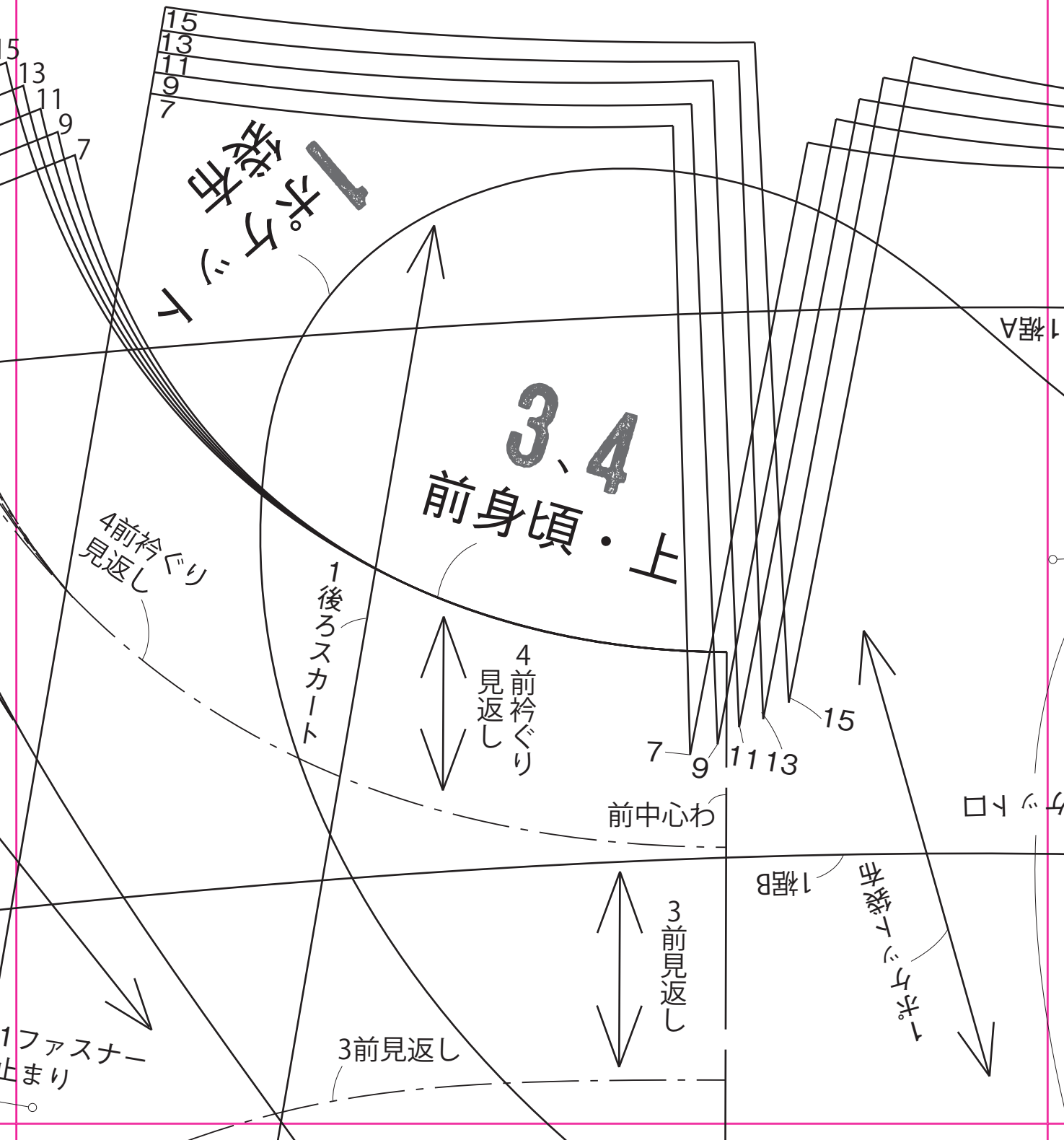

4

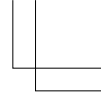

前スカート

後ろスカート



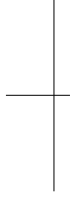

5

1 後ろ見返し

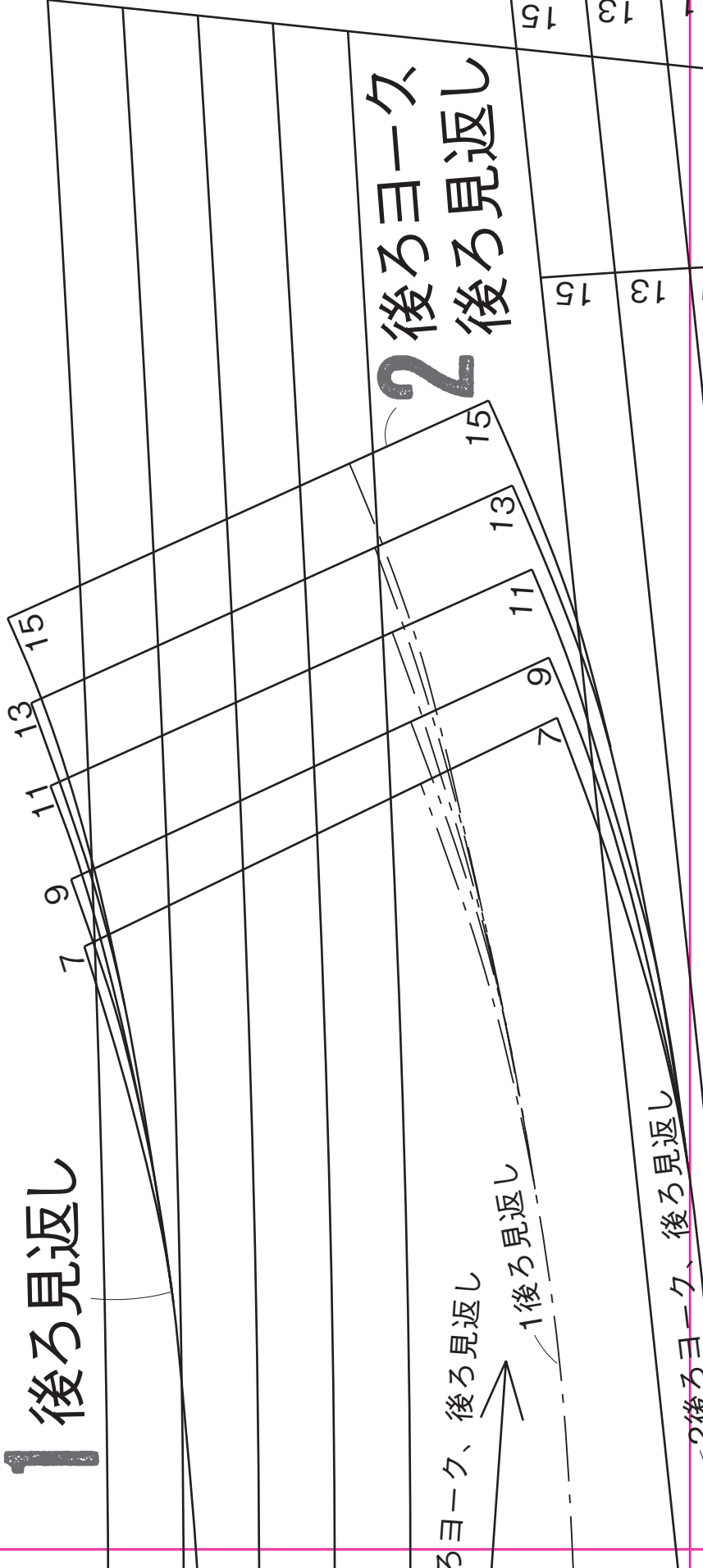

後ろヨーク、後ろ見返し

1 後ろ見返し

2 後ろヨーク
後ろ見返し

2 後ろヨーク、後ろ見返し

2後ろヨーク、後ろ片足

11 6 7
11 9 7

15 13 11 9 7

後ろ身頃・下と
貼り合わせる

3裾B

15 13 11 9 7

15 13 11 9 7

3、4切り替え

15 11 13

6

1 後ろ中心おろし
2 後ろ身頃
3、4

縫い止まり
タツク方向

縫い止まり
タツク方向

注 3裾Aはこの線から
25cm裾を長くする

4裾A
裾巾2cm

前中心わ
3、4

ギャザーを寄せる

3、4
前上身頃

3B

15
13
11
9
7
15
11
7
9

ギャザー止まり

おひも縫う

4タック

縫い止まり

タック方向

4タック

縫い止まり

タック方向

4タック

縫い止まり

タック方向

おひも縫う

おひも縫う
4

3、4
前下身頃

7

タック方向

縫い止まり

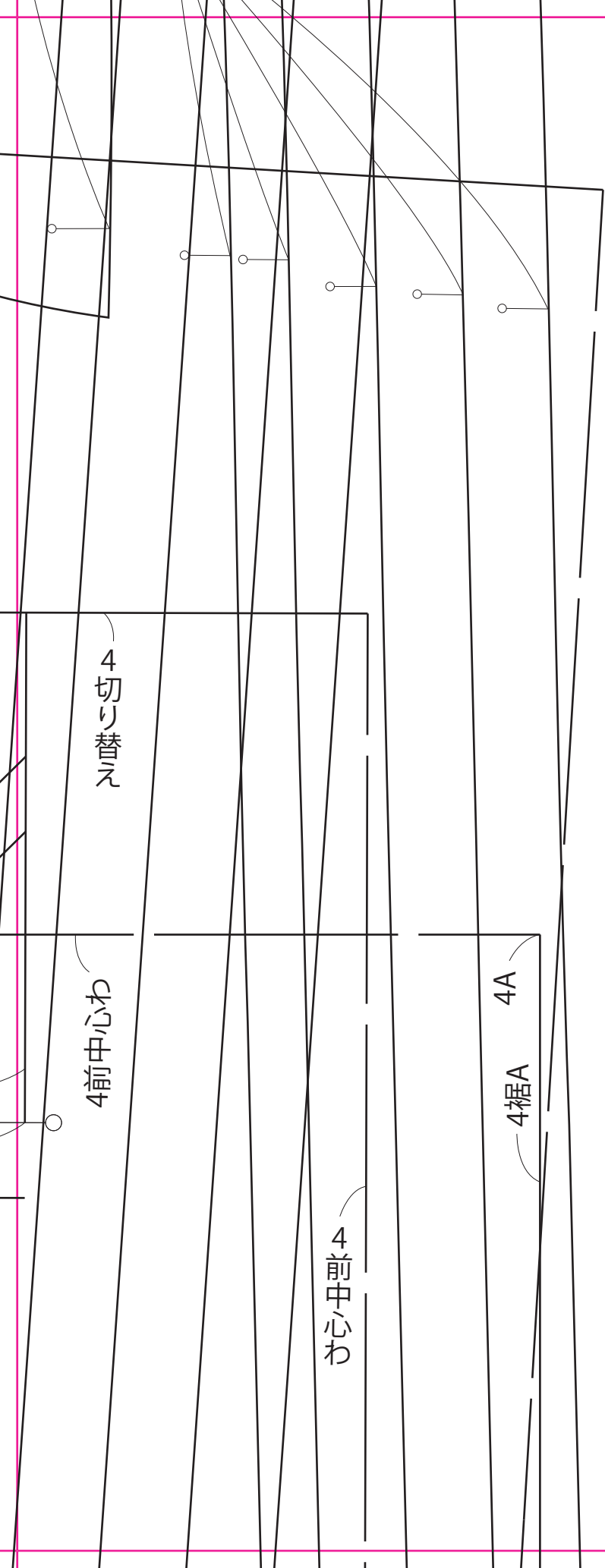

9

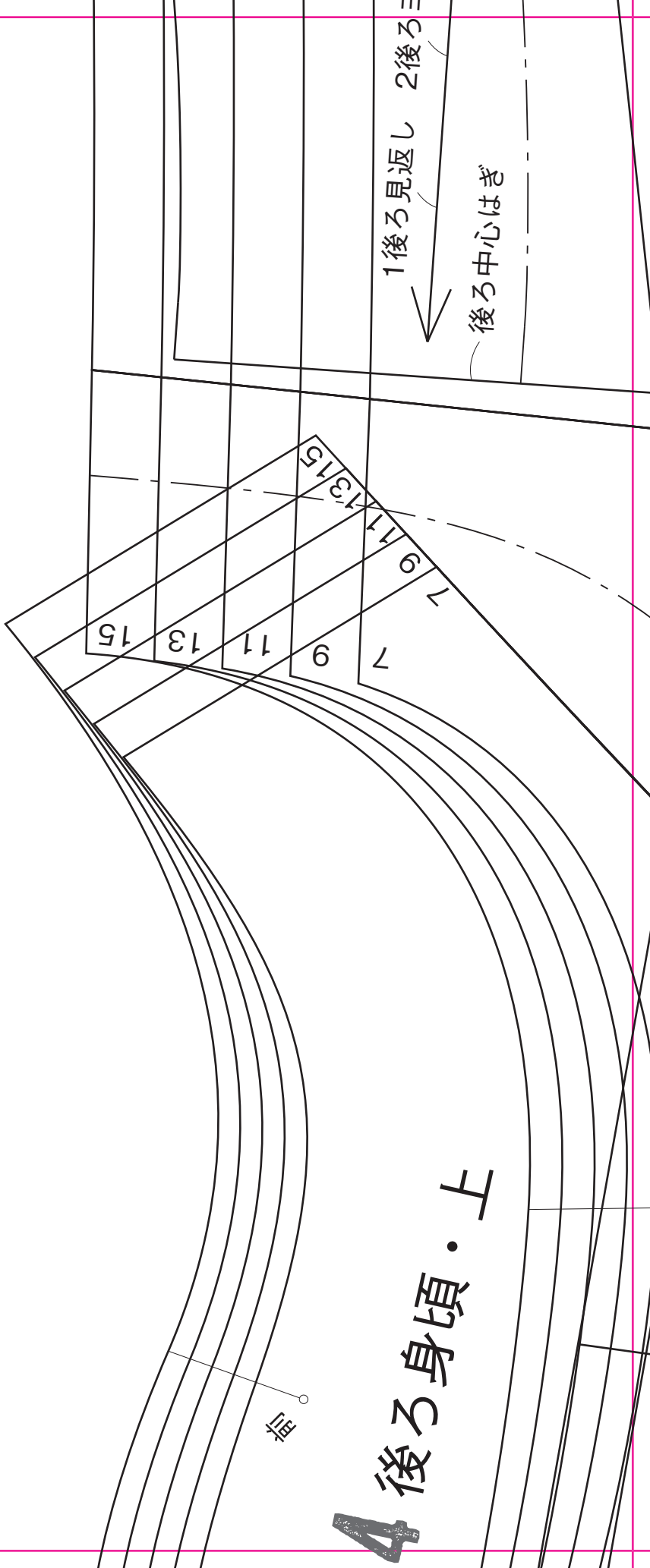

10

4タツク

4タツク

7 9 11 13 15

3、4切り替え

3、4タツク

おひん甘

ナ

3後ろ見返し

1裾B

おひん甘

3、4タツク

毎

ナ

11

後ろ身頃・上と
貼り合わせる

後ろ身頃・

3、4

前
身頃・上と
貼り合わせる

ポケット口

ポケット口

2
タック
縫い

4
タック

4
裾B

4
裾B

7
身頃

3
前中心わ

3
前中心わ

3

131
119
7

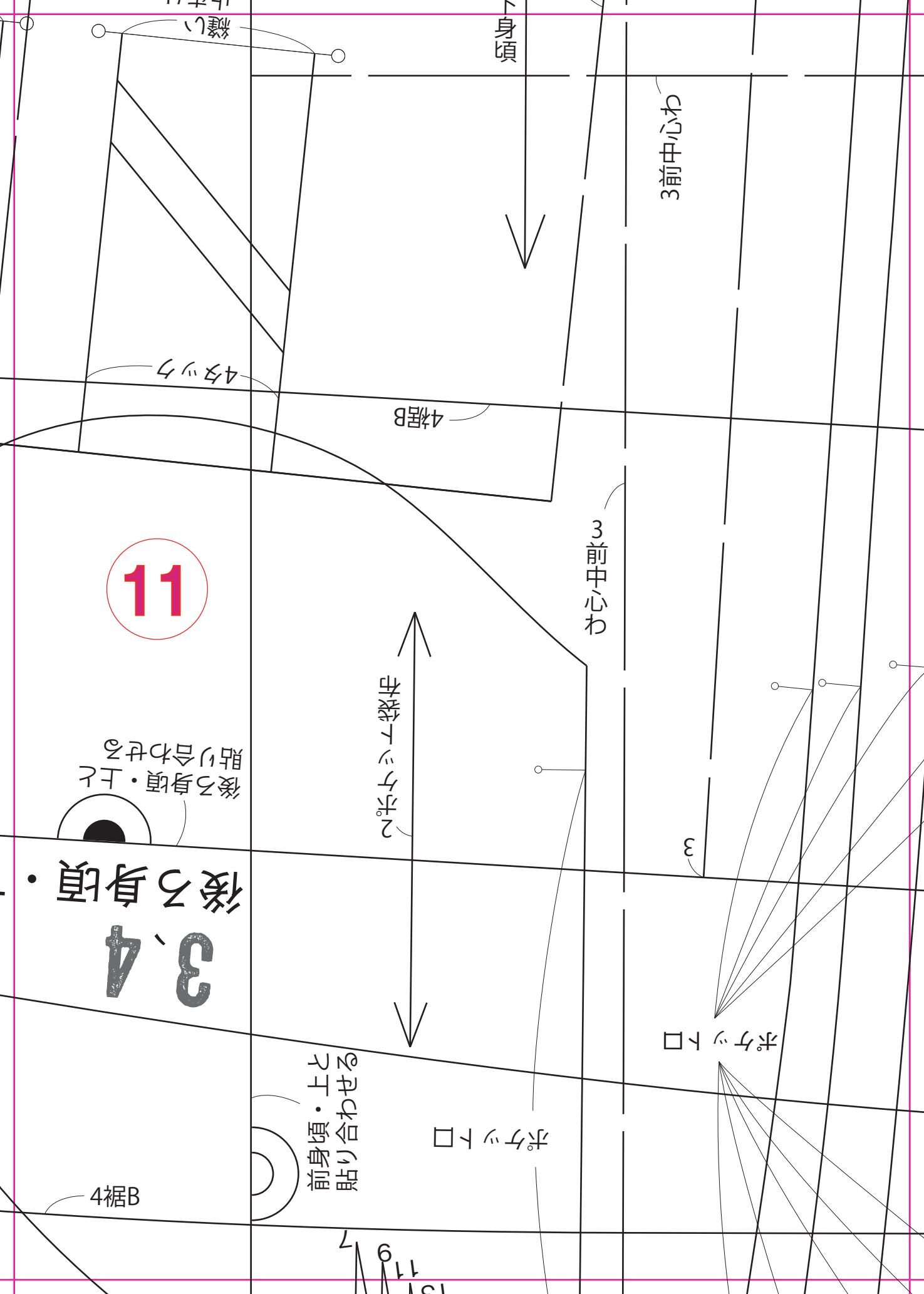

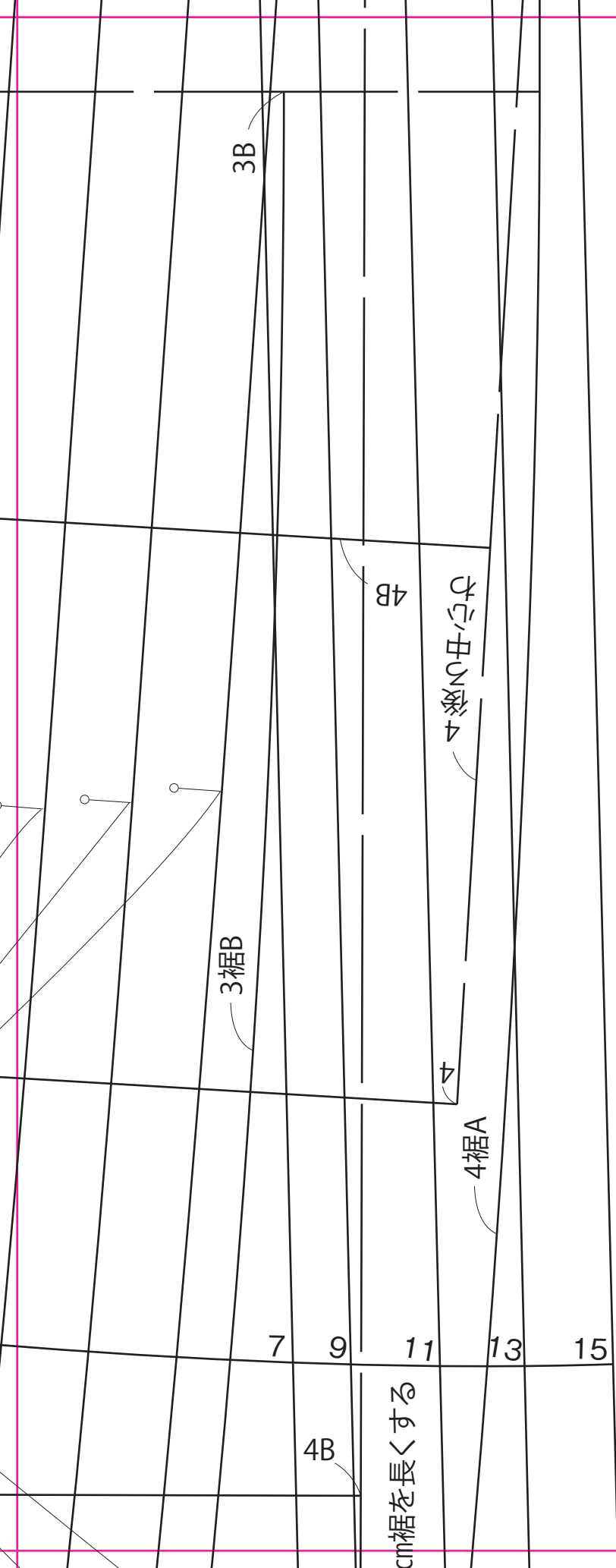

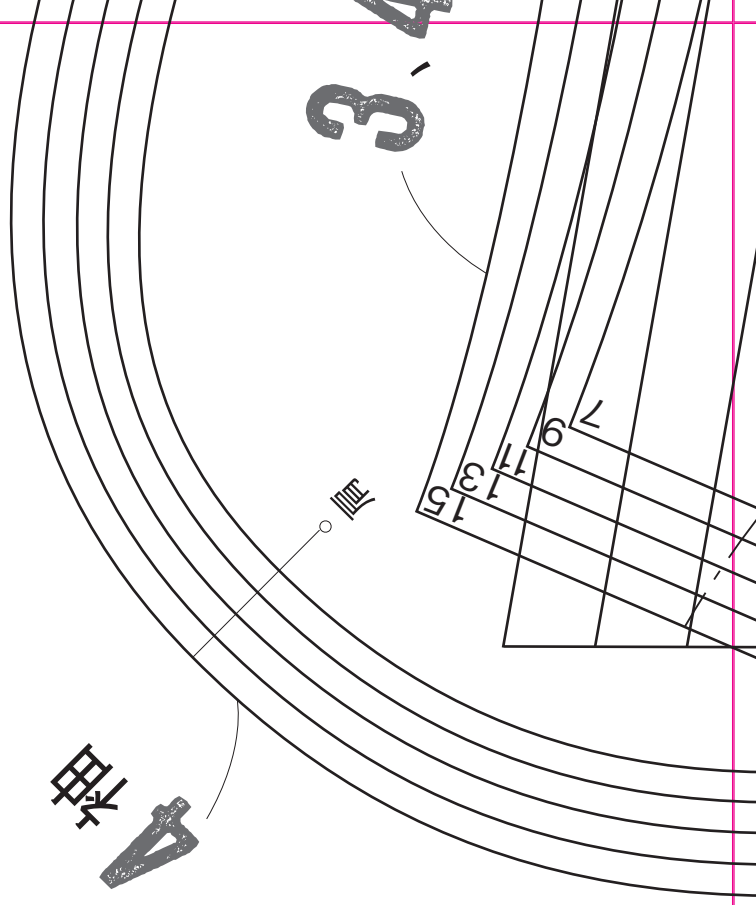

13



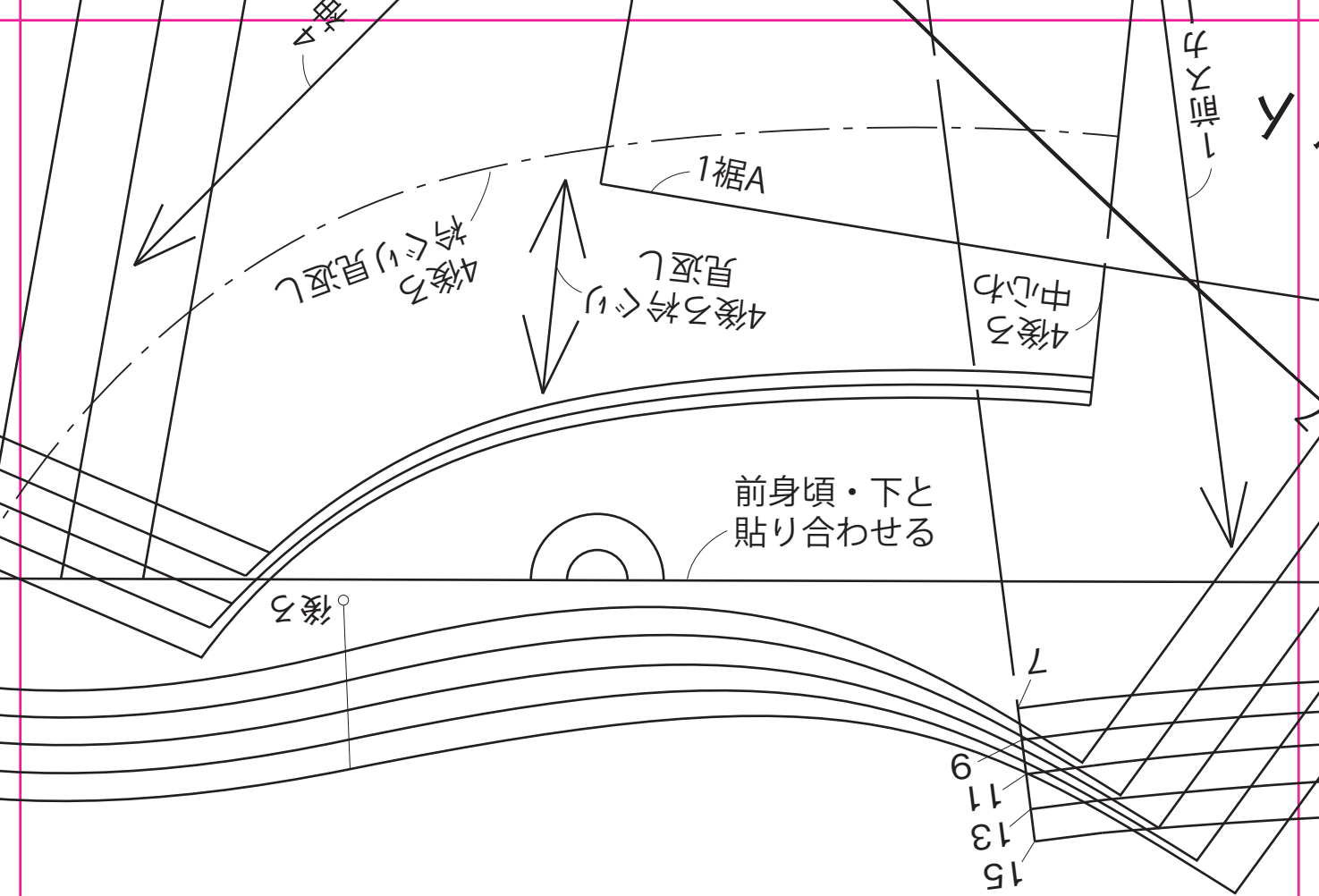

14

15

前入カ一ト

ボナニ
集奇

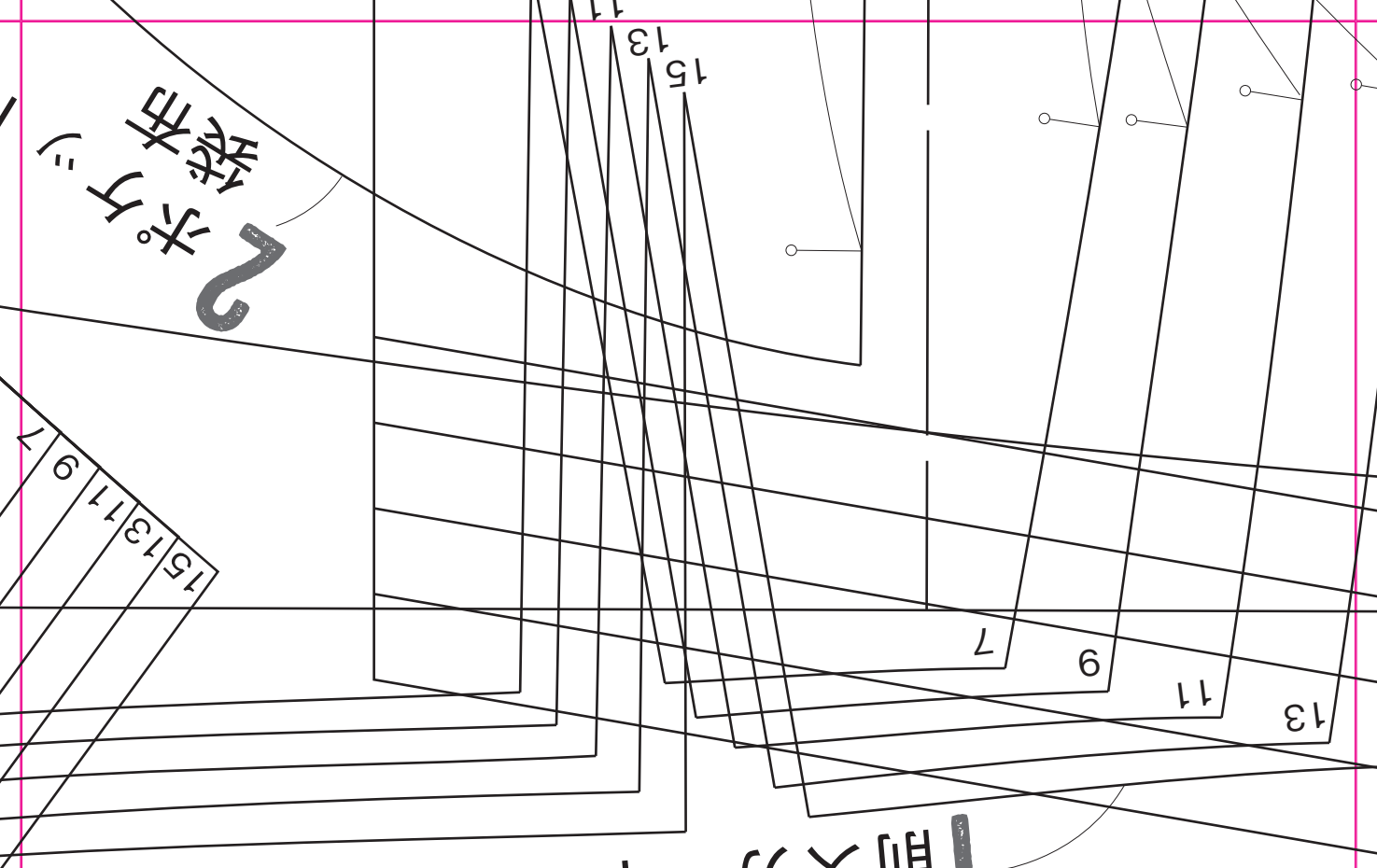

15
13
11
9
7

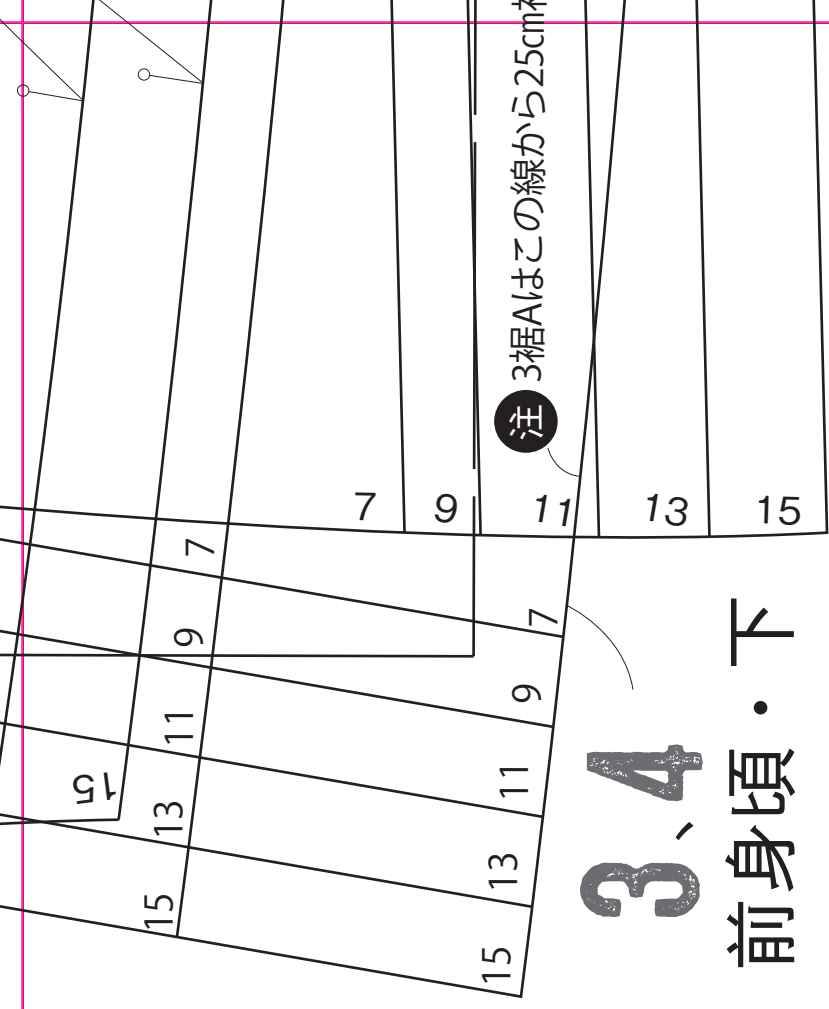

3、4 前身頃・下

