

持ち出し

14カフス

1



TWS

襟の残

襟ぐり

ギャザー止

14 後ろ身頃

後ろ中心わ



2

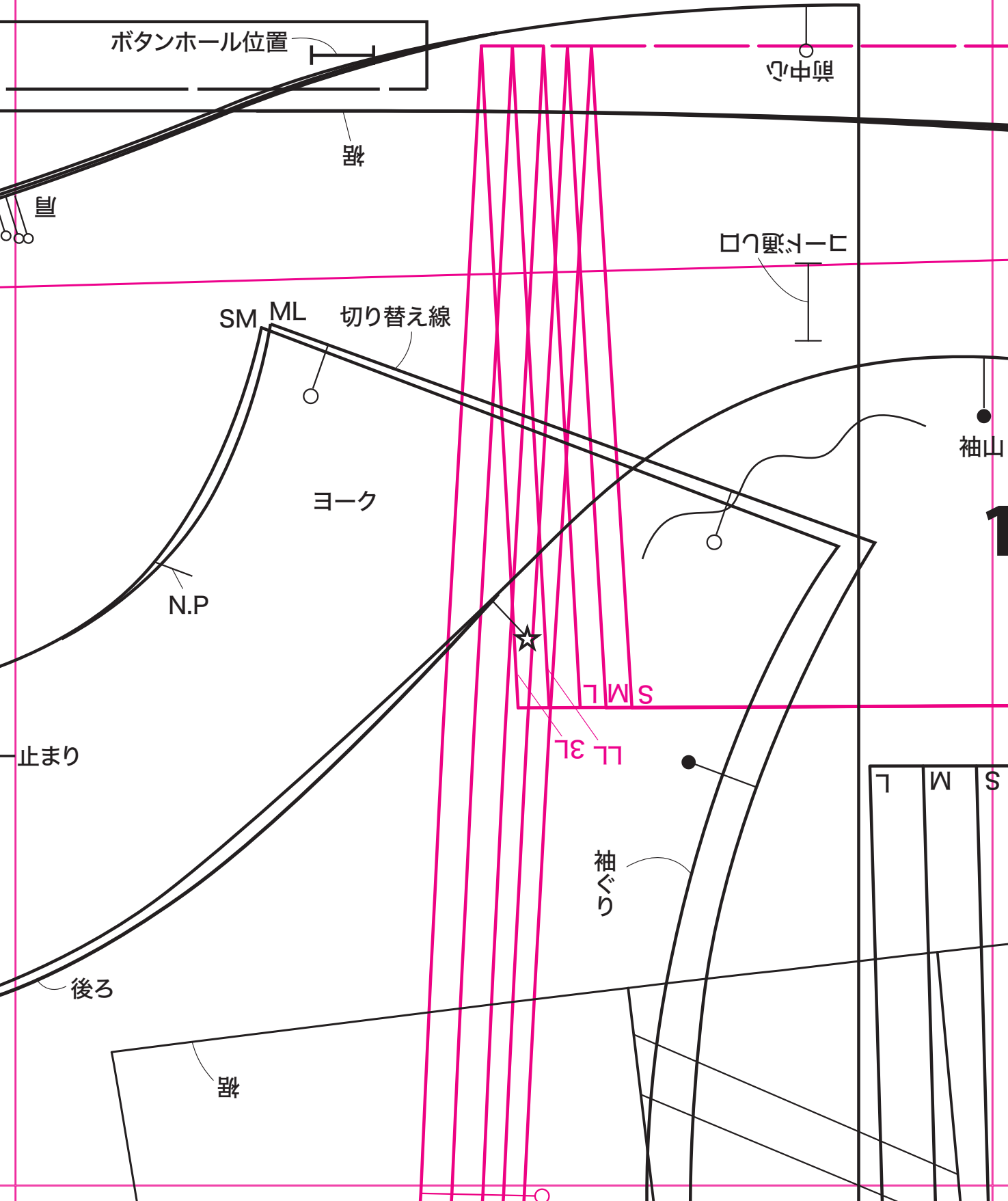

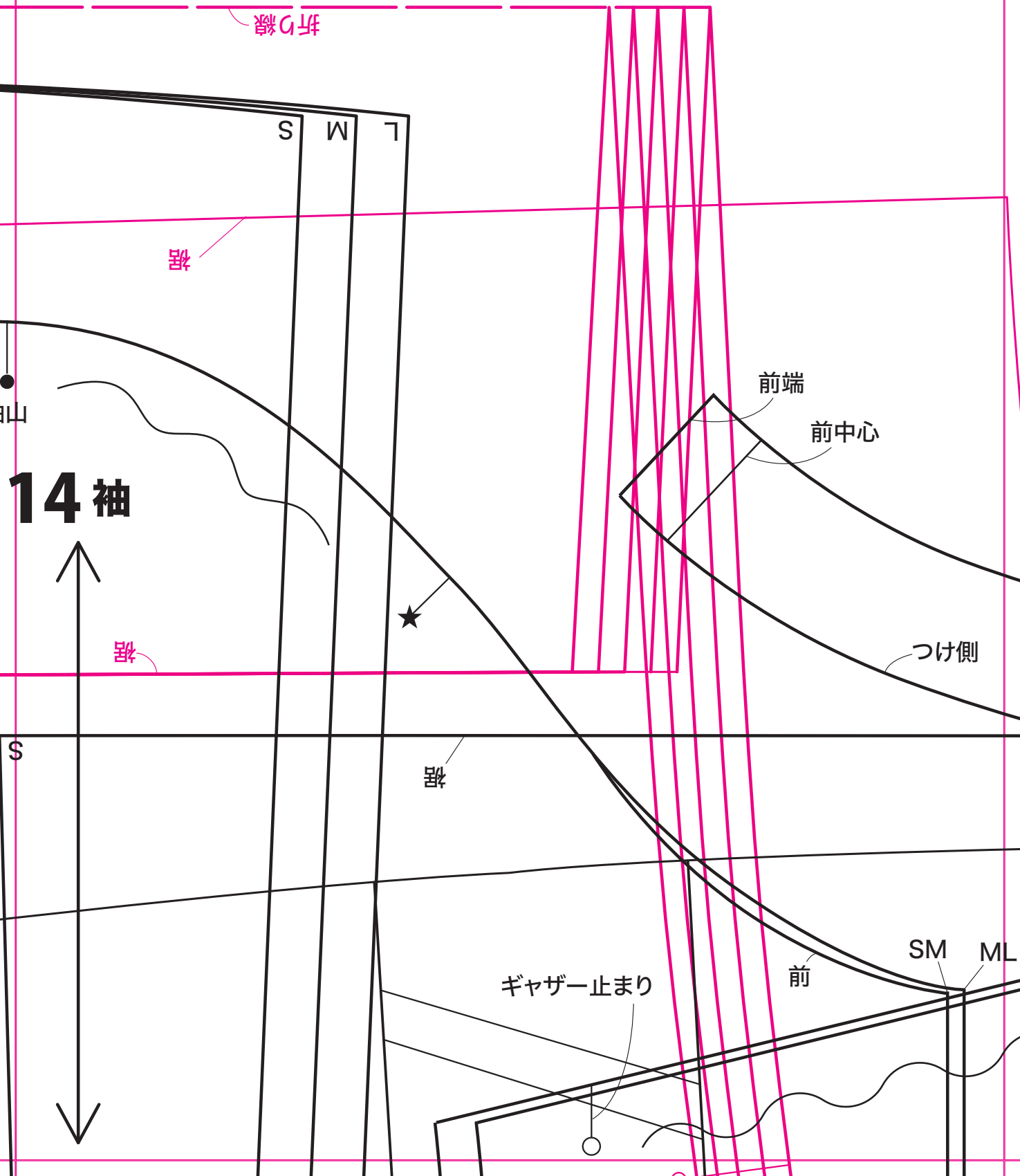

ソーイングナチュリラ 大人のおうち服

綴じ込み付録
実物大型紙
pattern

D面

主婦と生活社

D面にある型紙

- 14** スタンドカラーのシャツ (作り方 P60-61)
●前身頃 ●後ろ身頃 ●袖 ●襟 ●カフス
- 15** シャツパーカ (作り方 P67)
●前身頃 ●後ろ身頃 ●袖 ●フード
- 16** リラックスパンツ (作り方 P81)
●左右パンツ
- 17** テーパーズパンツ (作り方 P71-73)
●前パンツ ●後ろパンツ ●前ウエストベルト ●袋布
- 18-A** レース生地のスカート (作り方 P32-33)
●前・後ろスカート
- 18-B** バルーンスカート (作り方 P32-33)
●前・後ろスカート

この型紙を使う前に

※本書より切り離してお使いください。

※実物大型紙は切り取らず、ハトロン紙に写し取って使ってください。

※型紙には縫い代が含まれていません。作り方ページの「裁ち合わせ図」に表示した縫い代寸法を参照し、縫い代をつけてください。

※見返しの型紙は、各型紙の中に表示した線から写し取ってください。

※紙の伸縮により、寸法に誤差が生じる場合があります。ご了承ください。

©主婦と生活社 2021 本書を無断で複製（電子化を含む）することは、著作権法上の例外を除き、禁じられています。本書をコピーされる場合は、事前に日本複製権センター（JRRCC）の許諾を受けてください。また、本書を代行業者等の第三者に依頼してスキャンやデジタル化をすることは、たとえ個人や家庭内の利用であっても一切認められておりません。JRRCC (<https://jrrc.or.jp>) eメール: jrrc_info@jrrc.or.jp TEL03-6809-1281

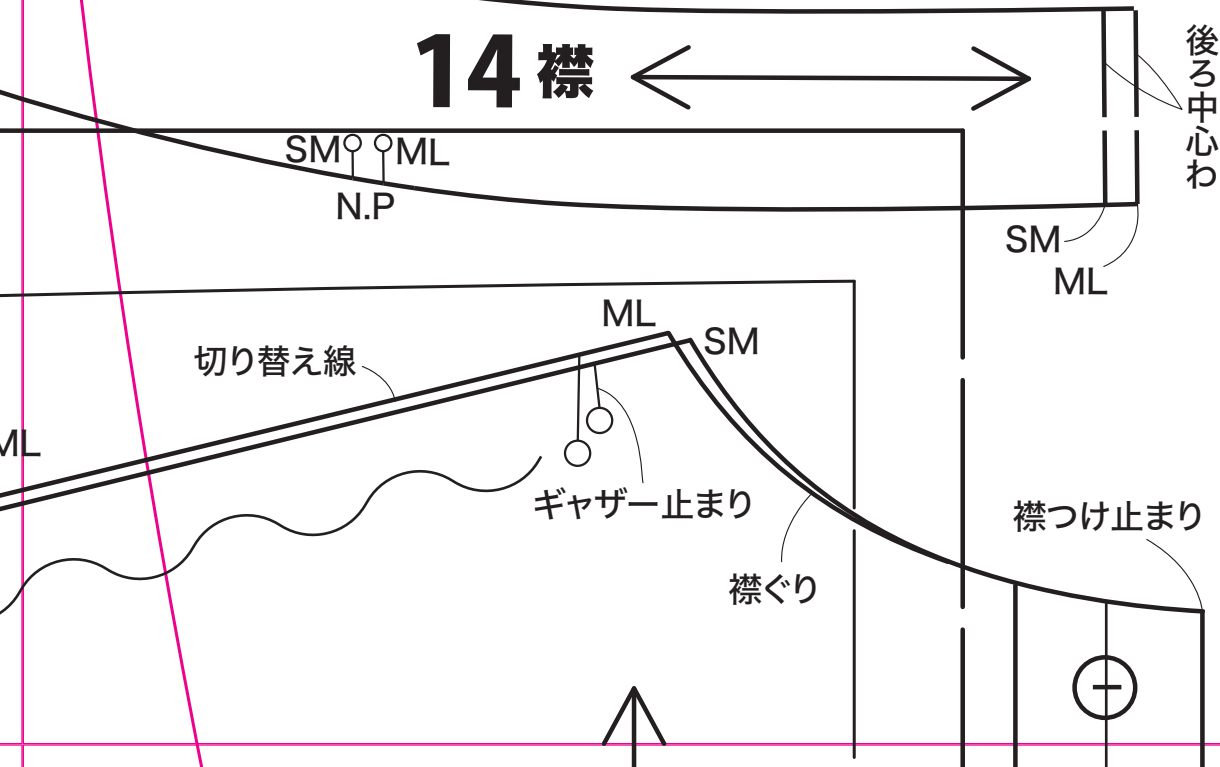

わ

WS

5

袖下

股下



社

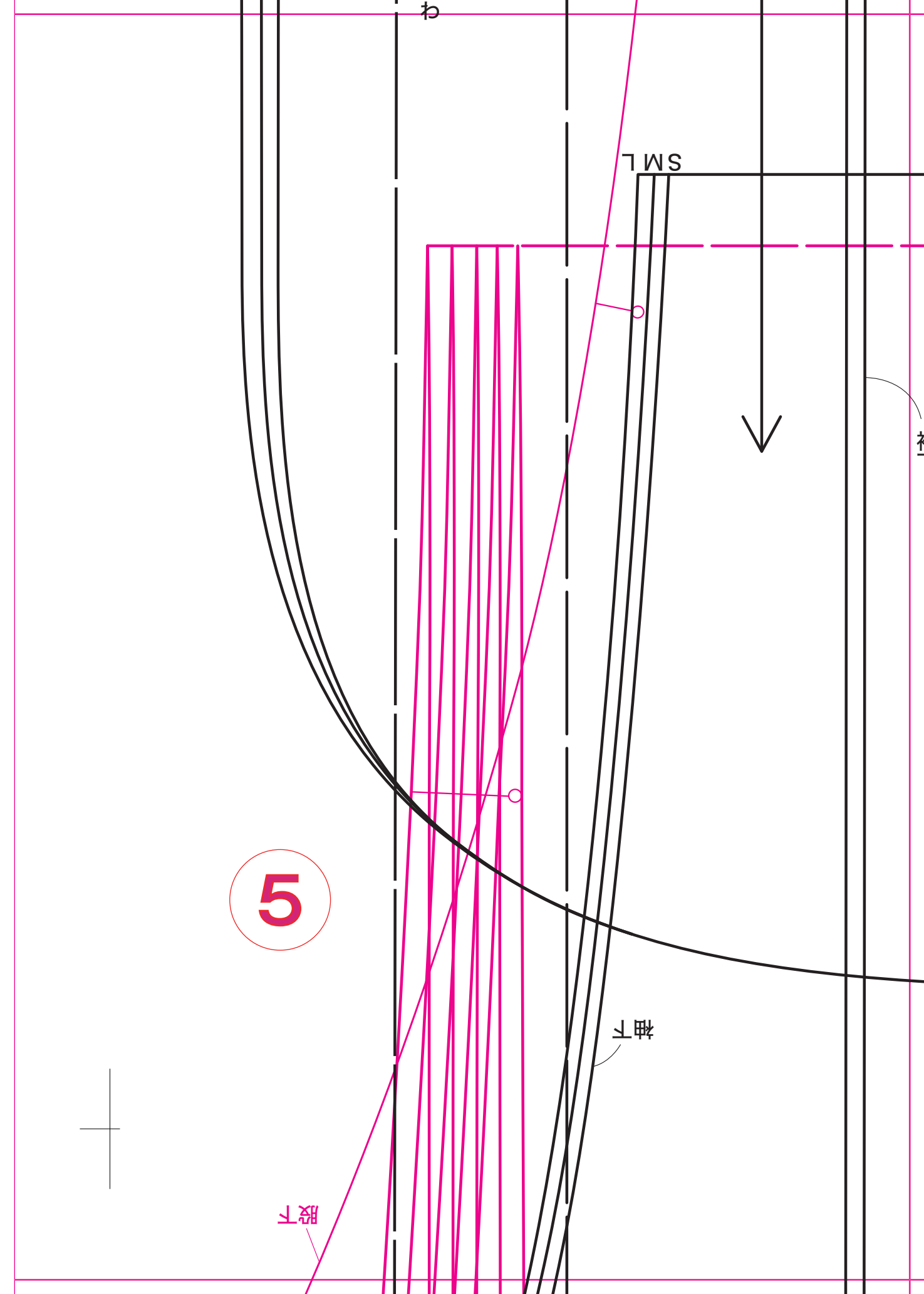
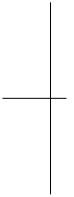

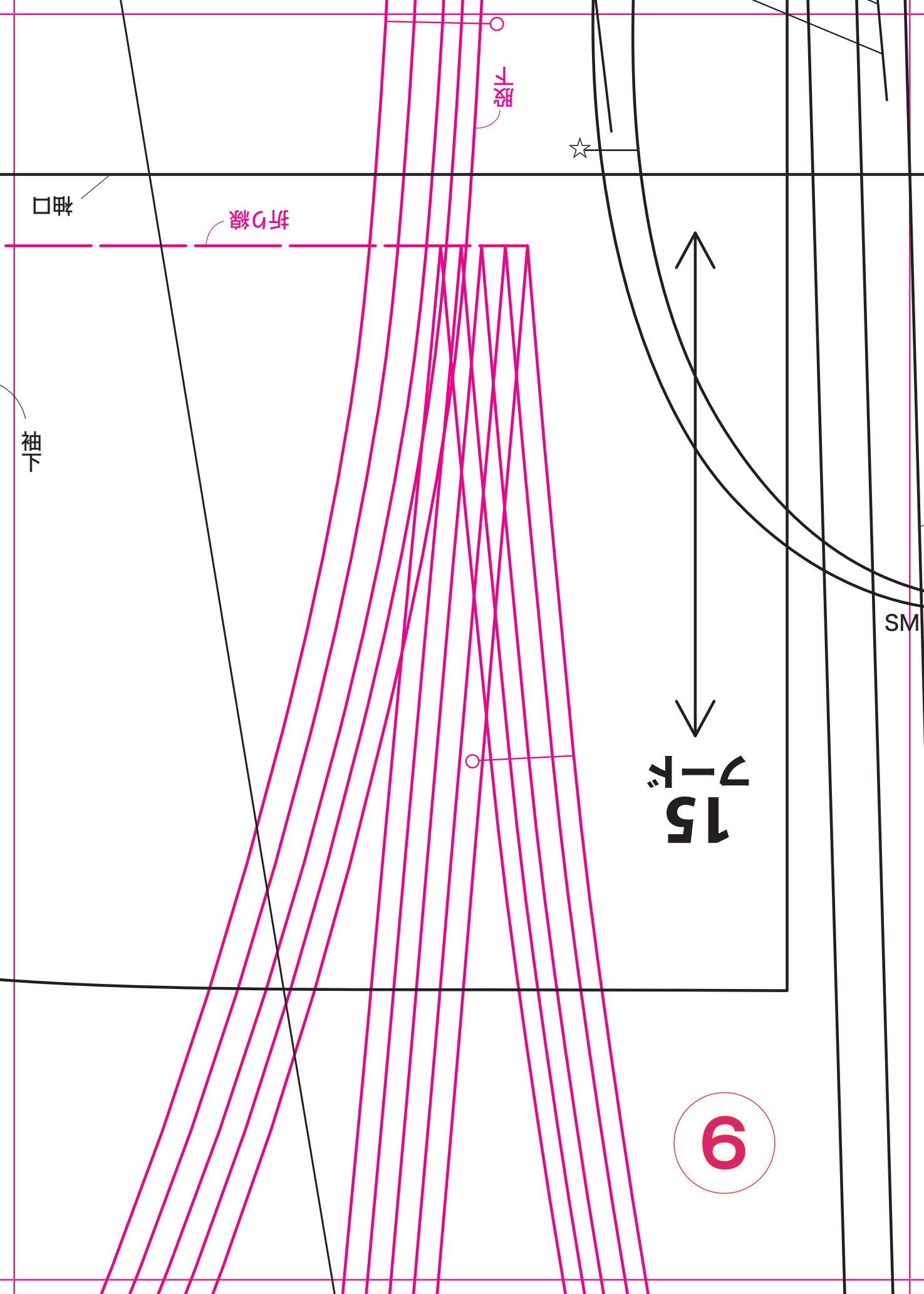

7

LMS

脇

バック

袖ぐり

S

M

L

LL

3L

脇

袖下

SM

ML

ML

SM

脇

脇



袋布

14 前身頃

8

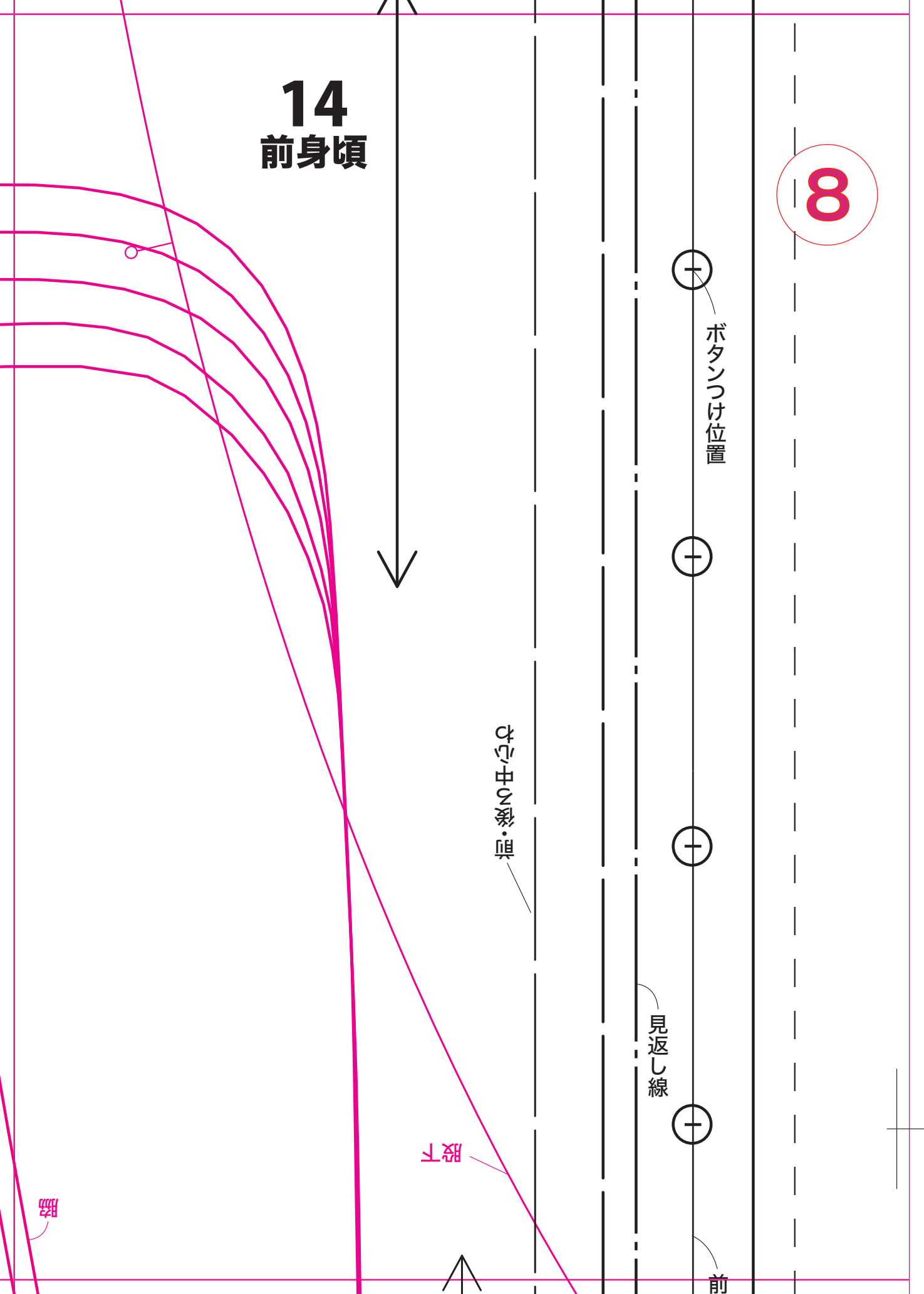

9

前身頃
15

裾

脇

前中心

ML SM

襟ぐり

股ぐり

SM L

前

ボタツ口
見返し線

LL

S

M

L

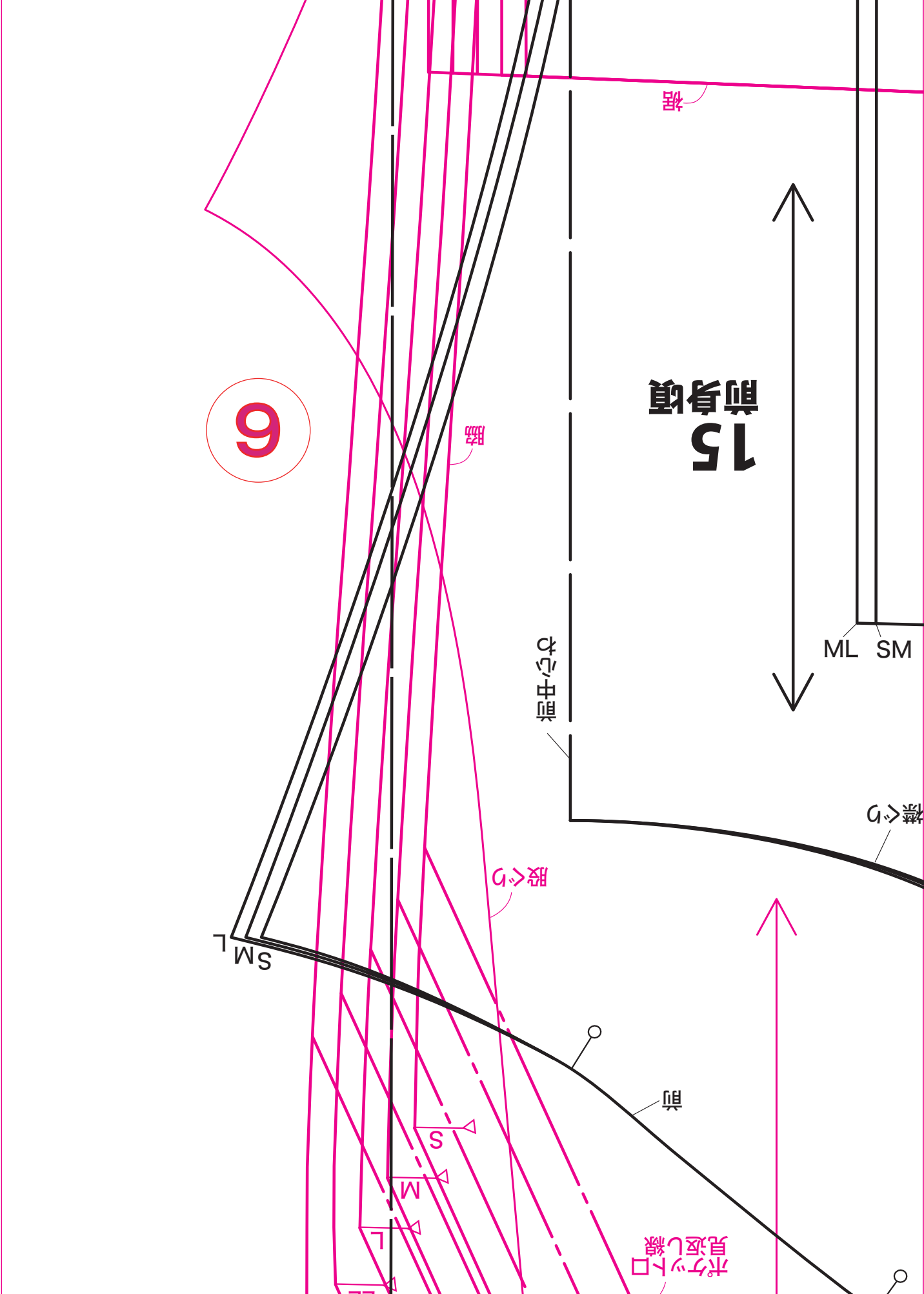

10

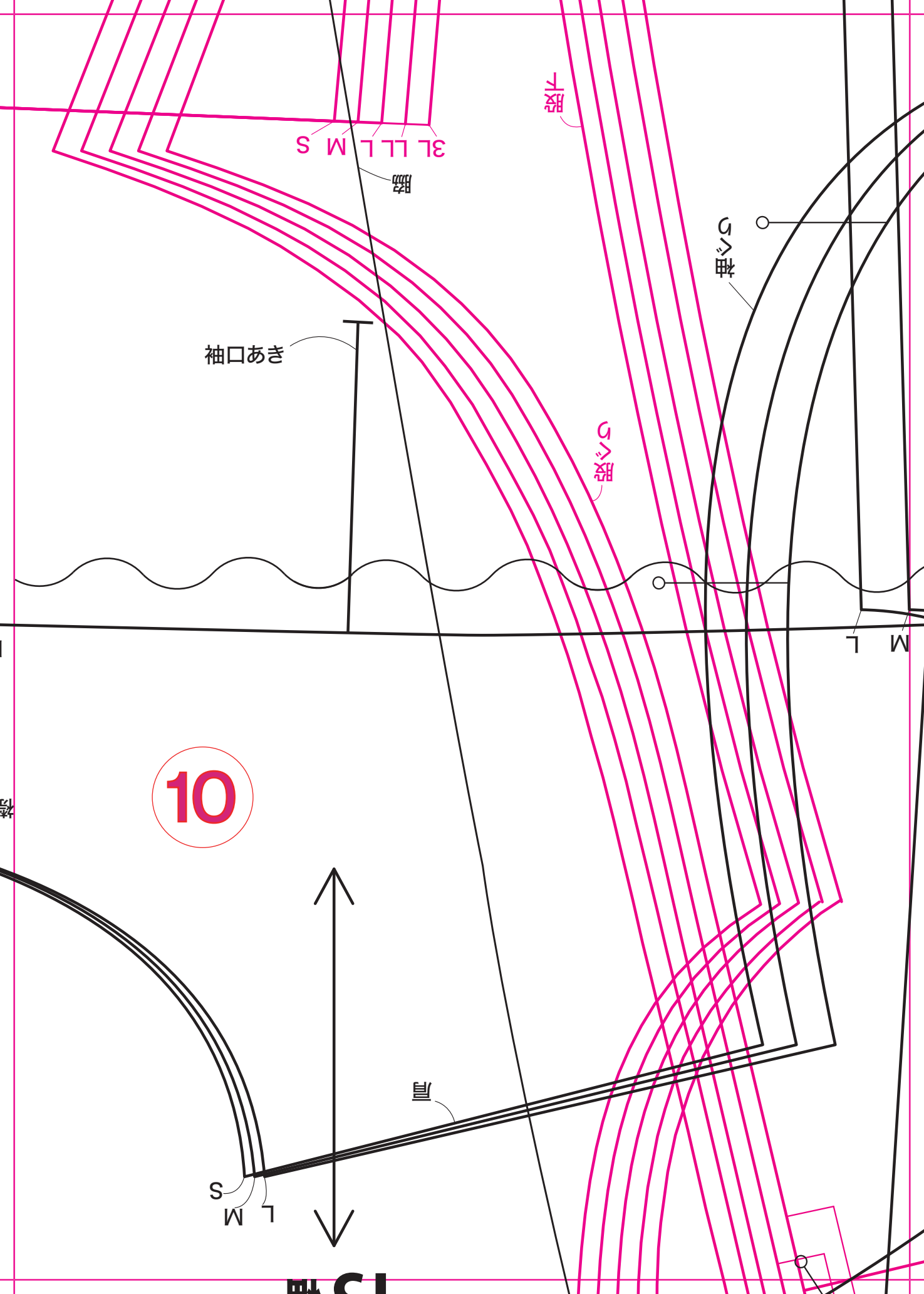

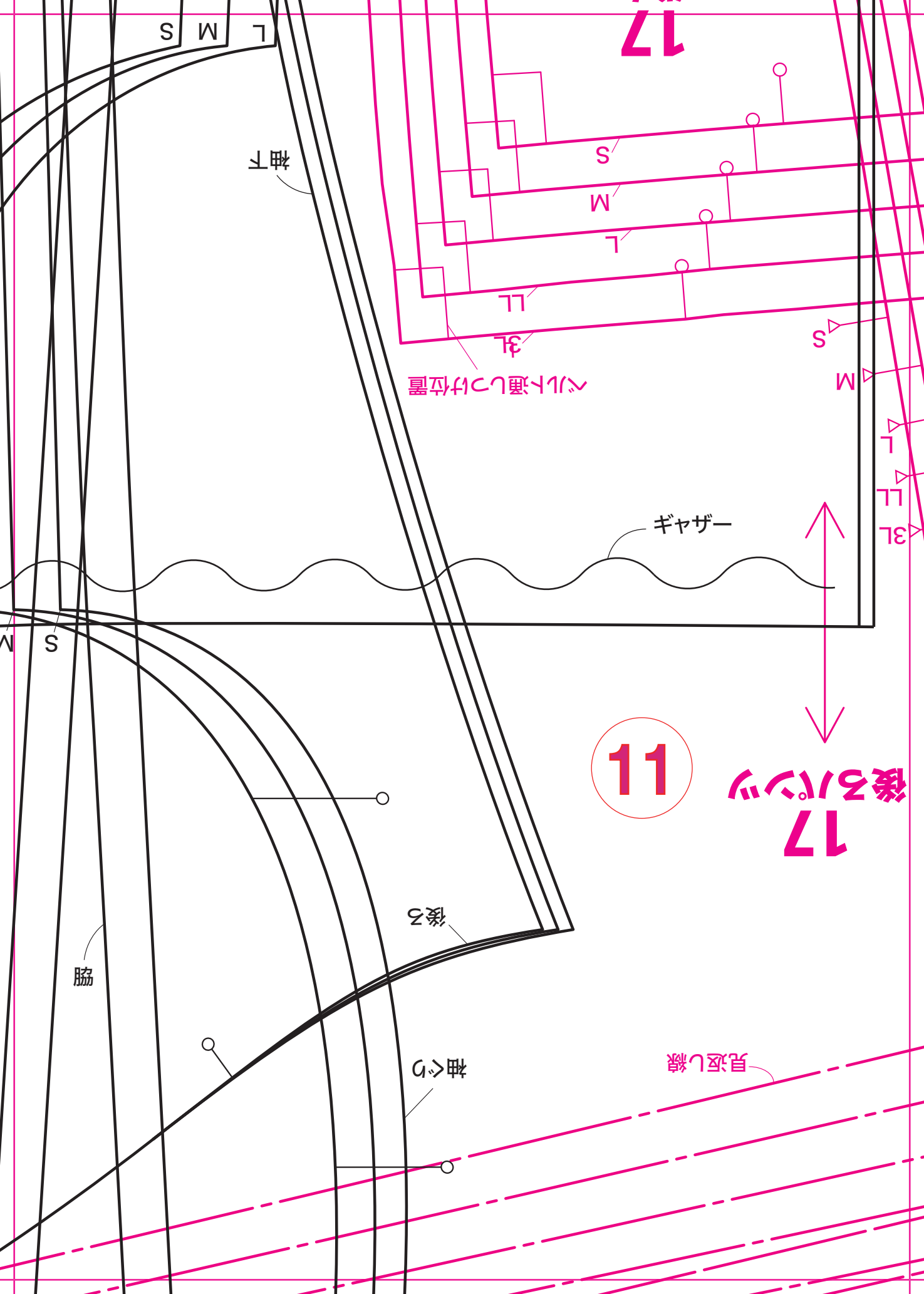

15袖

袖山

5股

ウエスト

17前パツ

裾

パツ通し
つけ位置

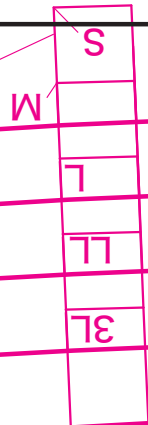

ホック
つけ位置

パツ通し
つけ位置

ML S

Aキツサ一止まり

3L

パツ通し
つけ位置

14

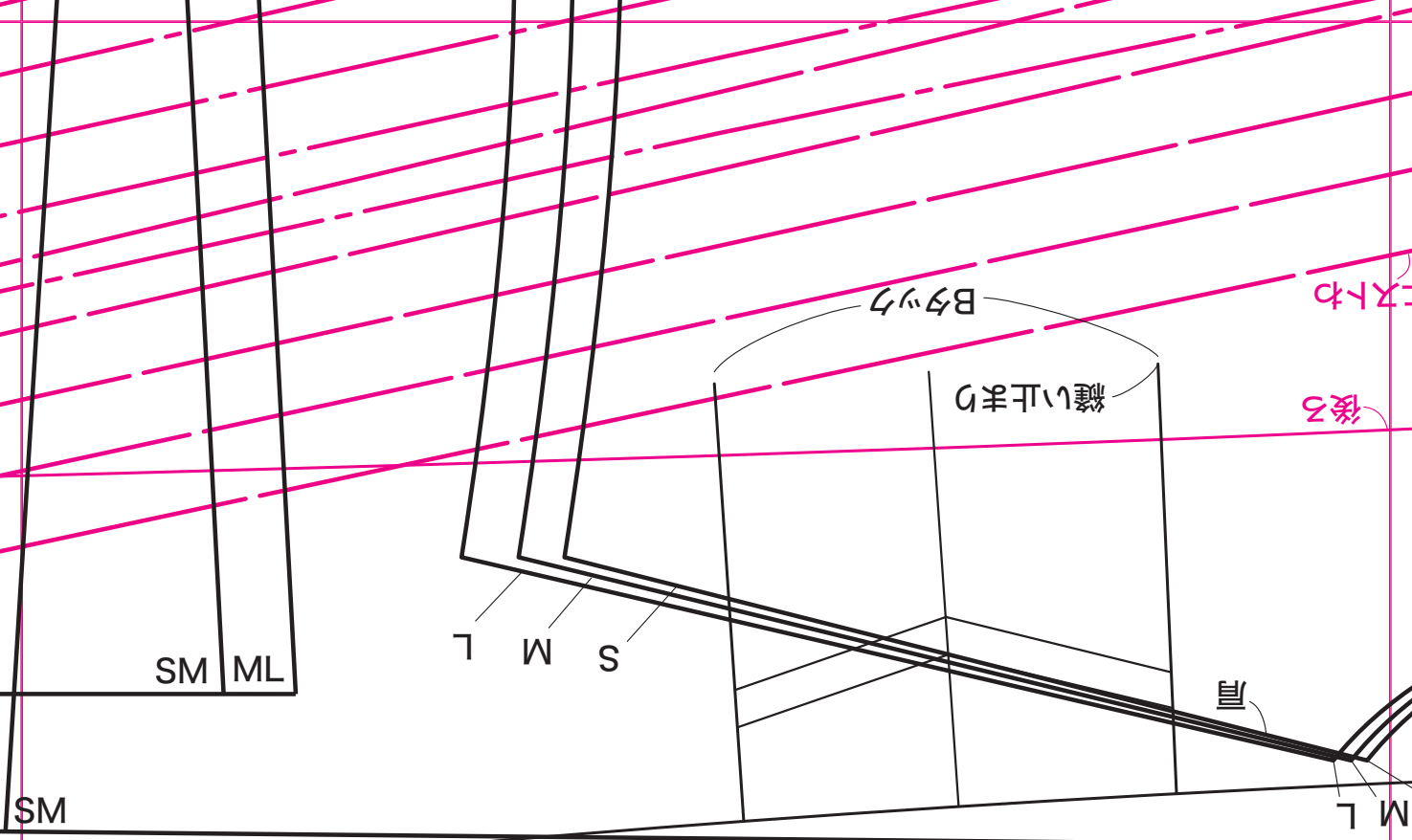

前バツック側

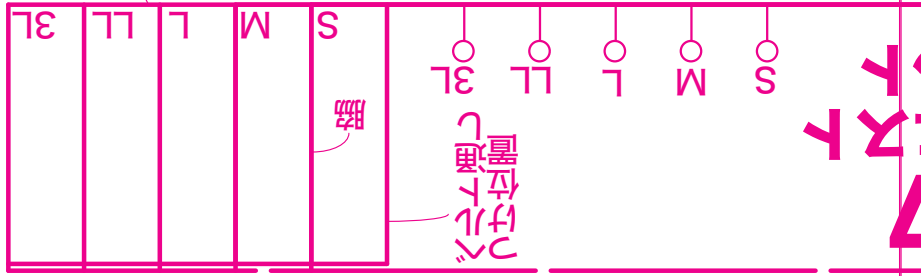

15

A=



15

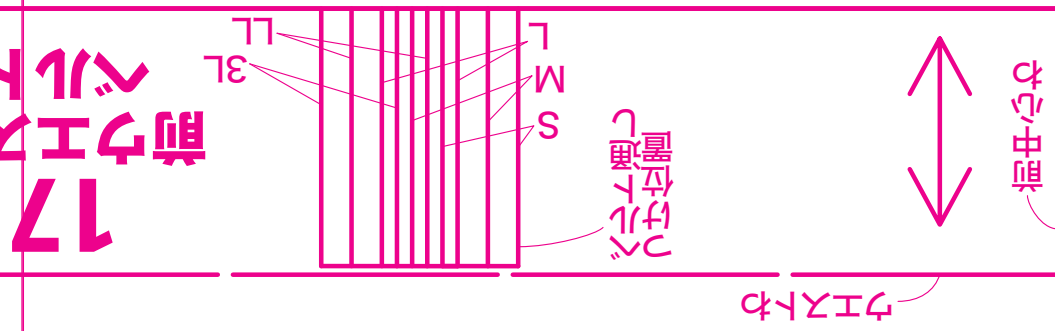
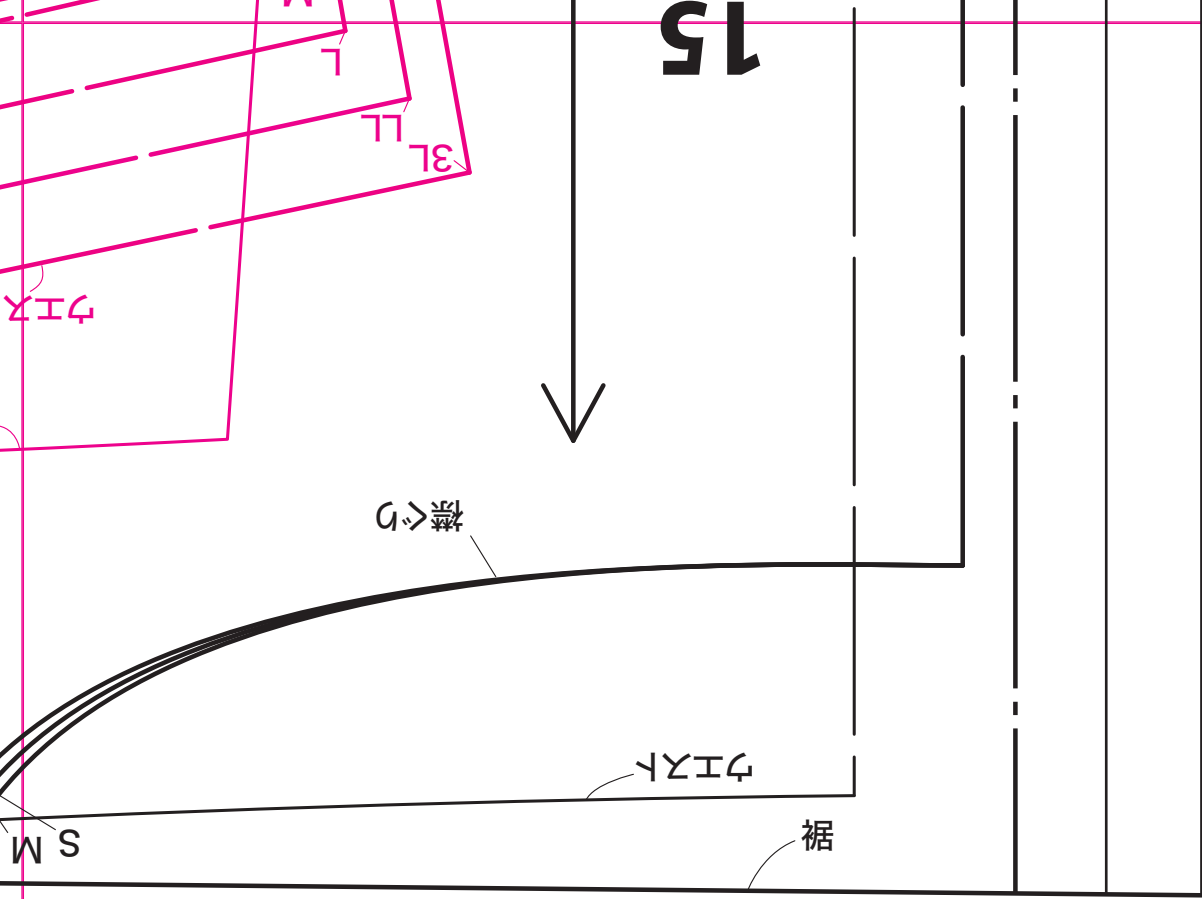

16