

持ち手つけ位置

口側

P.22 巾着トートバッグ

本体

(表布・裏布)

土台布 A

(1枚)



ポケット口

(1)

中央わ

1

中央わ

表布切り替え線(1)(右側)

外ポケット

(表布・裏布各1枚)



(1)

返し口

前面表布切り替え線(1)

本体
裏布各 2枚)

持ち手つけ位置

口側

P.22 マルライントートバッグ

側面

(表布はパッチワーク、裏布は一枚布各2枚)



ひも通し口

中央わ

カシメつけ位置(前内ポケット)

前内ポケットつけ位置(前面裏布)

P.47 カエル&パンダと子ブタのコードホルダー

刺しゅう=25番刺しゅう糸

カエル

バック・S

サテン・S

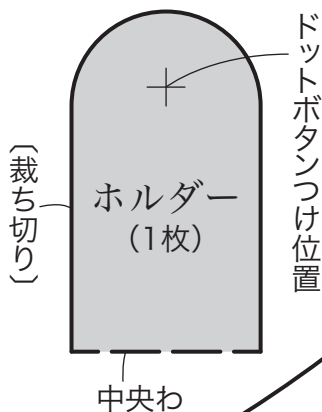
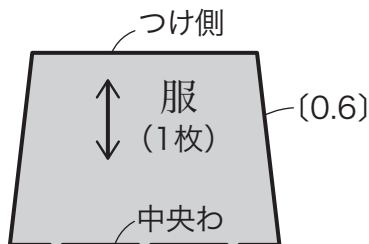
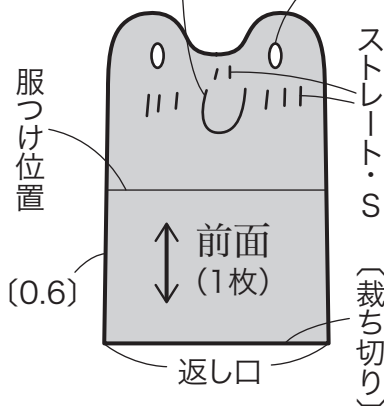
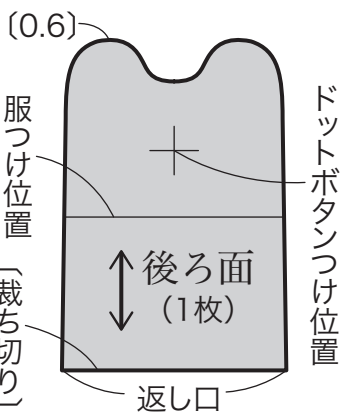

返し口(裏布)

(1)

持ち手
(2枚)

3

P.23
ワンショルダーの
三角バッグ

本体
(裏布2枚)

ダー
う糸2本どり

(1)

口側

中央布
(表布2枚)

(1)

切り込み

縫い止まり

縫い位置

ファスナーポケット

(1枚)

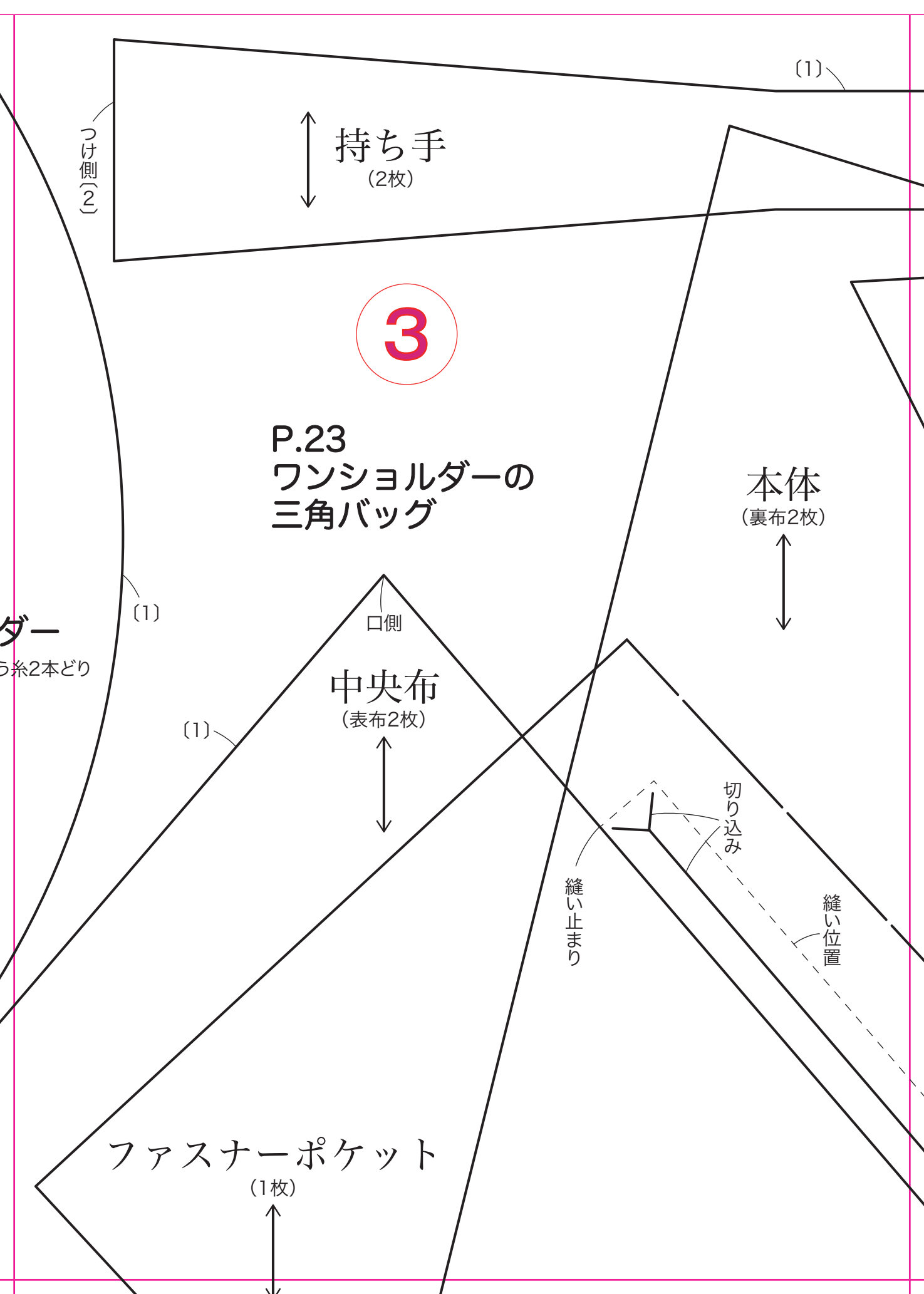

B面

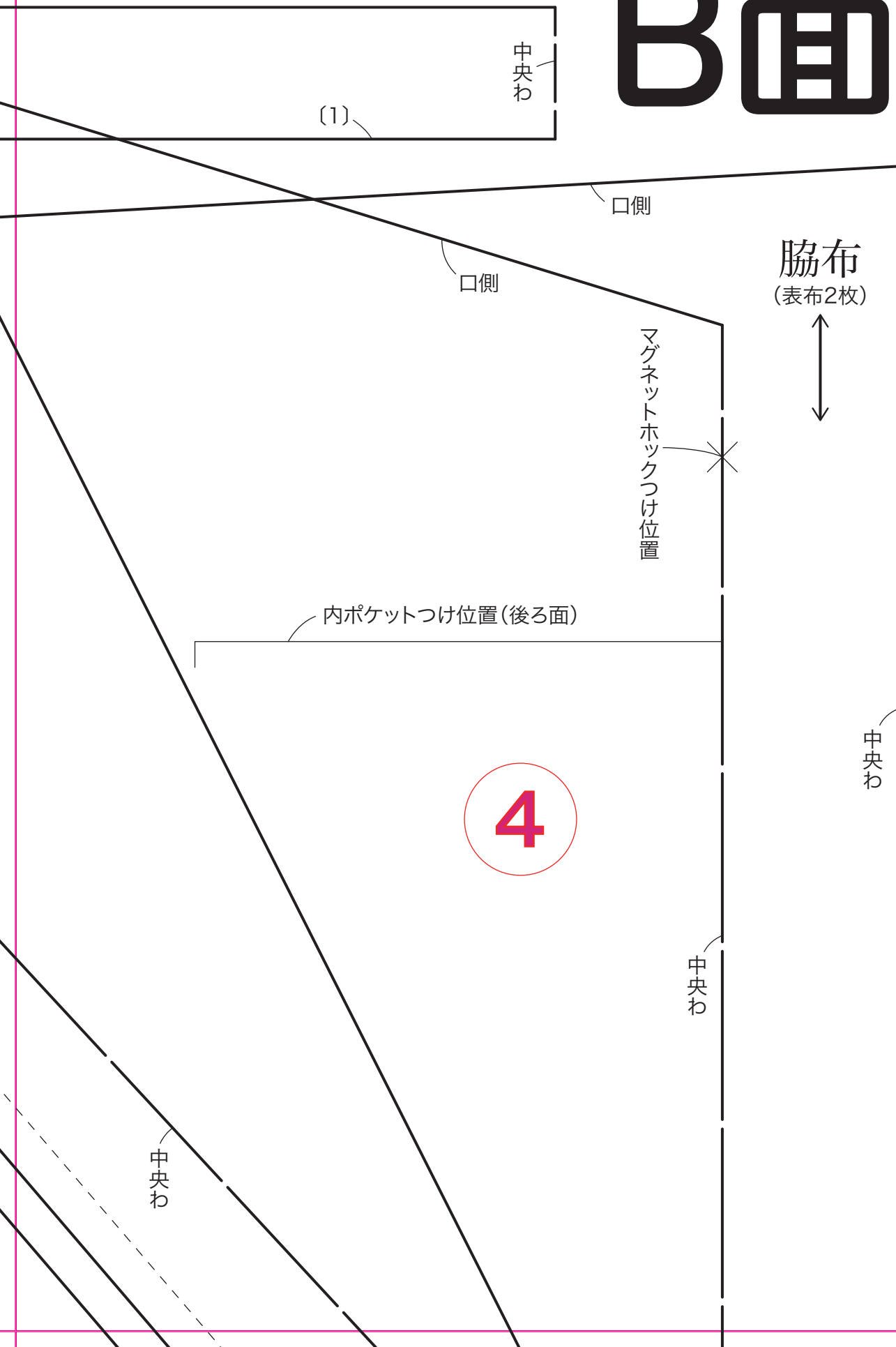

前面表布切り替え線(1)

5

前面表布切り替え線(1)(右側)

(1)

(1)

P.3

口側

(1)

内ポケットつけ位置(裏)

土台布 B

(1枚)



6

※子ブタとパンダの服とホルダーの型紙は
カエルの型紙と共通

子ブタ

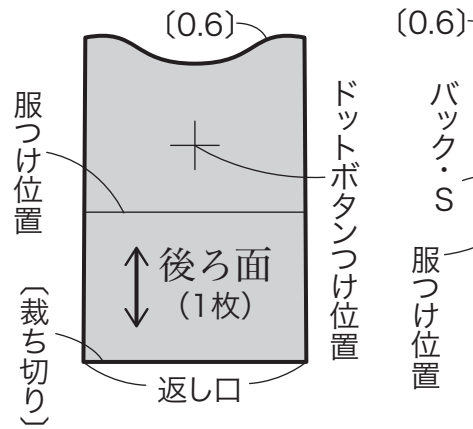

パンダ

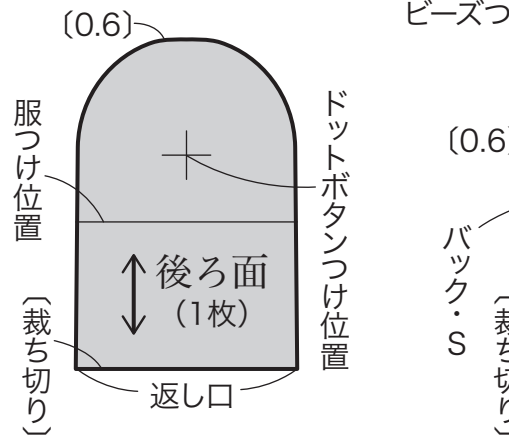

P.18

P.20 斜め持ち手の トートバッグ

底布

(1枚)



(裏布)

中央

P.23 大ぶりフリルの BOXトート

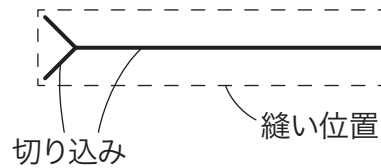

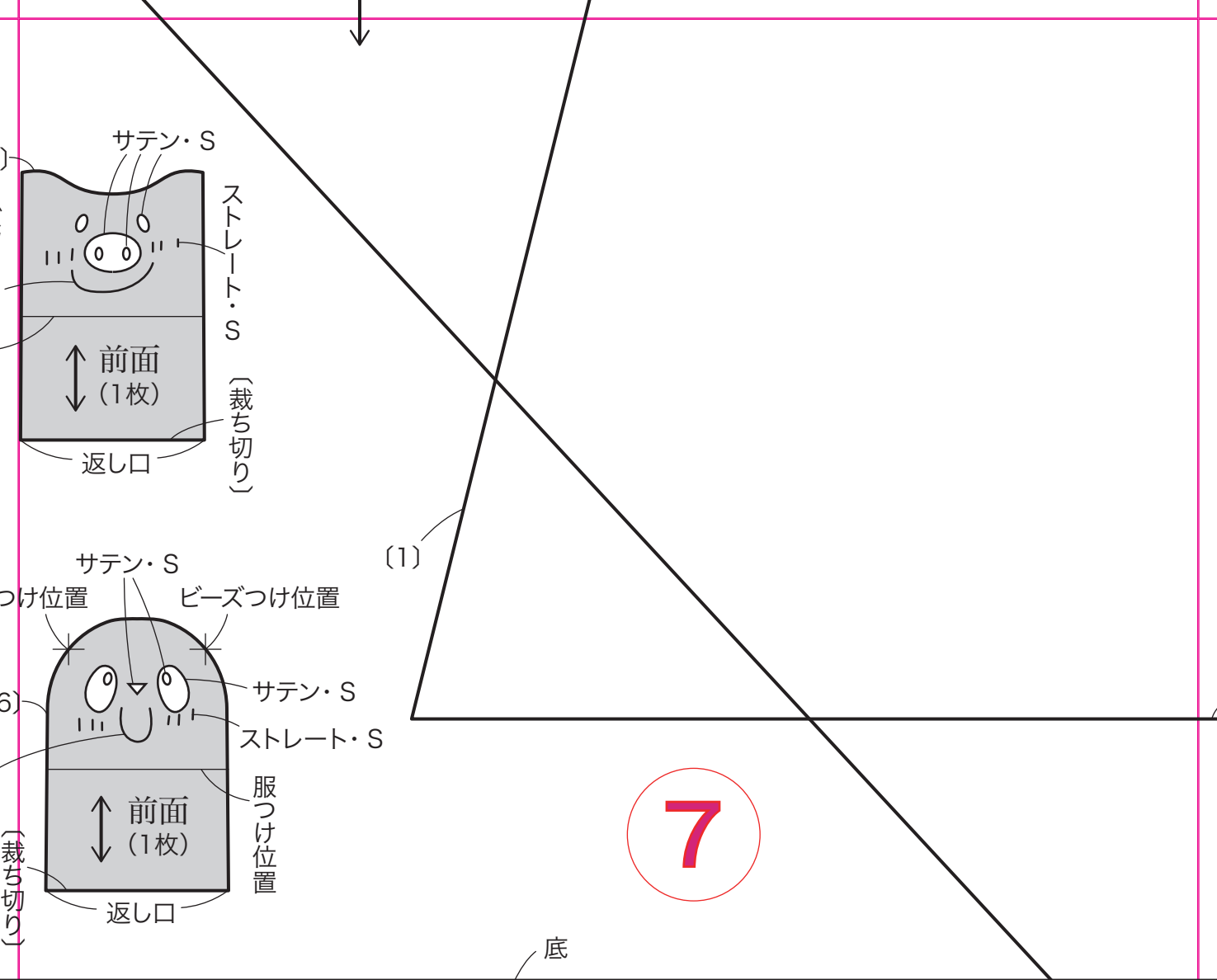

楕円底トートバッグ

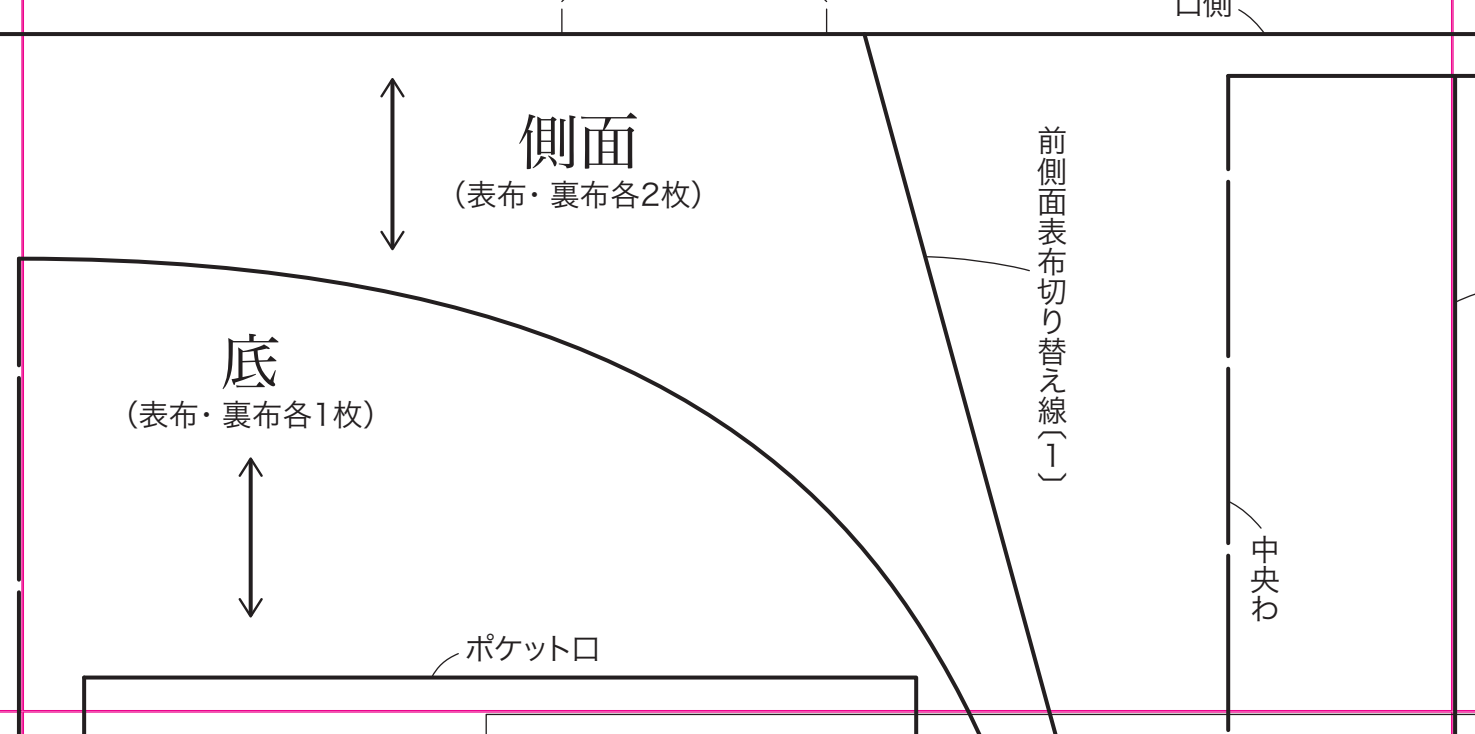

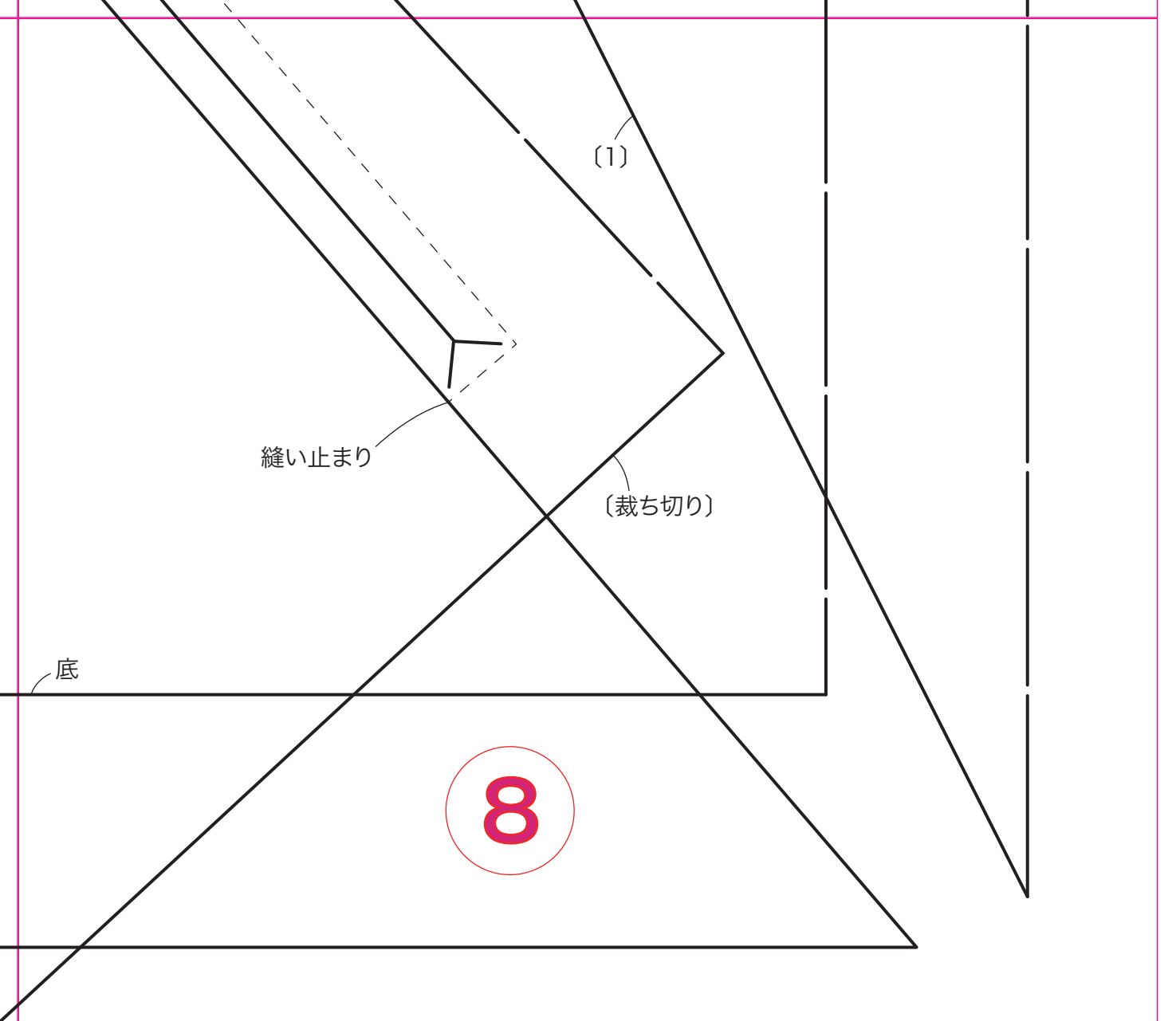

8

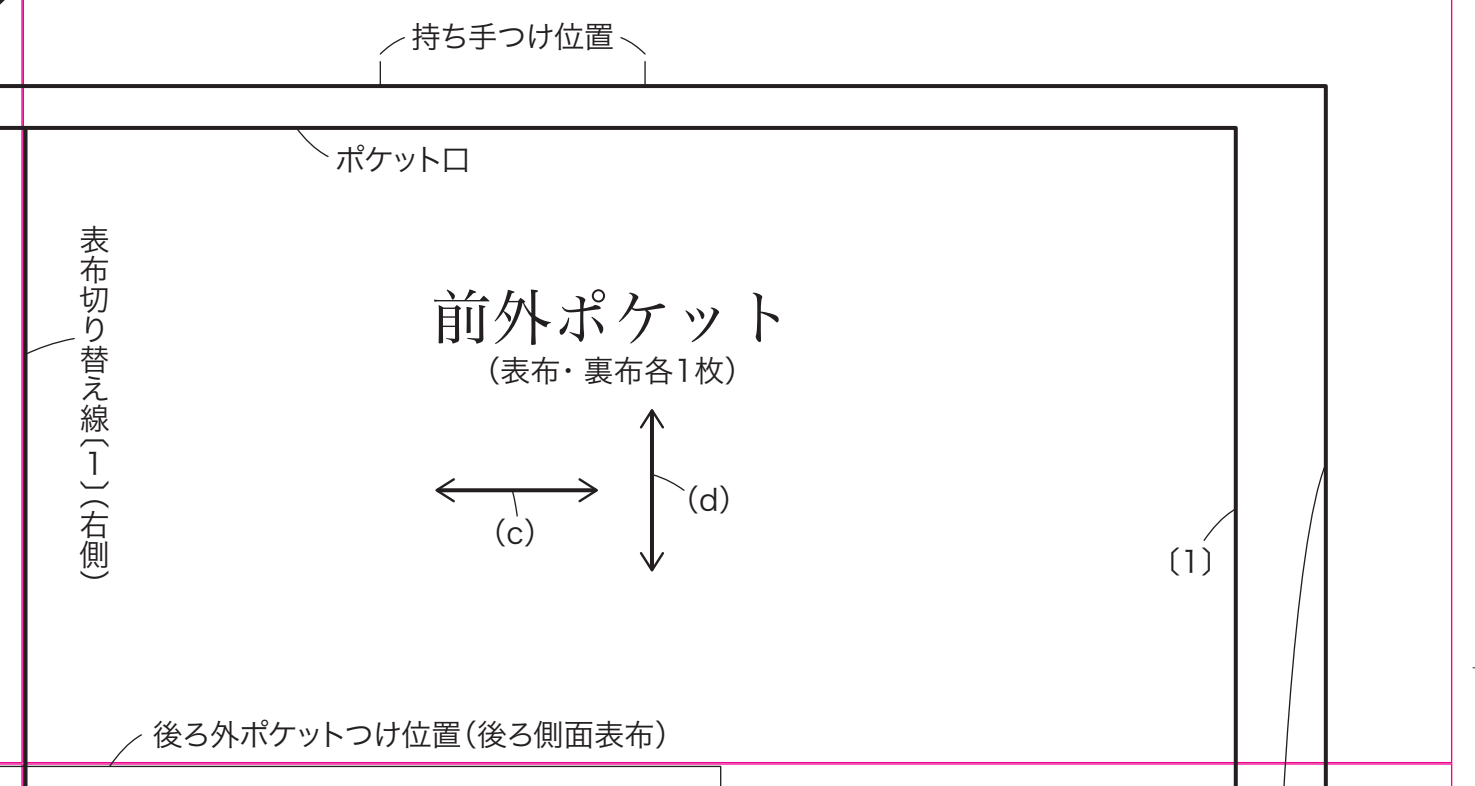

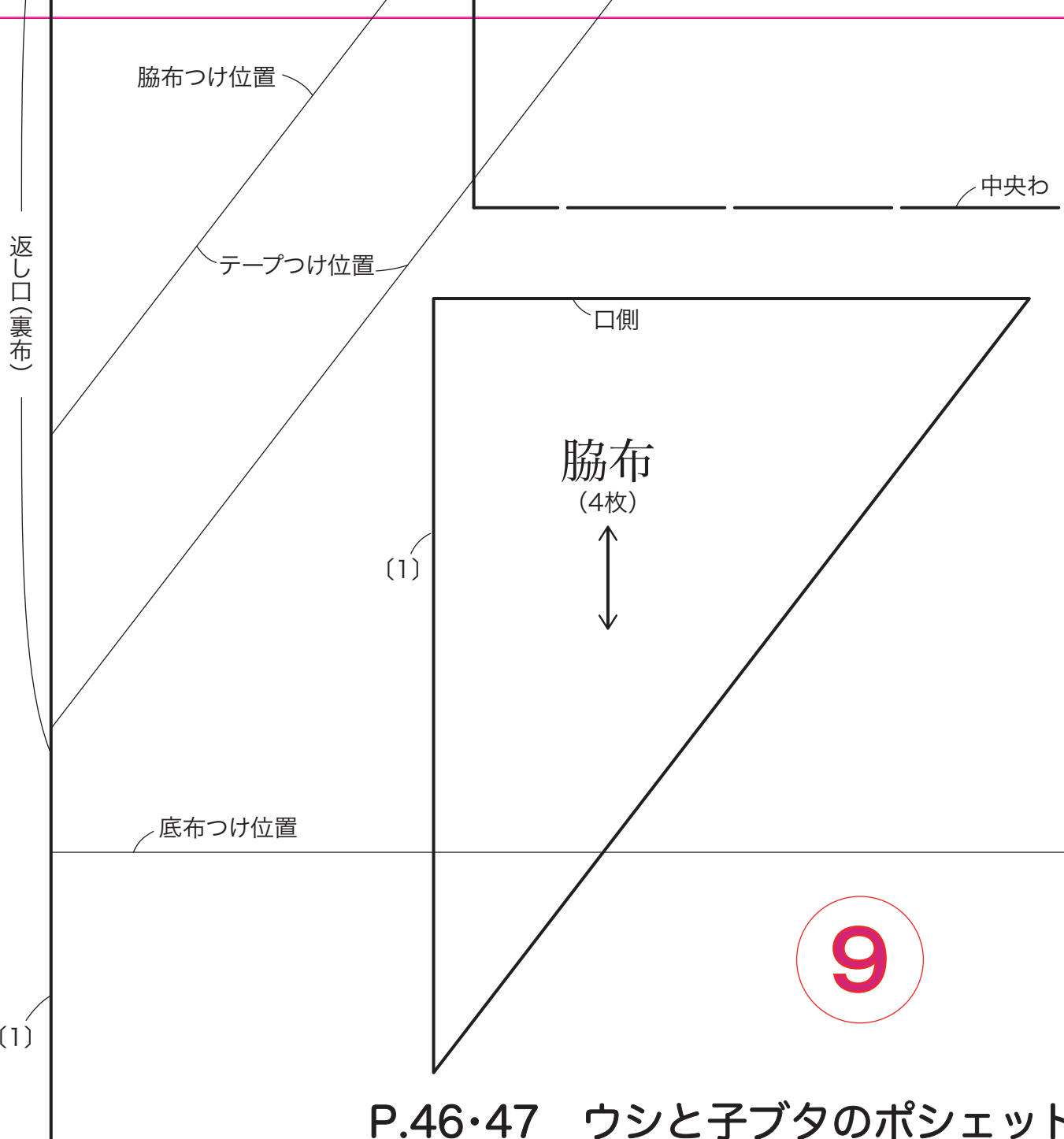

P.46・47 ウシと子ブタのポシェット

刺しゅう=25番刺しゅう糸

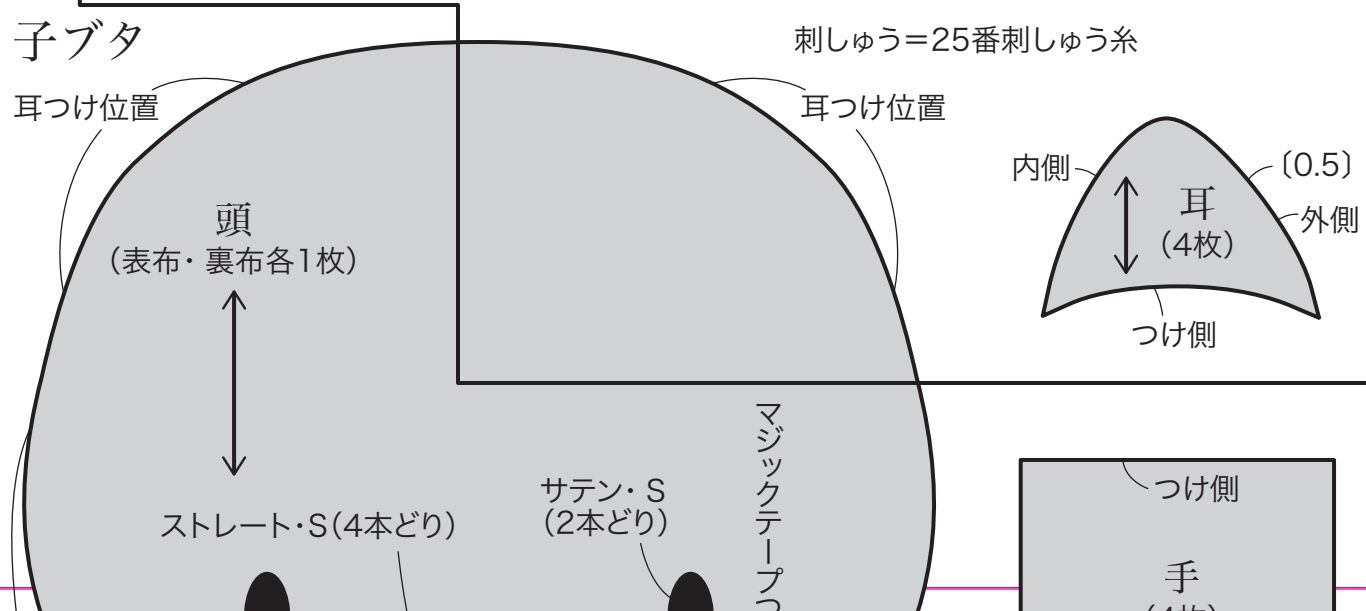

中央わ

ファスナーポケット
(1枚)



中央わ

〔裁ち切り〕

本体

(表布・裏布各2枚)



中央わ

ポケット口〔裁ち切り〕

10

P.72・73
スクエアバッグ

中央わ

外ポケット
(2枚)



〔1〕

〔1〕

タック

〔1〕

底側

つのつけ位置

つのつけ位置

内側

〔0.5〕

耳つ

横様

耳つ

つの
(4枚)

外側

中央わ

(1)

11

(1)

P.45

クマ

耳

(1)

中央わ

後ろ外ポケット

(表布・裏布各1枚)



(裁ち切り)

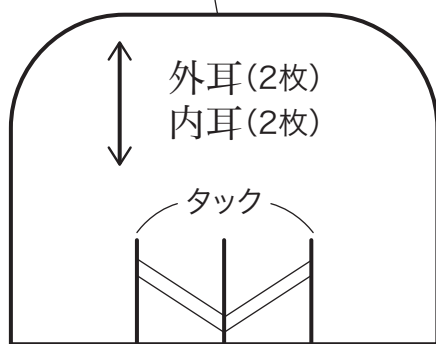

外耳(2枚)
内耳(2枚)

タック

つけ側(1)

つけ側

手

P.46 メッシュネコポーチ

刺しゅう=25番刺しゅう糸2本どり

P.44
アル

刺しゅう

内ポケットつけ位置(後ろ側面裏布)

12

返し口(裏布)

45 クマとウシのカイロケース

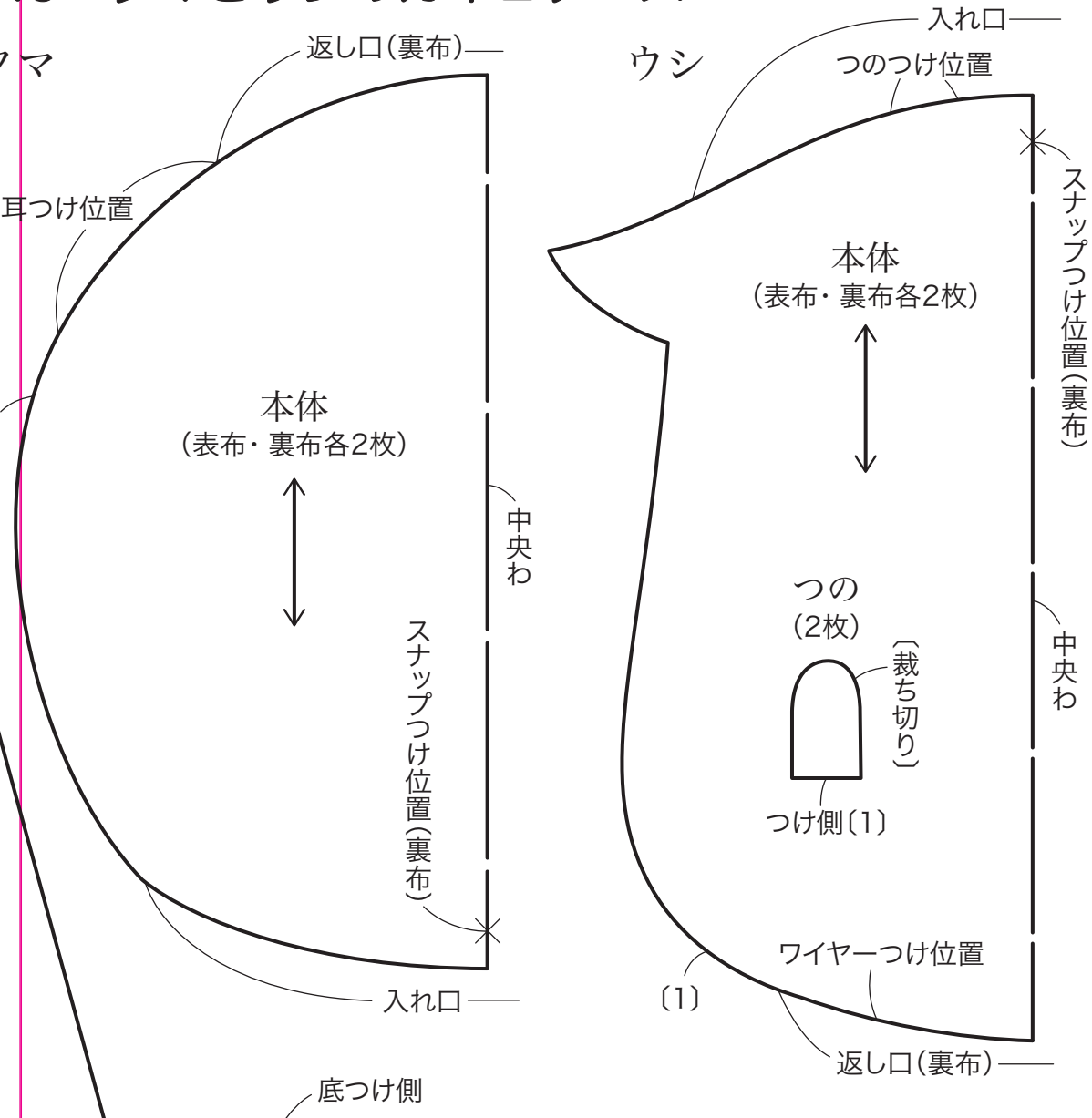

4 パカペンケース

う=25番刺しゅう糸2本どり

あき止まり

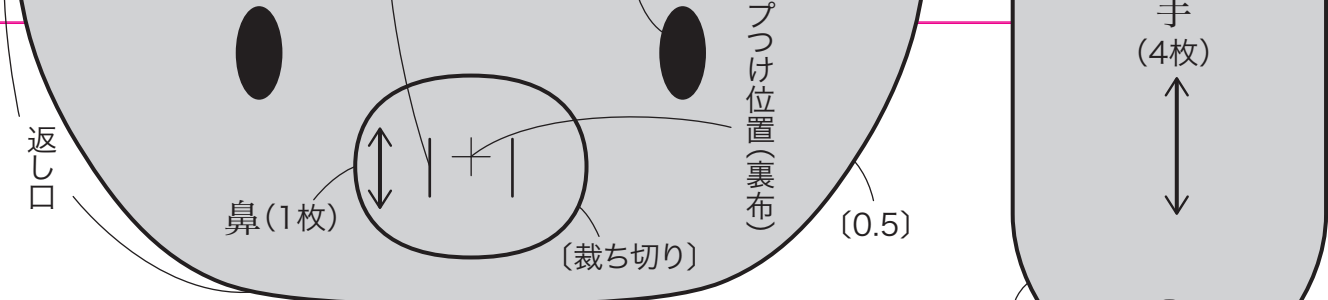

※子ブタの前面、後ろ面、足の型紙はウシの型紙と共通

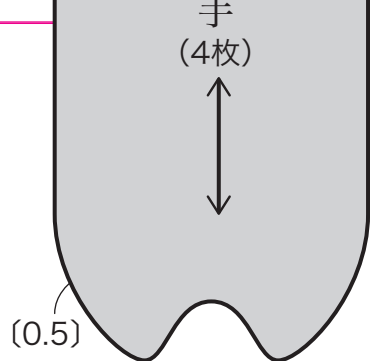

ウシ

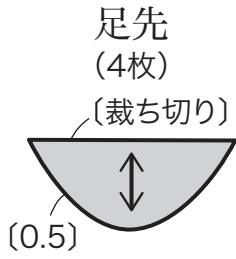

タブつけ位置

13

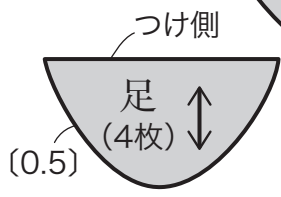
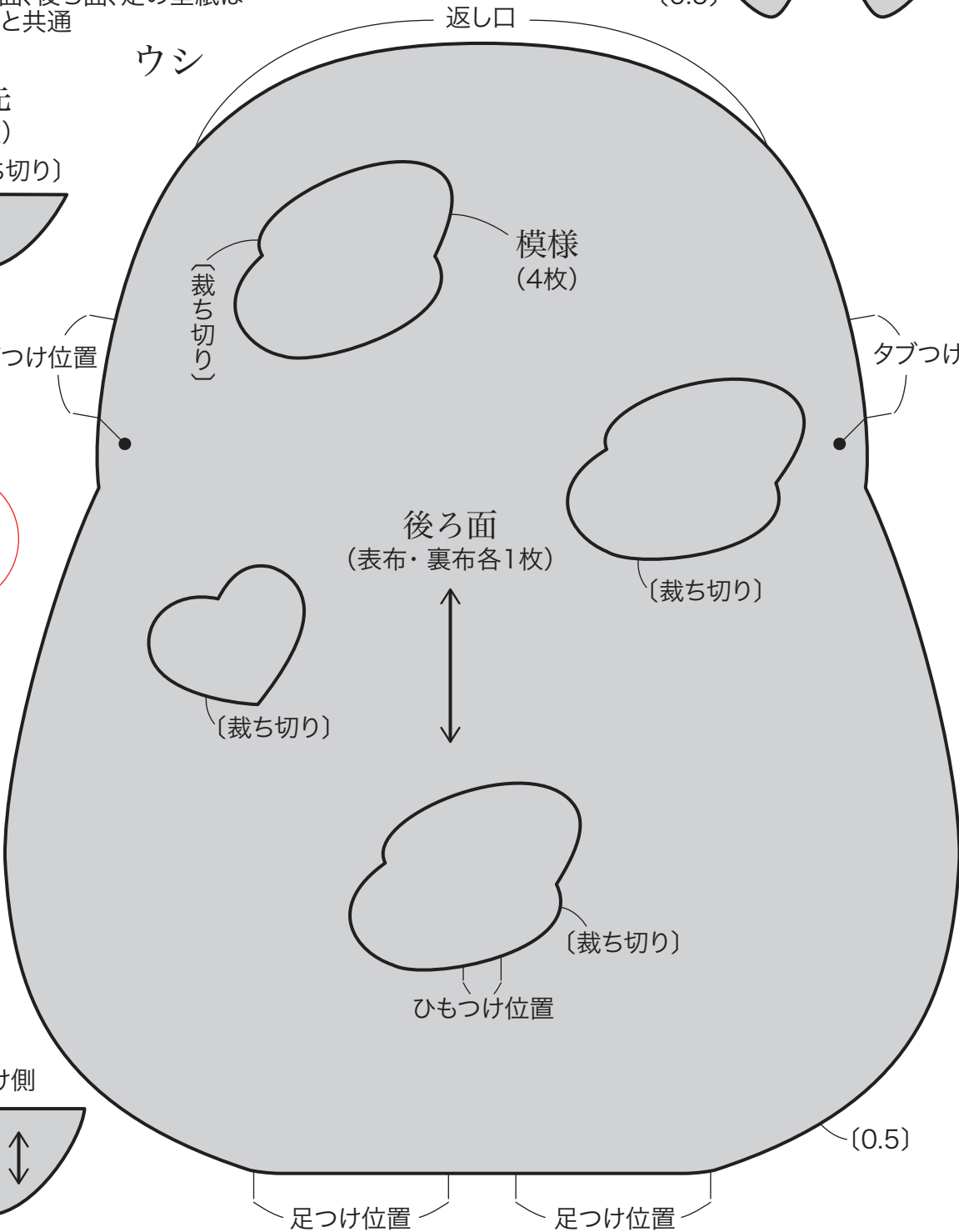

足つけ位置

足つけ位置

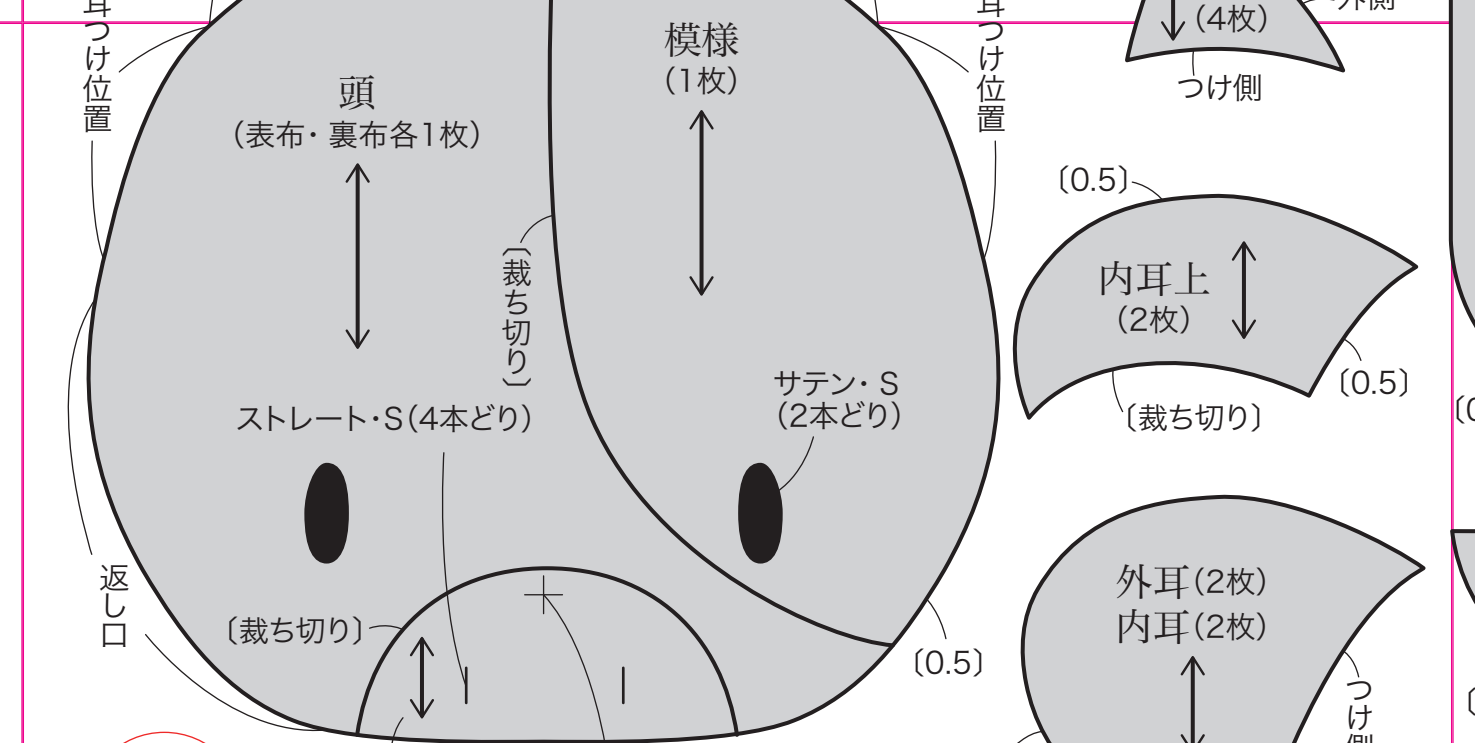

14

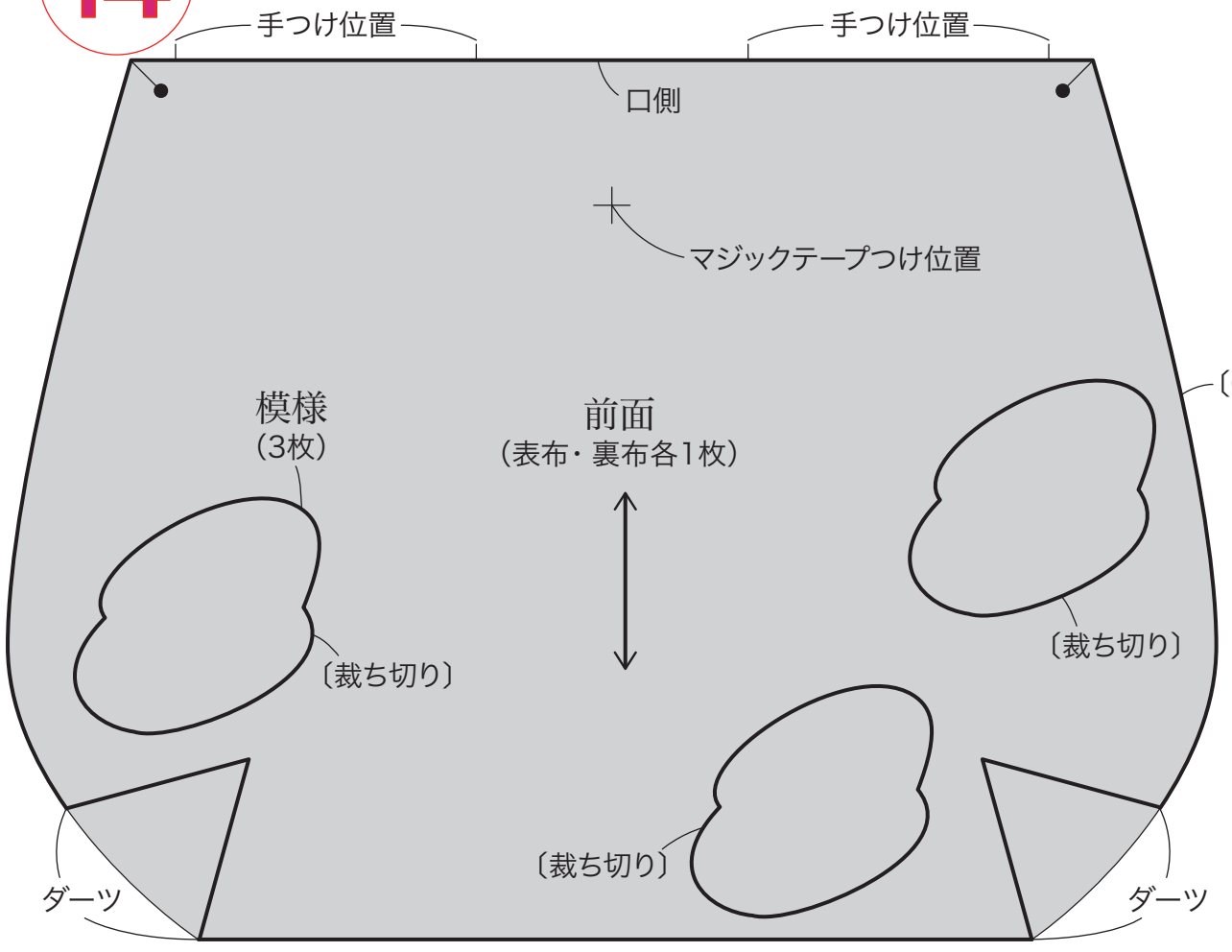

刺しゅう= 毛足カ サテン・S バック・S

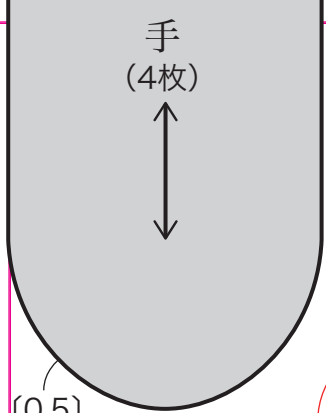

(0.5)

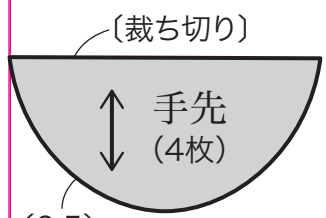

(0.5)

15

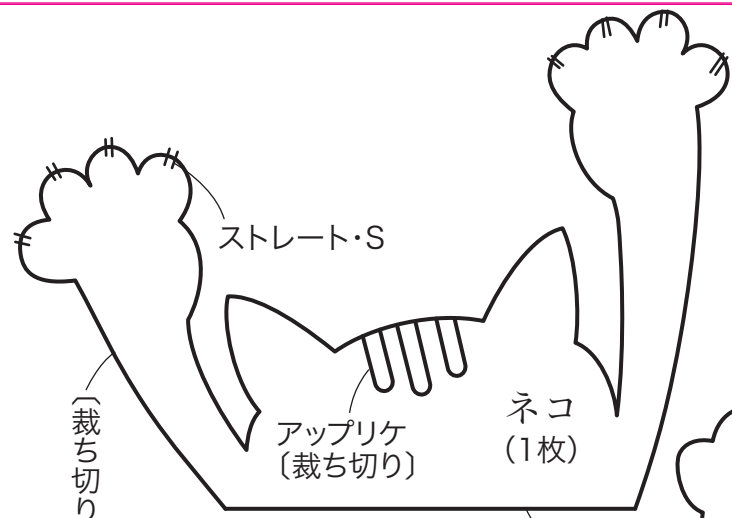

ストレート・S

アップリケ (裁ち切り)

ネコ (1枚)

(1)

(裁ち切り)

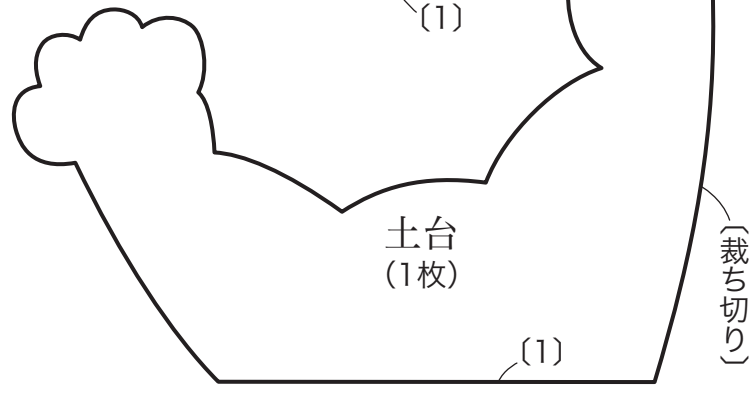

土台 (1枚)

(1)

(裁ち切り)

ビーズつけ位置

ストレート・S

本体 (表布2枚)



P.45 跳ねウサギのポーチ

刺しゅう=25番刺しゅう糸3本どり

あき止まり

口側

あき止まり

(1)

あき止まり

口側

あき止まり

本体 (裏布2枚)

(1)



う=25番刺しゅう糸2本どり

足カット位置

S

耳つけ位置

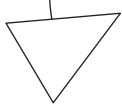

ビーズつけ位置

コーチング・S

バック・S

本体
(表布2枚)



あき止まり

本体
(裏布2枚)



(裁ち切り)

(1)

ストール
(1枚)



口側

あき止まり

16

口側

あき止まり

耳
(2枚)

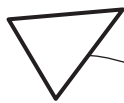

(裁ち切り)

足つけ位置

足つけ位置

(1)

つけ側

足(2枚)

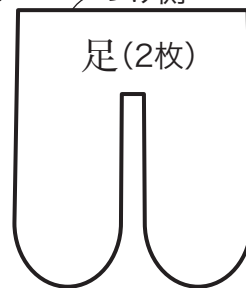

(裁ち切り)