

# 実物大型紙 面

## B面にある型紙

- 親子ペアのリバーシブルハット…………… P.48
- 春色のバッグ…………… P.68
- 春色のポーチ…………… P.70
- 春色のティッシュ&ハンカチケース…… P.71
- 携帯ケース…………… P.80
- ツイードポーチ…………… P.85
- ツイードバッグ…………… P.86

### 【この型紙を使う前に】

- \*型紙は本書より切り離してお使いください。
- \*実物大型紙は切り取らず、ハトロン紙に写し取って使ってください。
- \*型紙には縫い代が含まれていません。
  - 内の数字を参照し、縫い代をつけてください。
- \*ステッチに記された数字は、使用糸の色番号です。
- \*紙の伸縮により、寸法に誤差が生じる場合があります。ご了承ください。

©株式会社フジックス 2017 本書を無断で複写複製（電子化を含む）することは、著作権法上の例外を除き、禁じられています。本書をコピーされる場合は、事前に日本複製権センター（JRRC）の許諾を受けてください。また、本書を代行業者等の第三者に依頼してスキャンやデジタル化することは、たとえ個人や家庭内の利用であっても一切認められておりません。

JRRC (<http://www.jrrc.or.jp> E-mail: [jrrc\\_info@jrrc.or.jp](mailto:jrrc_info@jrrc.or.jp) Tel.03-3401-2382)

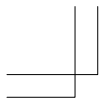

1

P.68 春

A~H (各2枚) タブつけ位置

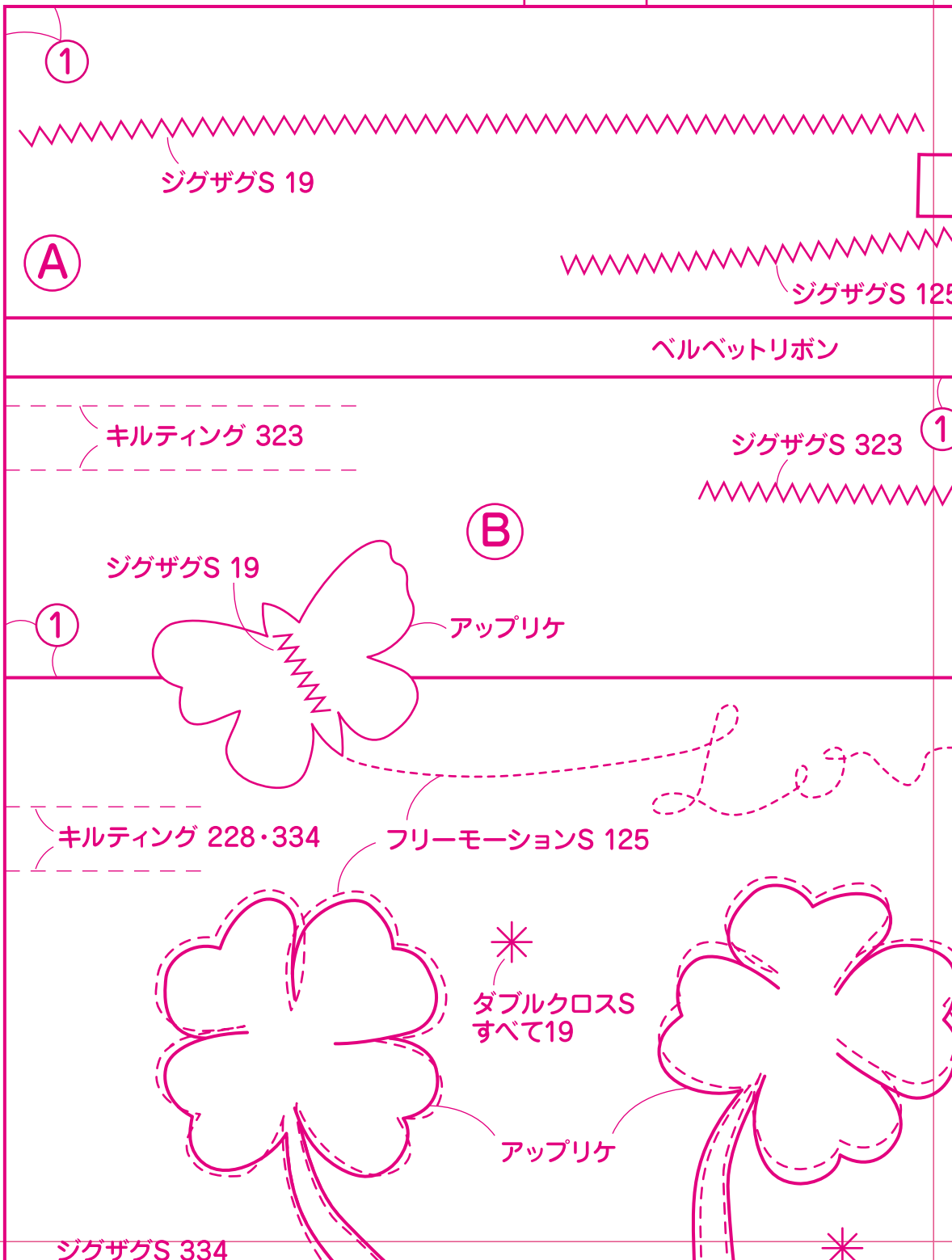

# 春色のバッグ

●アップリケはすべて裁ち切り

タブつけ位置

キルティング 334

英字の布

ジグザグS 19

キルティング 323

ジグザグS 334

アップリケ

アップリケ

ジグザグS 125

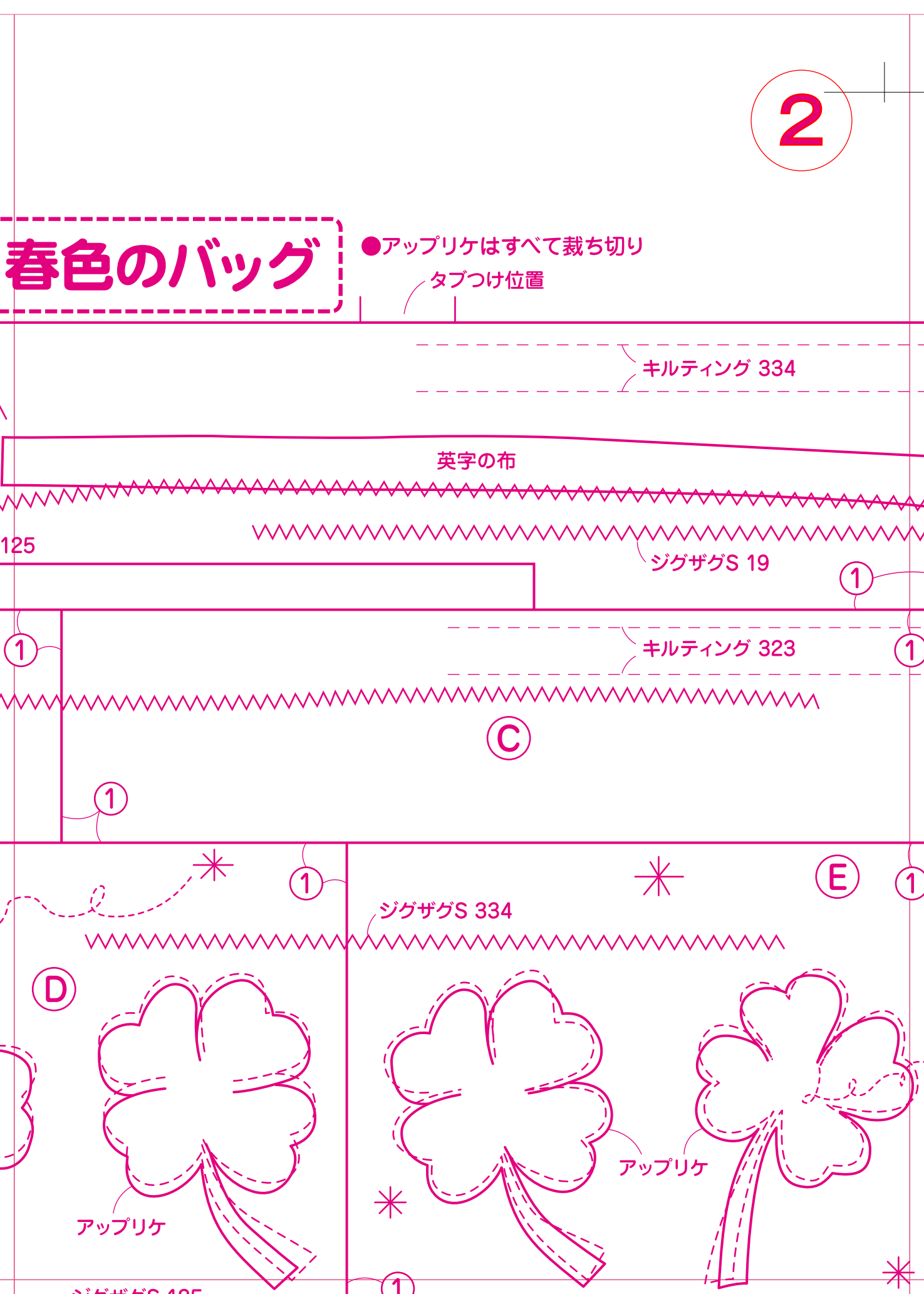

# P.85 ツイードポーチ・図案

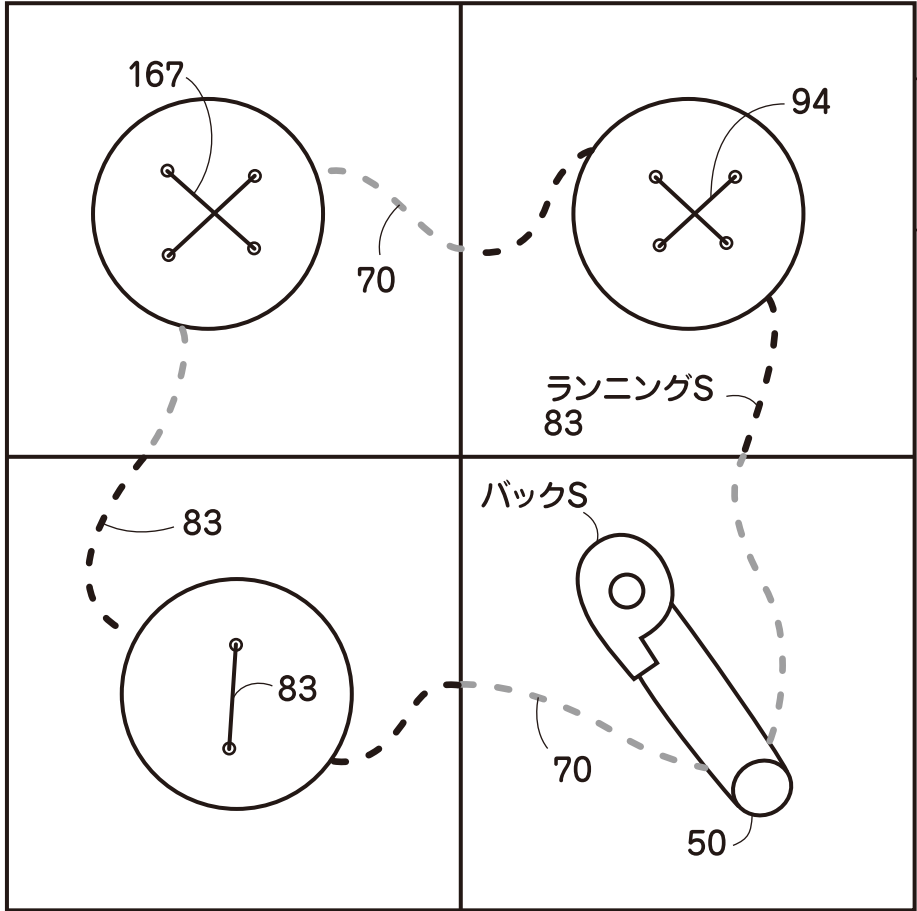

A ~ C (各)

●アップリケはすべて裁ち切り

①



40 cm (裏布)

4

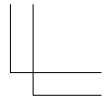

各2枚)

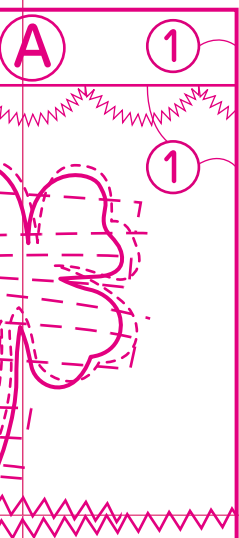

11 cm (裏布)

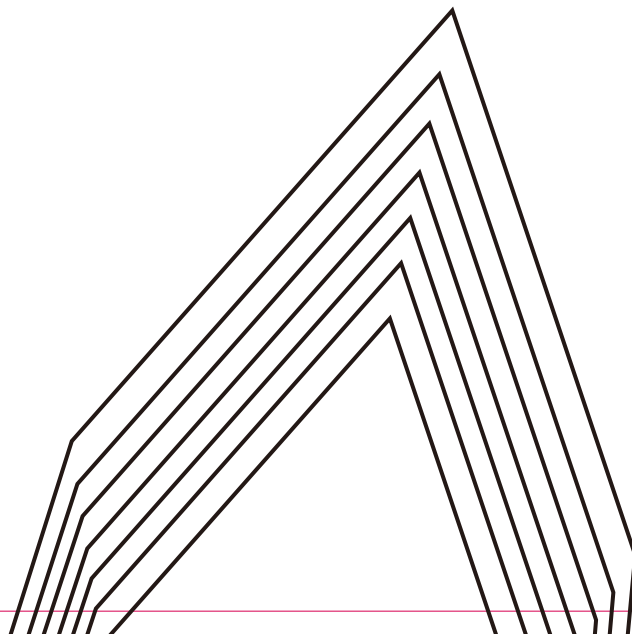

5

ジグザグS 334

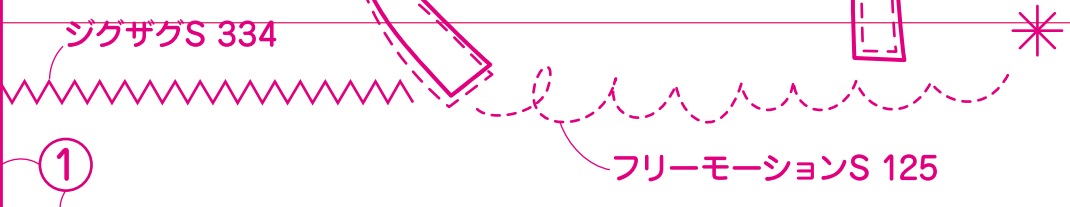

フリーモーションS 125

①

①

キルティング 323

レース

キルティング 403

F

①

①

キルティング 323

ま ち

①

# P.86 ツイードバッグ・図案

●刺し

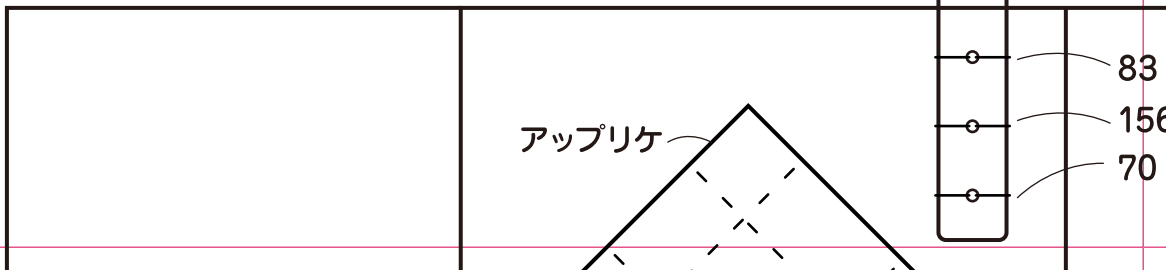

アップリケ

83

156

70

ジグザグS 125

①

英字の布

ジグザグS 334

①

⑥

ジグザグS 323

①

④

ま ち

35cm (裏布)

⑥

刺しゅうは指定以外すべて1本どり

83  
156  
70 ) 2本どり

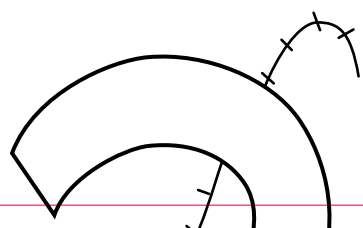
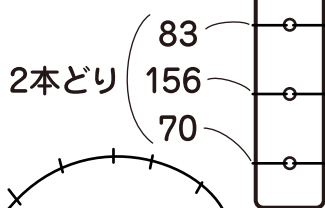

裏布

①

ダブルクロスS  
すべて19

ジグザグS 125

①

キルティング 323

まち

① C

① 裏布は「わ」

# P.70 春色のポーチ

7

●アップリケは「春色のポーチ」と同様

ベルベットリボンつけ位置

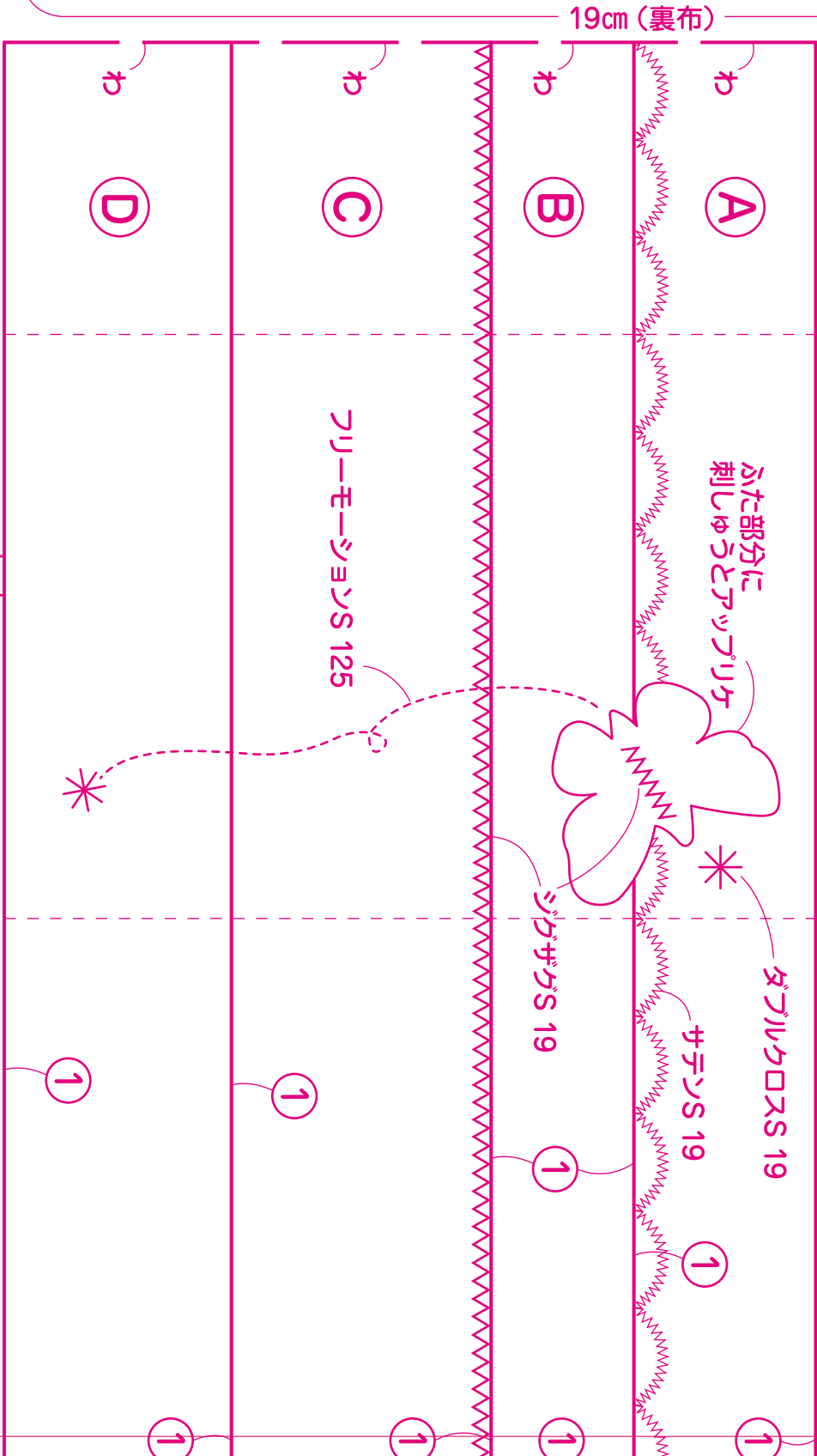

ベルベットリボンつけ位置

①

①

①

①

①

①

①

①

①

①

①

<無地>

(裏)

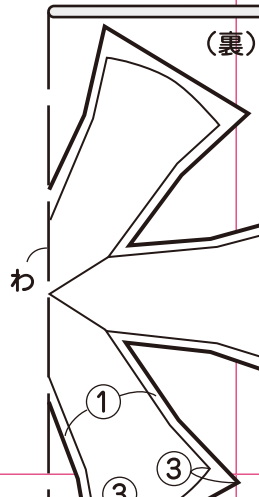

ジグザ



(表面、裏面各1枚)  
 ※型紙は6分の1枚分

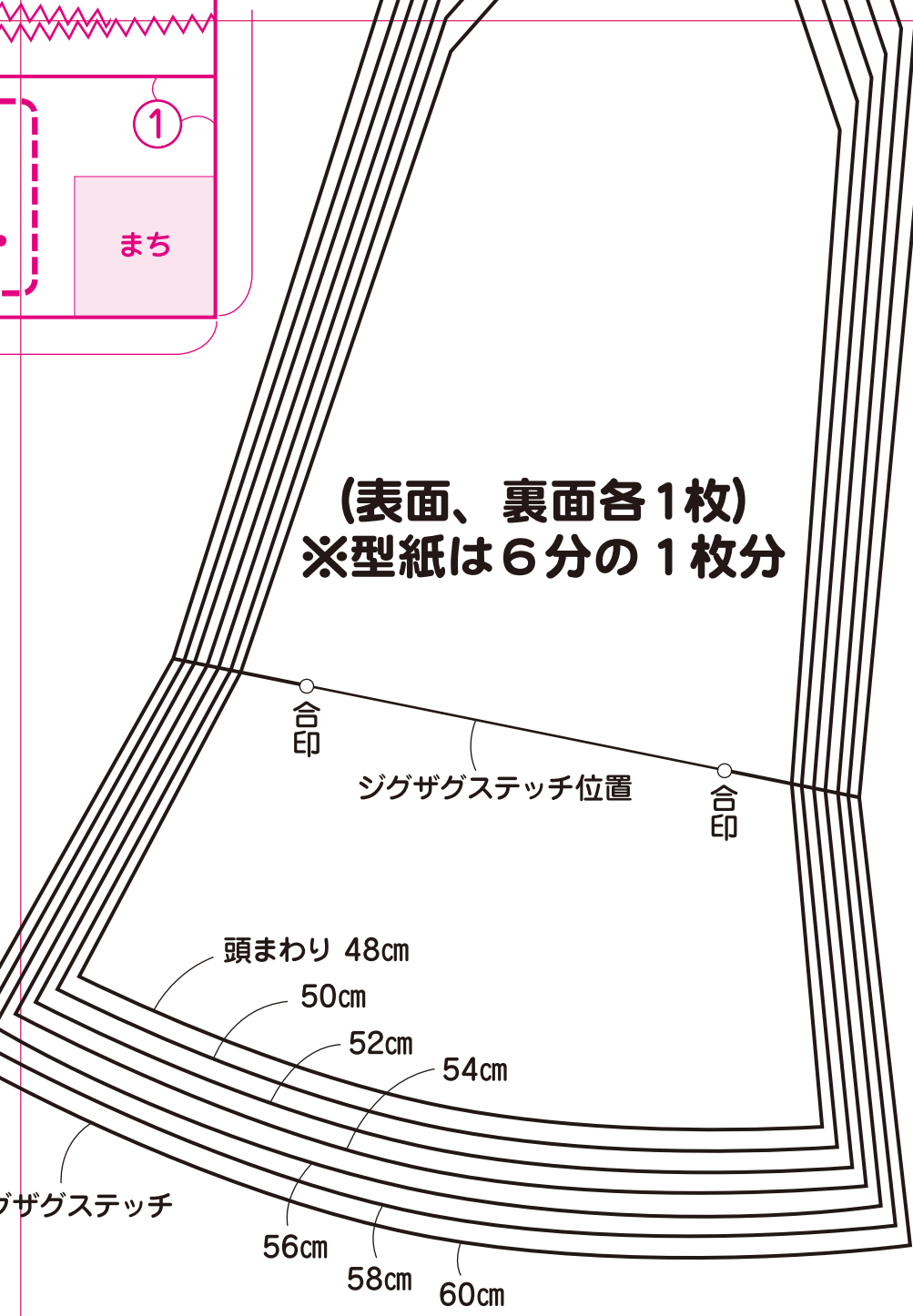

<帽子の裁ち方>  
 <水玉>

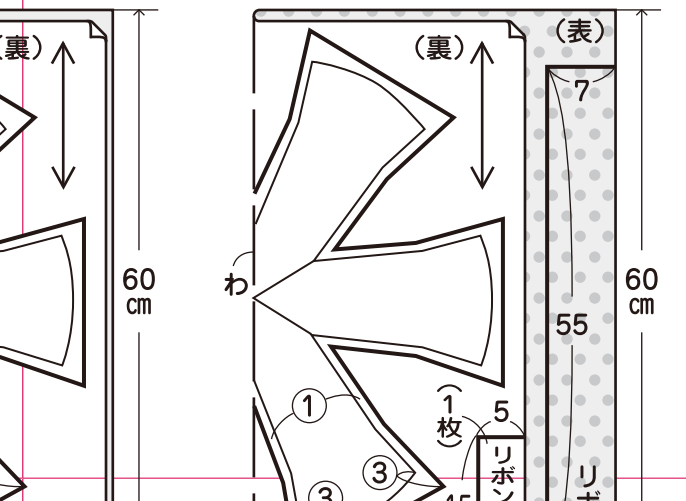

P.48  
 リバ親子ペアの  
 シブの

9

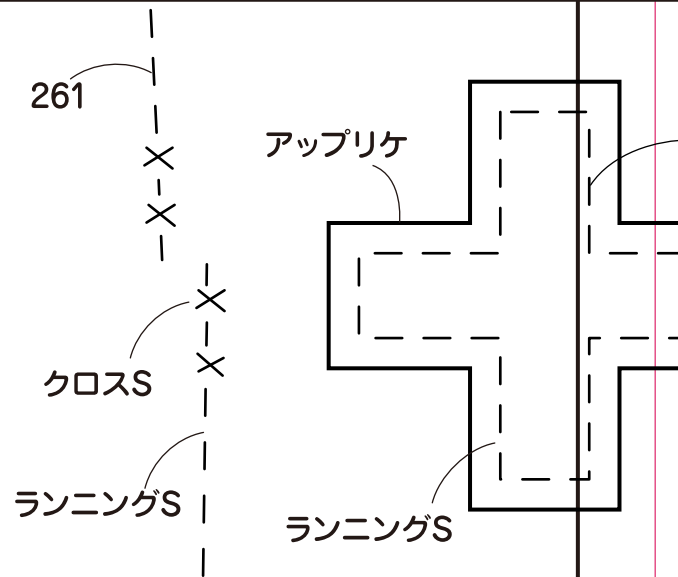
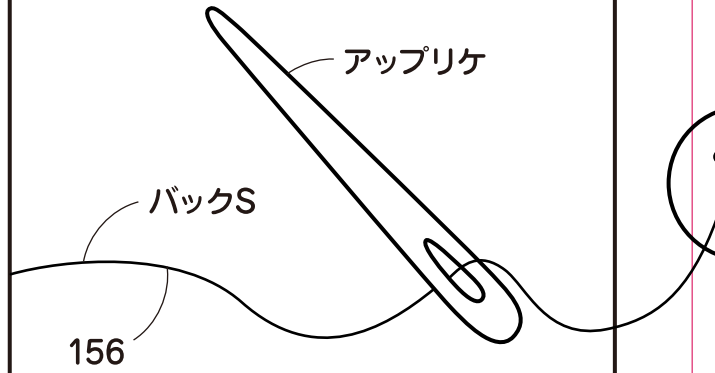
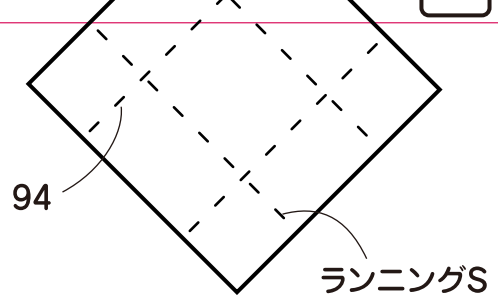
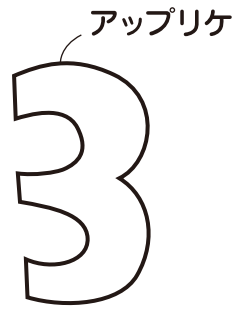

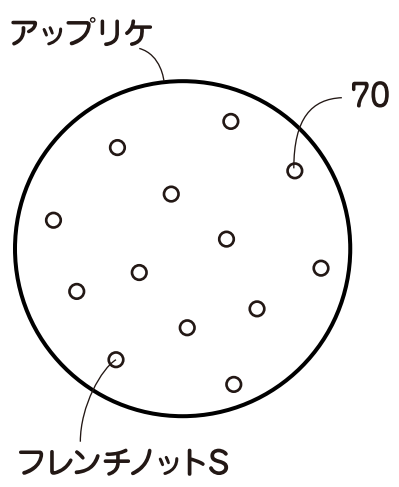
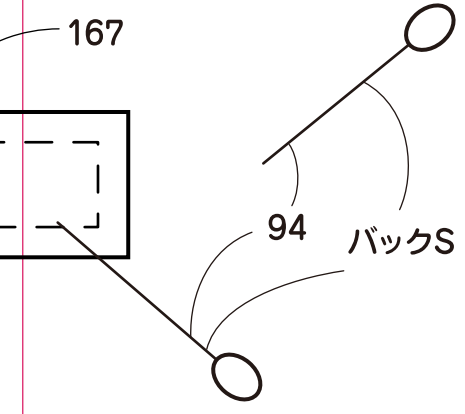
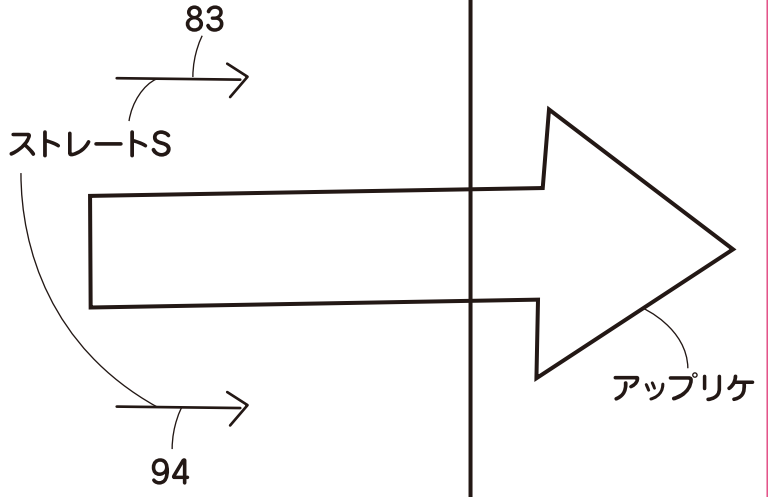
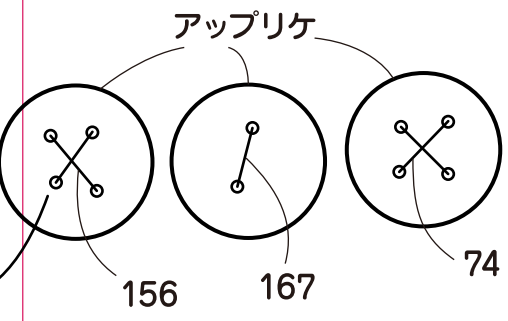

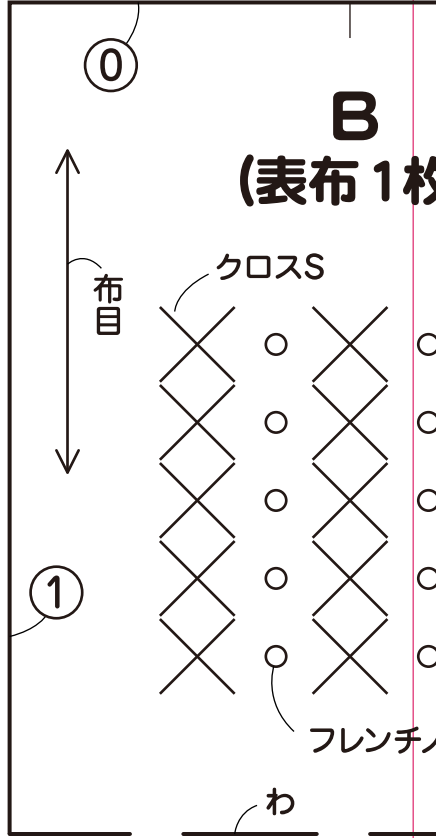
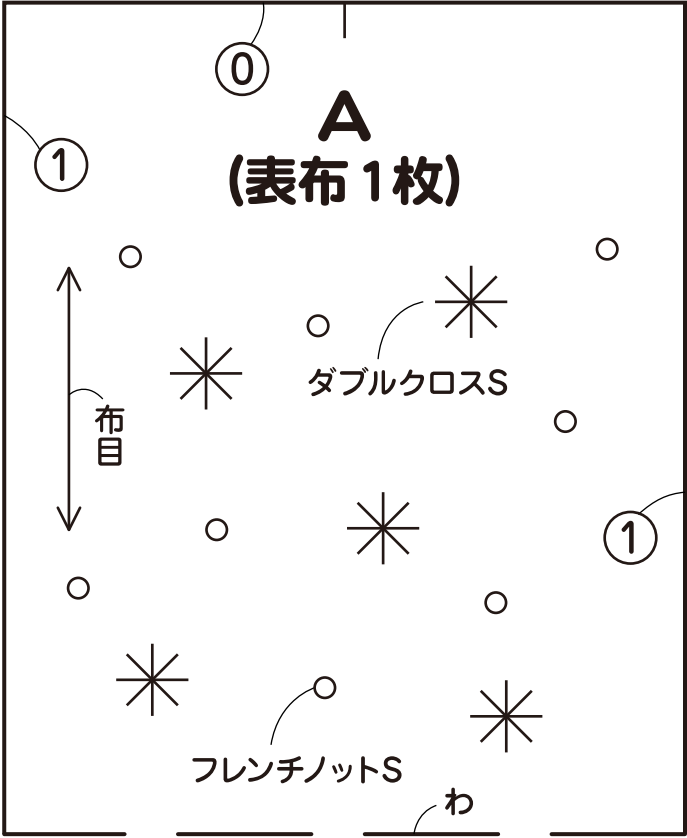
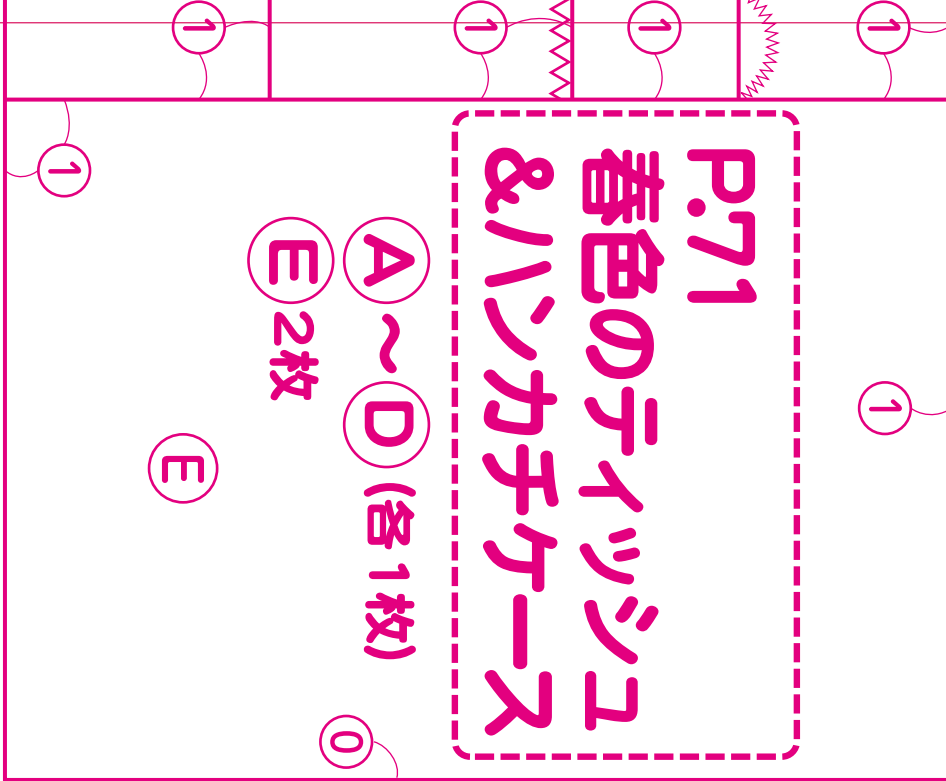

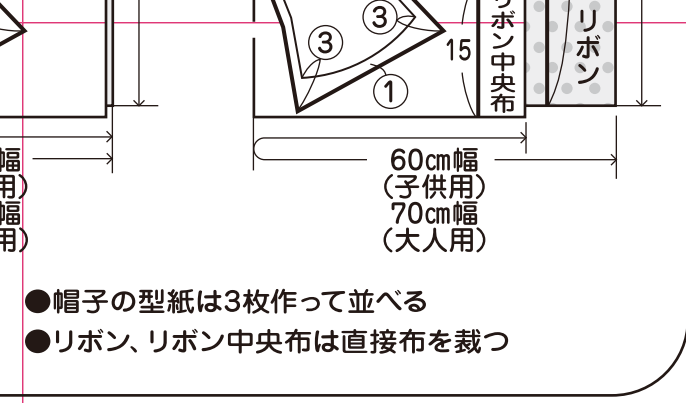

# ルハット

- 帽子の型紙は3枚作って並べる
- リボン、リボン中央布は直接布を裁つ

# 0 ケース

