

P.41 リネンのハーフムーンバッグ

口側

本体
(表布・裏布各2枚)



P.70・71 バニティケ

ポケット口〔2〕

内ポケット
(1枚)



中央わ

〔1〕

中央わ

P.26 ハートのチャームキーホルダー

チェーン通し口

本体
(2枚)



〔裁ち切り〕

鍵取り出し口

1

ケース

返し口(裏布)

返し口(裏)

表布切り替え線〔1〕(左側)

カバー
下布
(1枚)



カバー
(表布・裏布各)

(表布)

(裏布)

〔1〕

中央わ

あき止まり

2

一本
布各1枚)



(裏布)

中央わ

返し口(裏布)

{1}

口側{3}

口布つけ側

P.38・39

ファー付きドレスアップトート

側面

(表布・裏布各2枚)



表布切り替え線{1}

{1}

ポケット口わ

底側

3

口布
(2枚)

内ポケット
(1枚)



B面

P.75 バラのミニショルダー

※全て裁ち切り

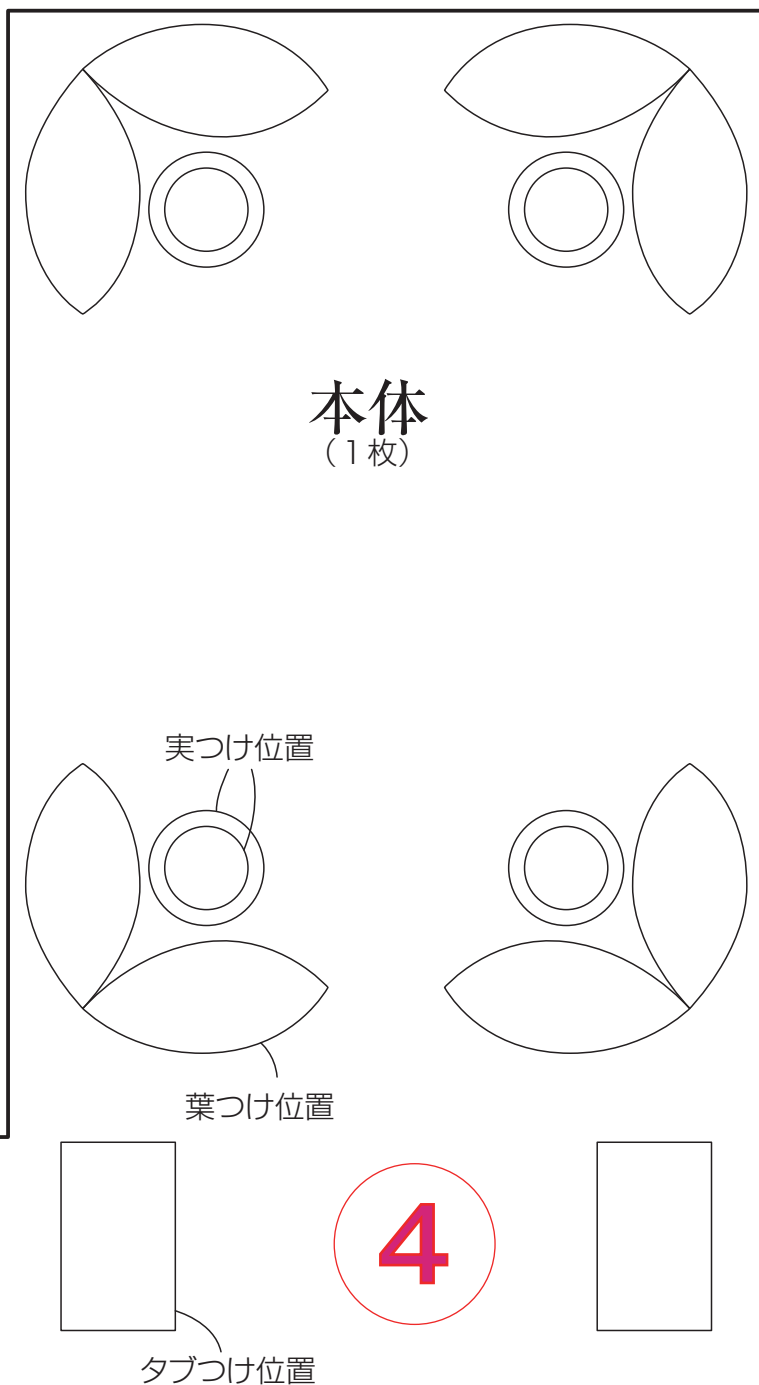
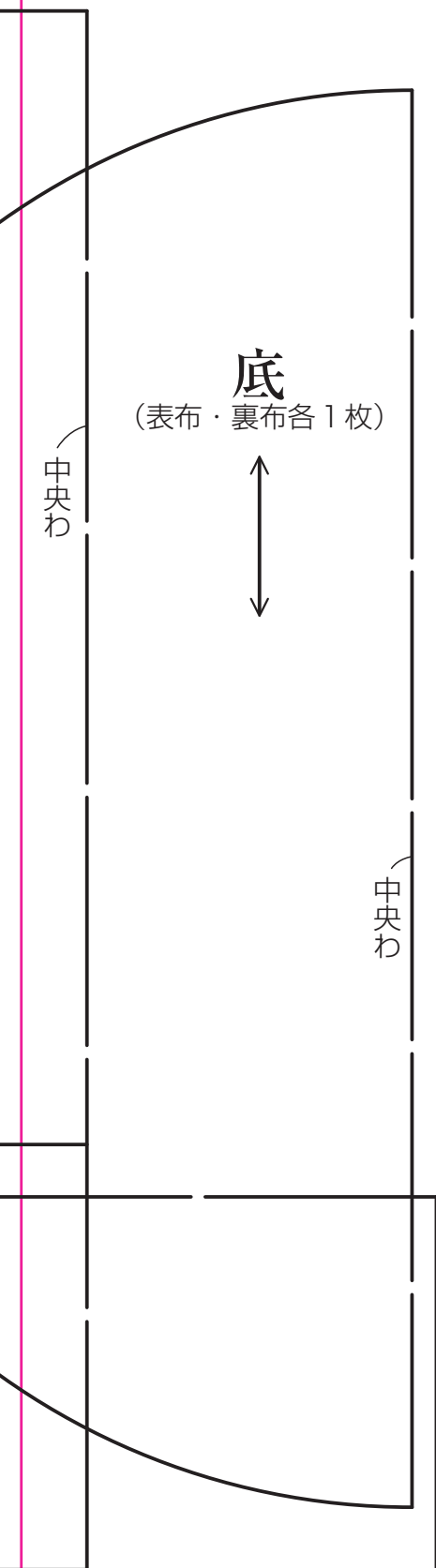

5

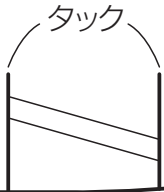

ふたつけ位置

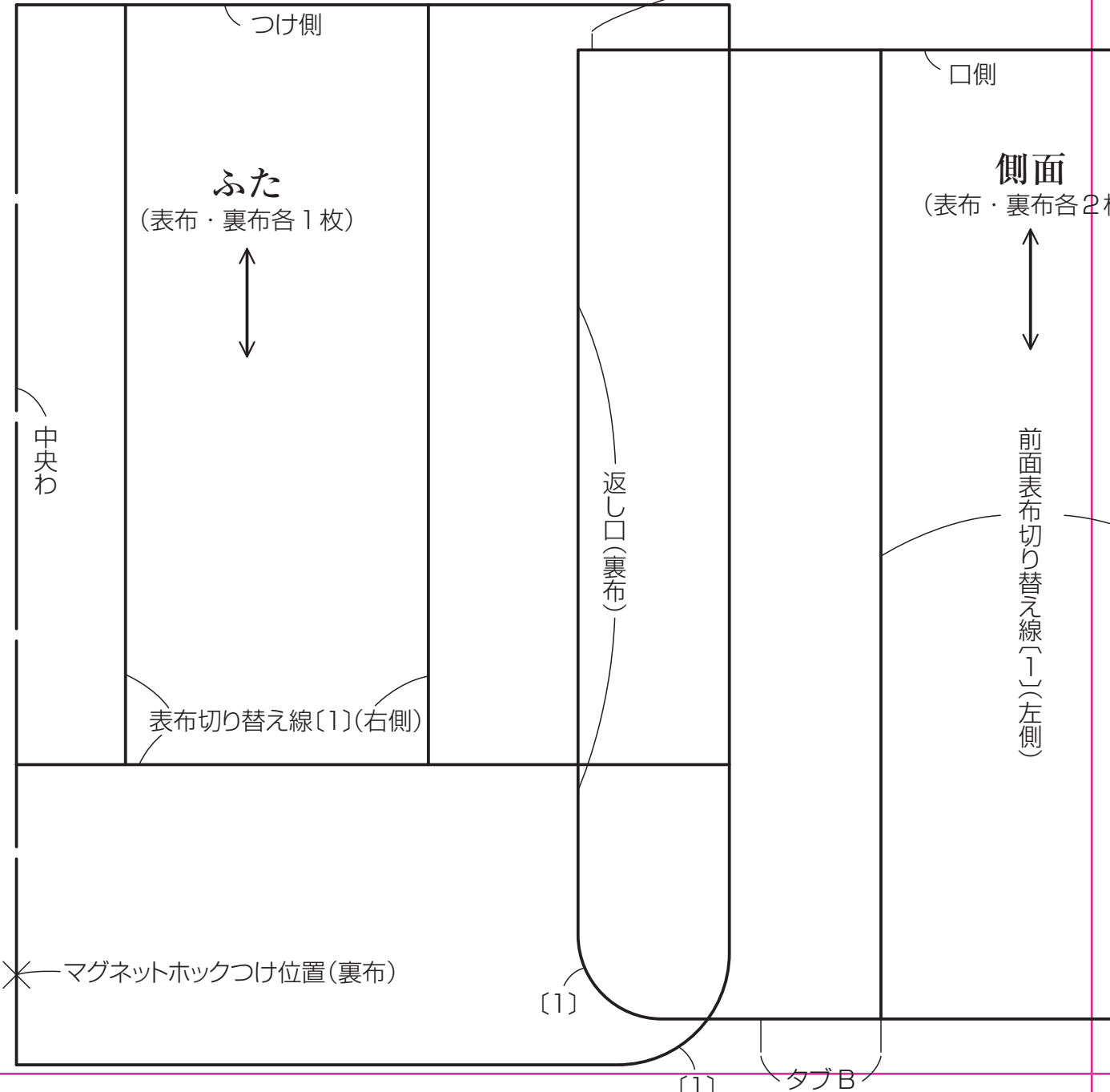

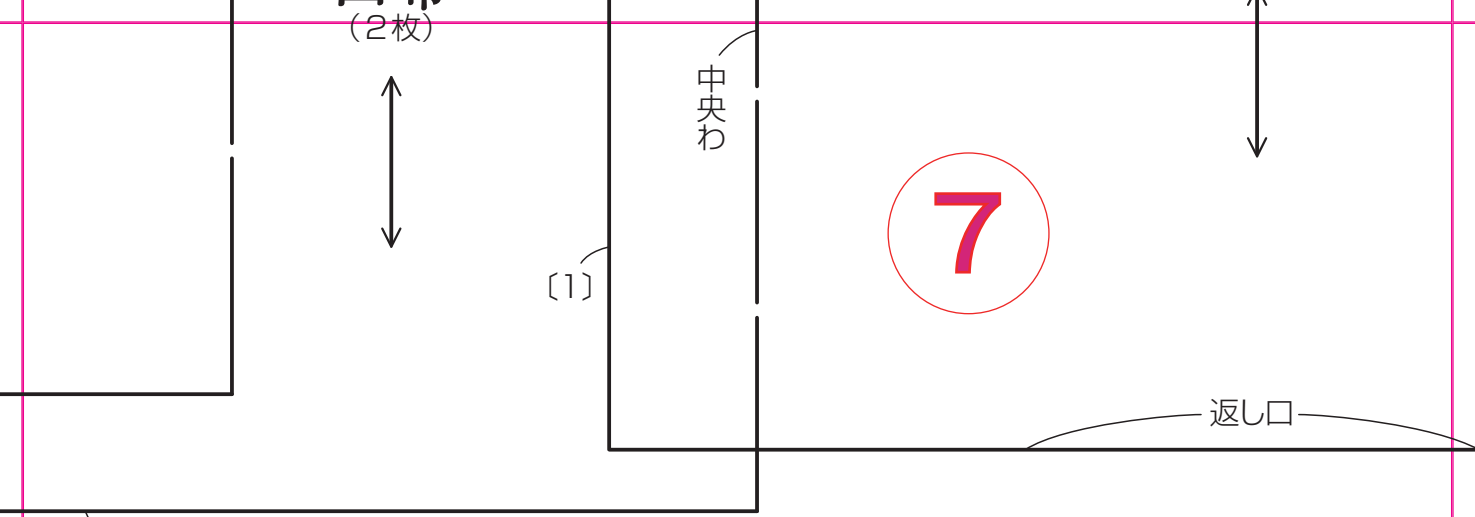

P.40・41 がま口ショ

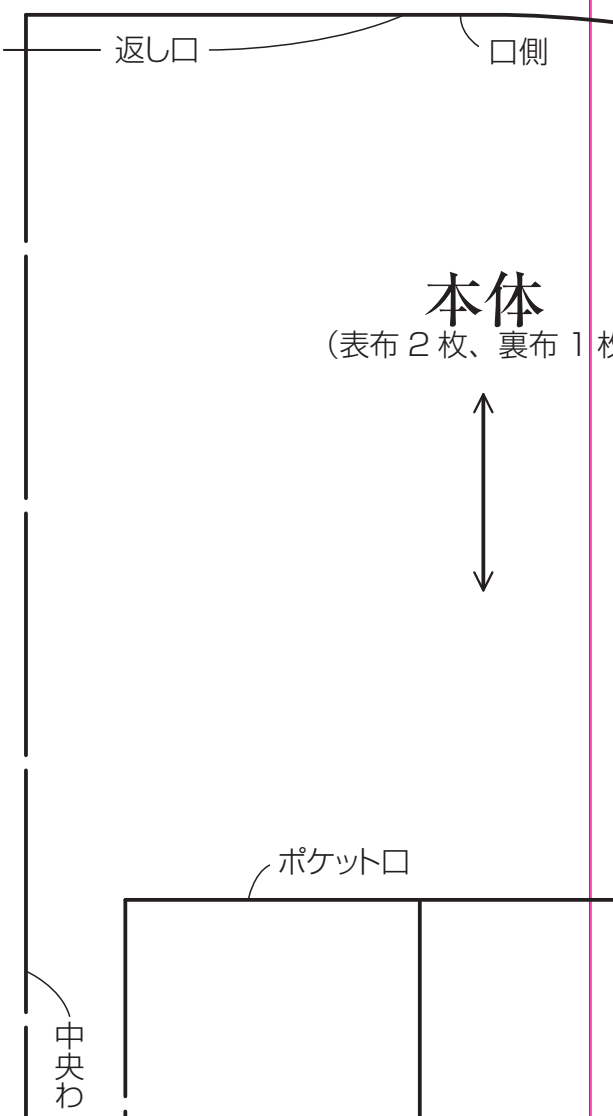
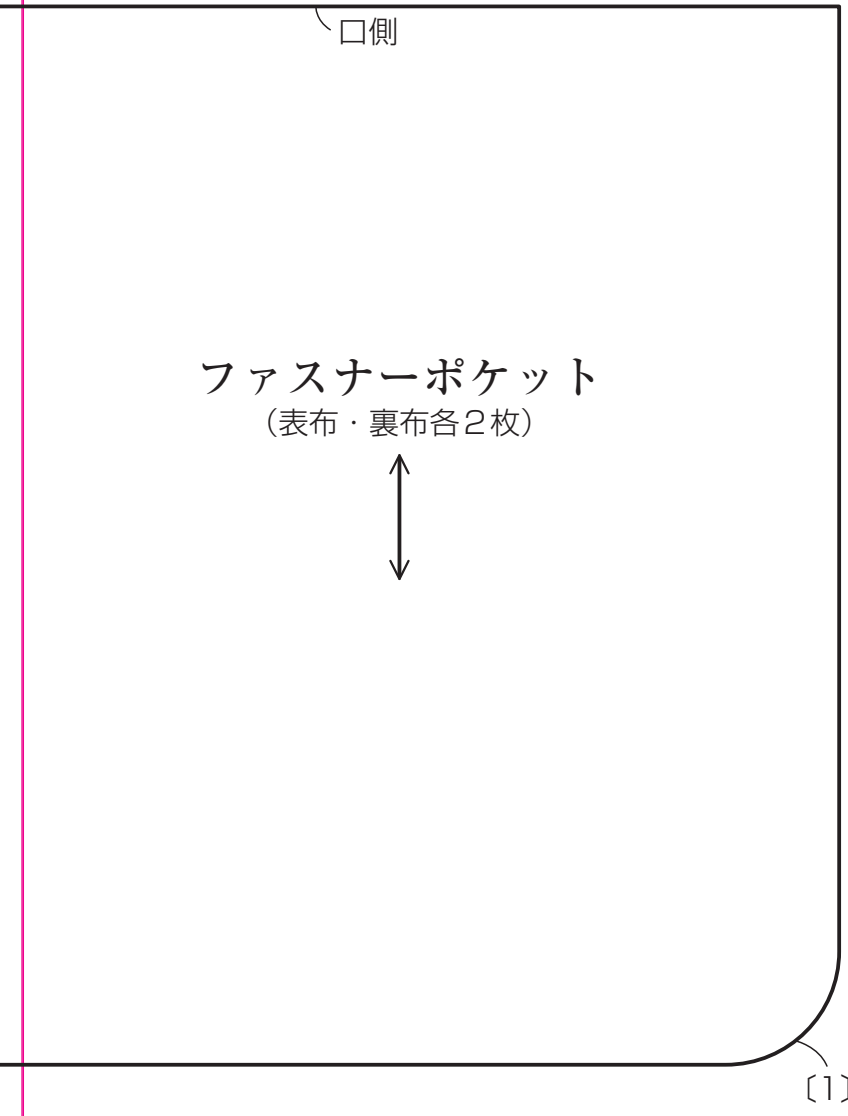

P.27 ランドセル用キーケース

リボン



[0.5]



8

ヨルダーバッグ

1枚)

縫止の
りめり

ケット
裏布各1枚)

花びら濃紫
(10枚)

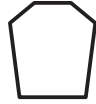

花びら紫
(12枚)



花びら淡紫
(14枚)

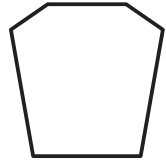

花びら濃赤
(5枚)

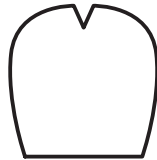

花びら赤
(6枚)

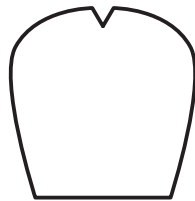

花びら淡赤
(7枚)



花びら
(茶色5枚、ベージュ6枚、肌色7枚)

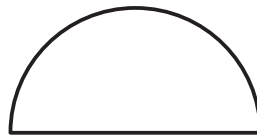

実赤
(4枚)



実濃赤
(4枚)
ビーズ
つけ位置

葉
(緑8枚、濃緑5枚)

フライ・S



ストリート・S

刺しゅう=25番刺しゅう糸
2本どり

口側

(1) タブB
つけ位置

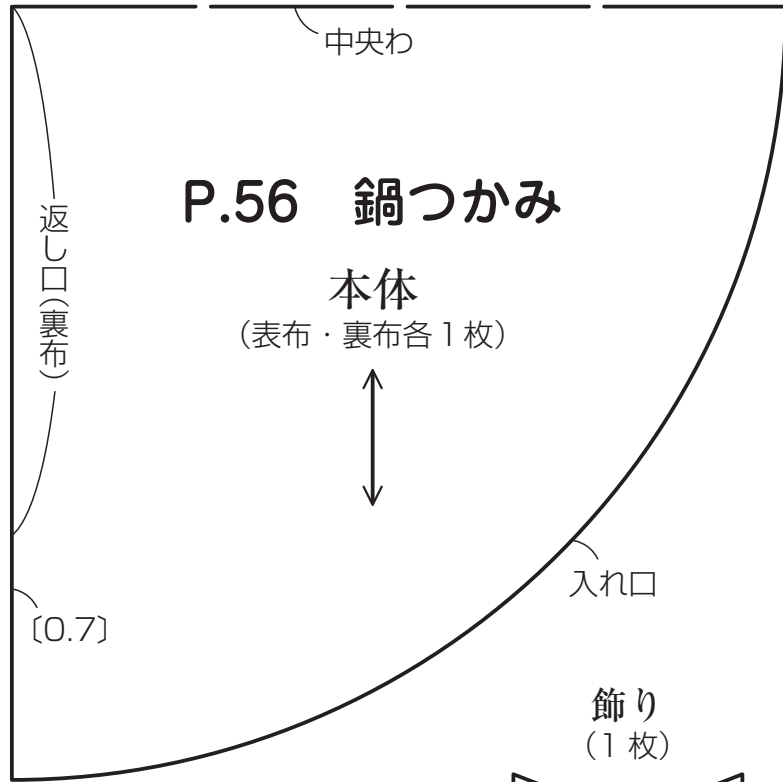

P.56 鍋つかみ

本体
(表布・裏布各1枚)



入れ口

飾り
(1枚)

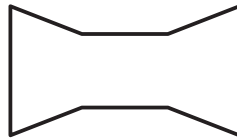

P.23 車モチーフの

※全て裁ち切り

■ =両面テープ

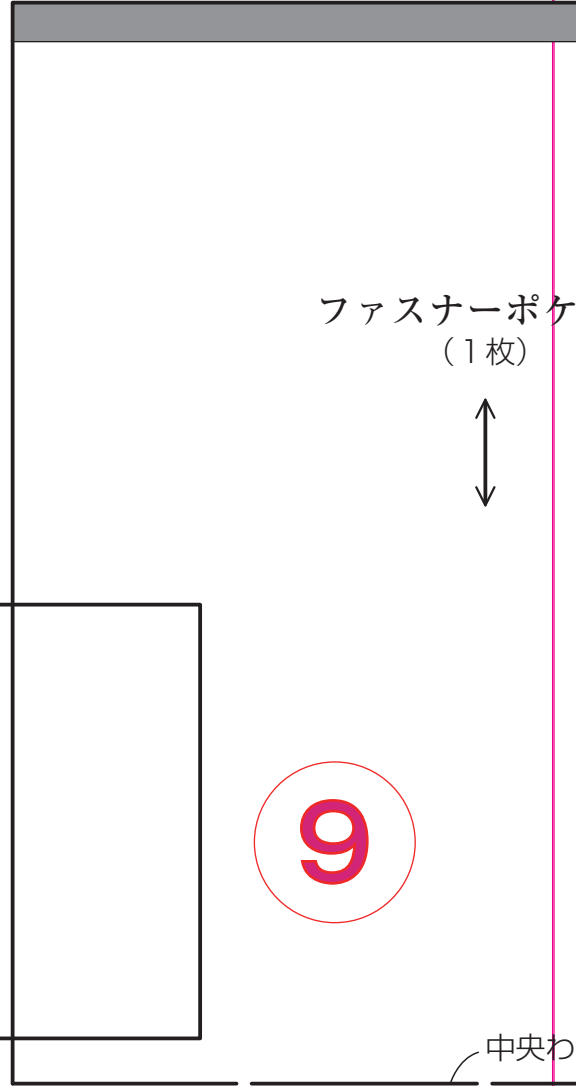

ファスナーポケット
(1枚)



9

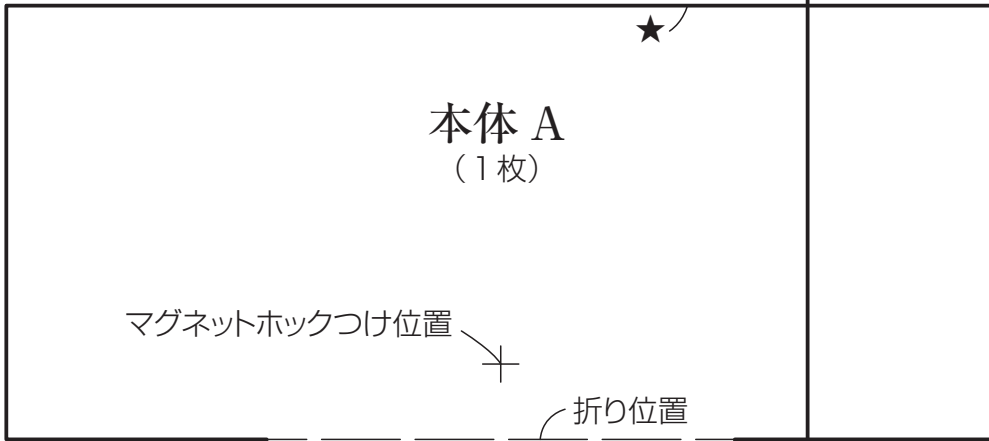

本体 A
(1枚)

マグネットホックつけ位置

折り位置

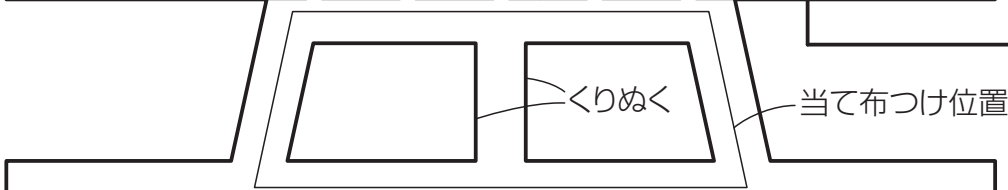

くりぬく

当て布つけ位置



ドットボタンつけ位置

色つけ位置

タブ bつけ位置

本体 C
(1枚)

中央わ

のキーケース

り
テープつけ位置

ポケット

かわ

10

ストラップ
(1枚)

ボタンつけ位置

鉛筆

※土台・タブ・ベルトの型紙は
リボンと共通

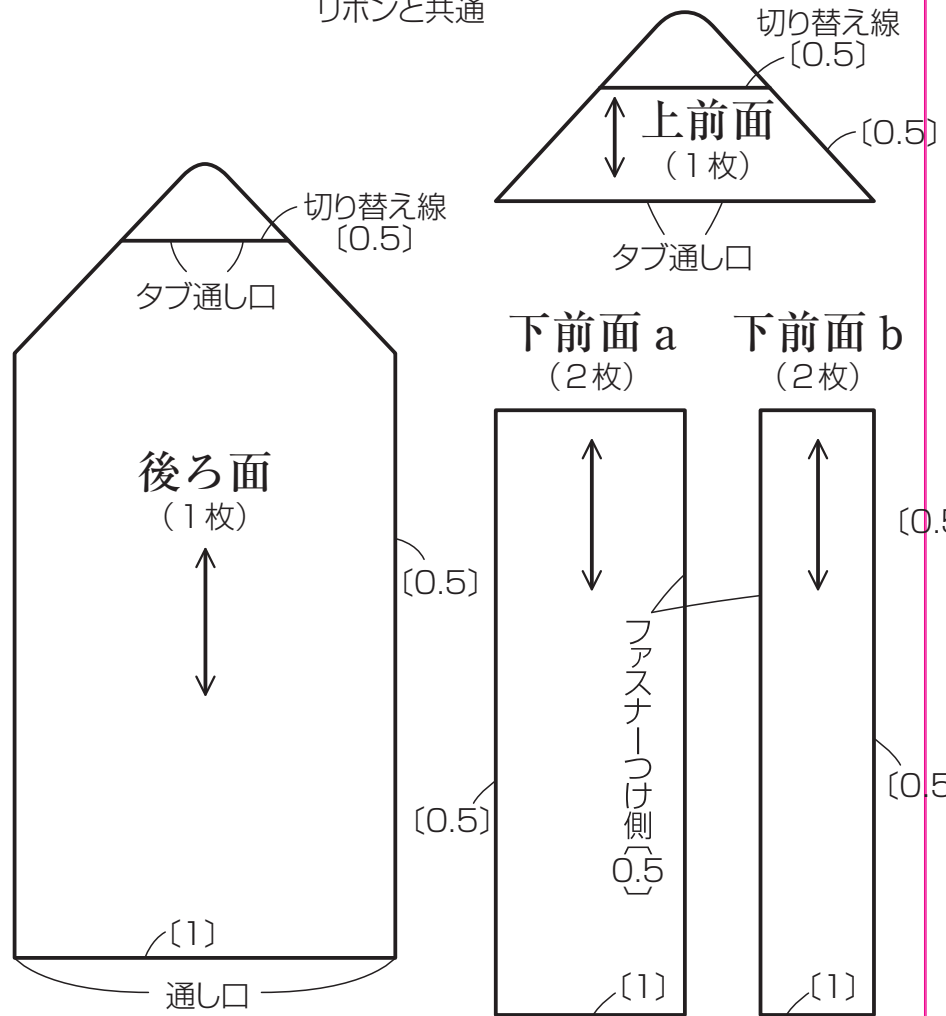

P.55 ミトン

本体
(4枚)



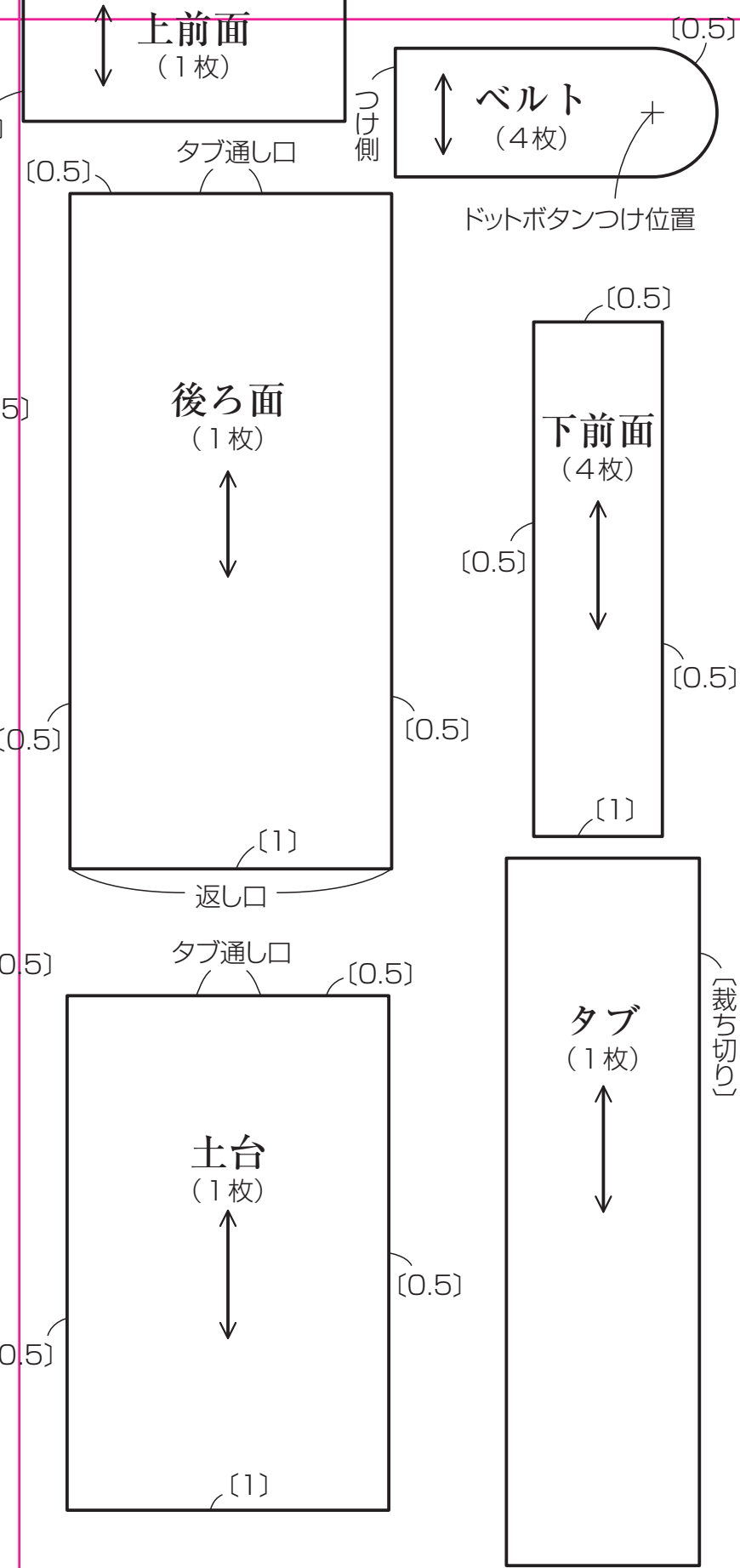

P.26 花モチーフのキーケース

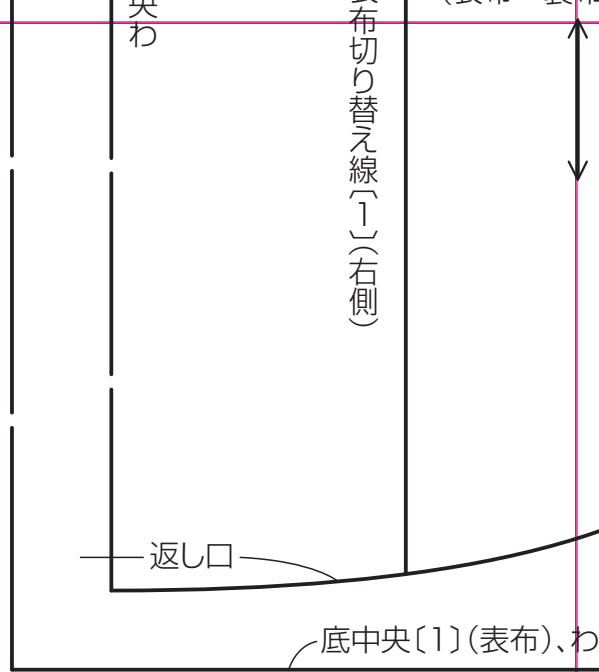

P.24・25
オールインワンポシェット

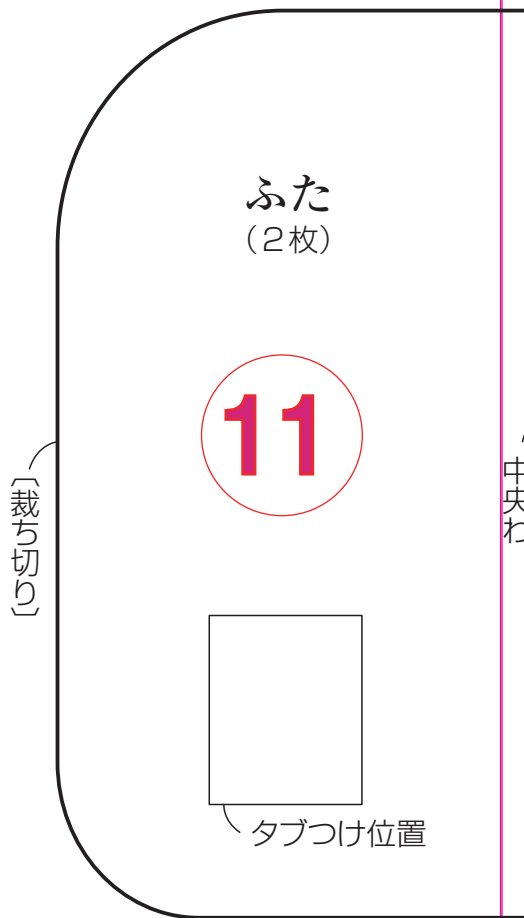

P.26・27
羊毛フェルトの

当て布
(1枚)

タブ a
(1枚)

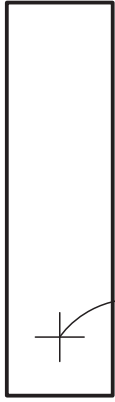

ドットボタンつけ位置

本体 B
(1枚)

タブ b
(1枚)

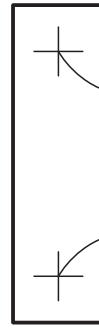

カシメつけ位置

マグネットホックつけ位置

ドットボタンつけ位置

折り位置

くりぬく

折り位置

内ポケットつけ位置

切り込み位置

タブ a つけ位置

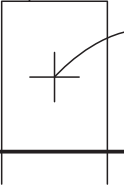

内ポケット
(1枚)



13

位置

ドットボタンつけ位置

縫い位置

14

〔裁ち切り〕

つけ側

タブつけ位置(本体裏布)

フラップつけ位置(本体裏布左側)

ポケット口(小銭ポケット)

ドットボタンつけ位置
(本体表布右側)

ット

P.22 リバティ キーケー

中央わ

本体
(表布・裏布各1枚)

小銭ポケット
(1枚)

カードポケット
(1枚)

〔裁ち切り〕

ドットボタン・飾りつけ位置

ポケット口(カードポケット)

ポリ芯〔裁ち切り〕



〔1〕

中央わ

ドットボタン
つけ位置



キーホルダー

※全て裁ち切り



トップクラウン
(1枚)

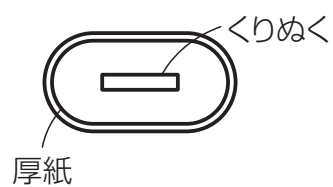

ブリム
(2枚)

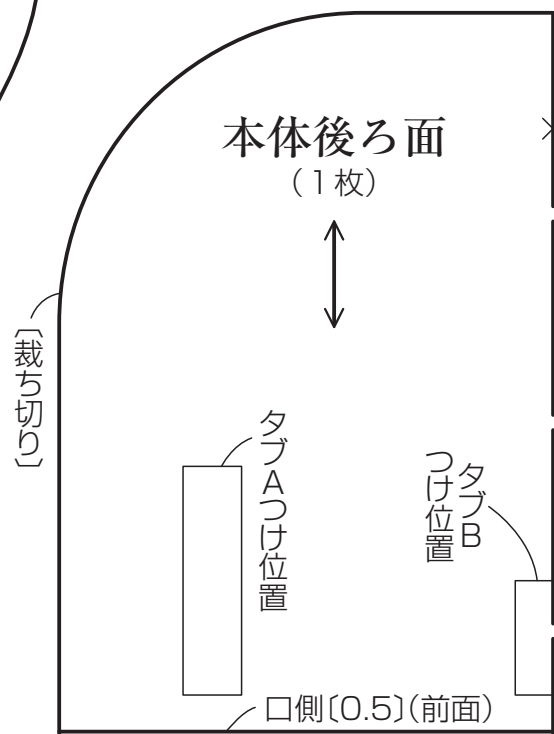
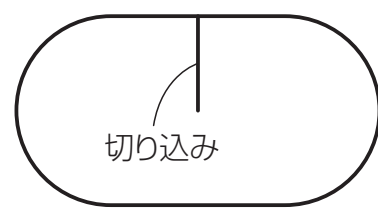

マグネットホックつけ位置

マグネットホックつけ位置

中央わ

プリントの ス

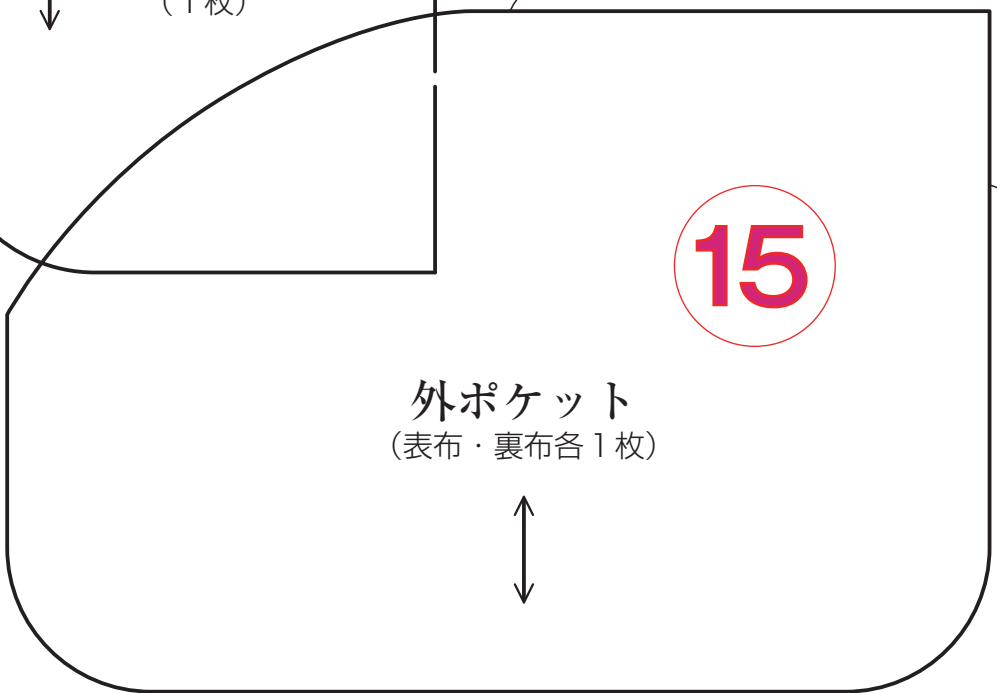
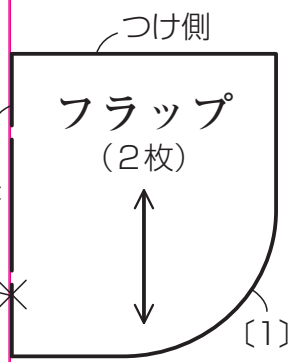
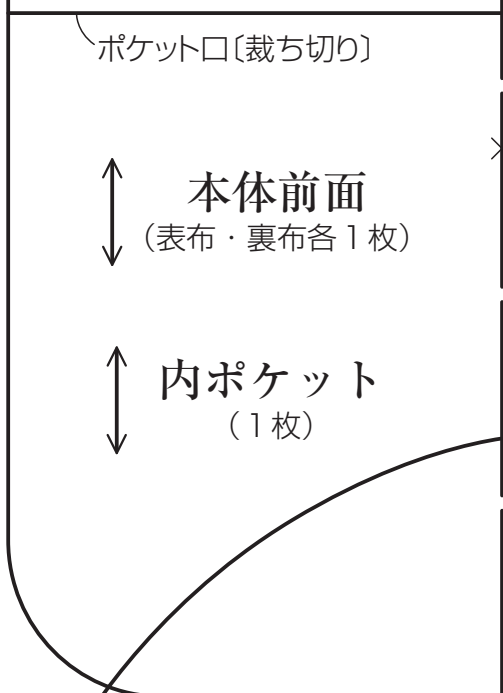
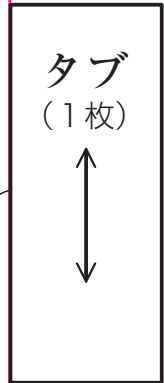

{1}

口側

P.70 ファーポシェット

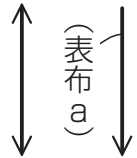

本体
(表布・裏布各1枚)

ポケット口

内ポケット
(1枚)



中央わ

{1}

縫い止まり

縫い止まり

{1}

表布切り替え線{1}

16

中央わ