

P.30・31
タッセル付きの
巾着バッグ

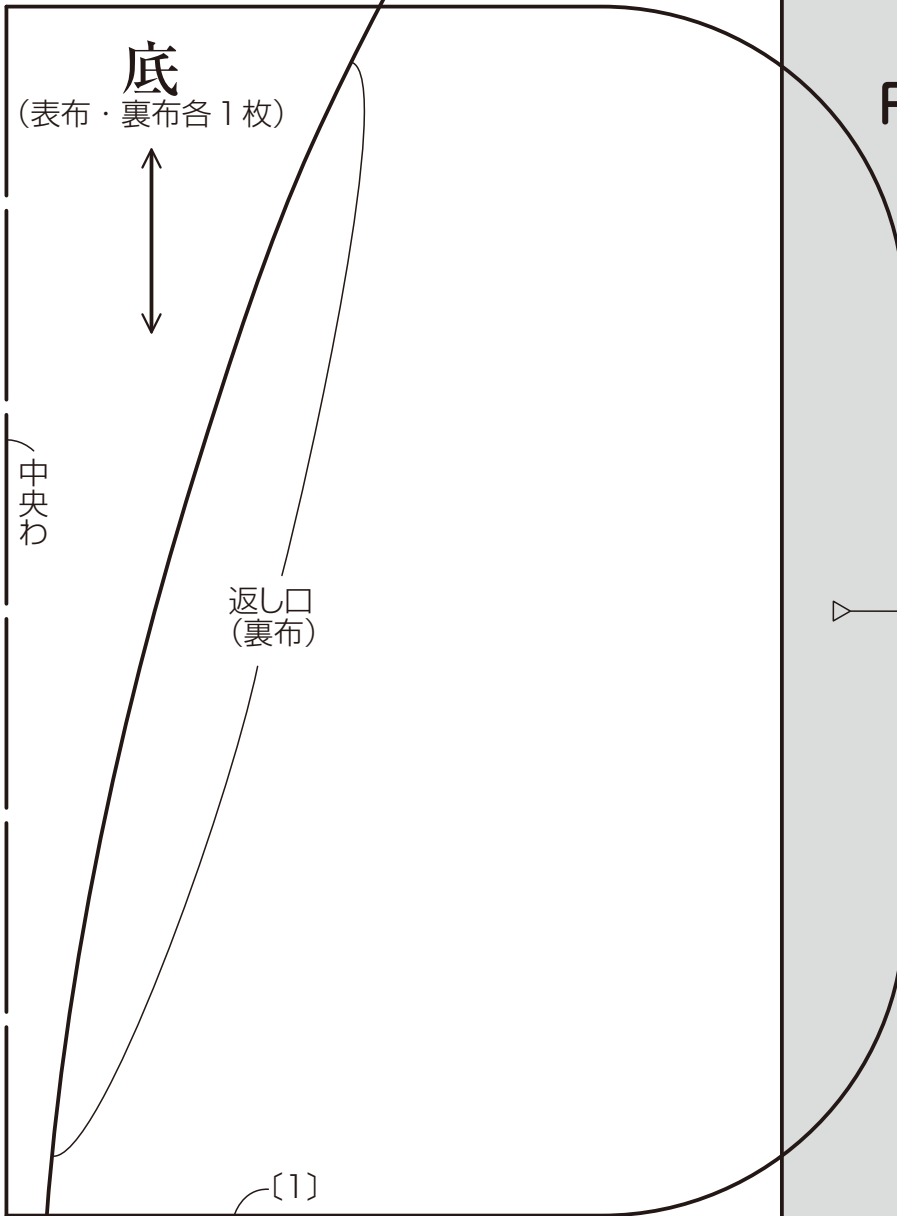

1

P.29 アルミパイプ

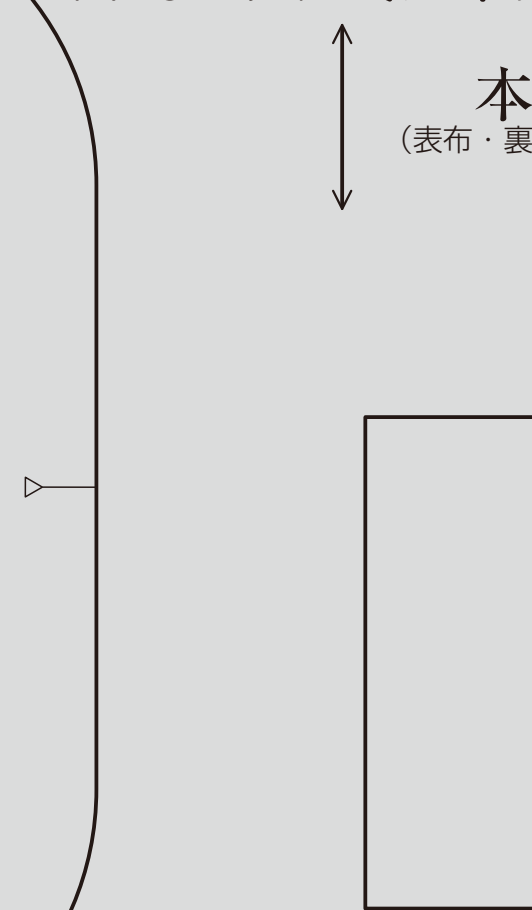



ラップつけ位置(後ろ面)

表布切り替え線〔1〕、裏布中央わ

面)

内ポケット B
つけ位置
(後ろ面)

持ち手つけ位置

P.74

3

4 マザーズバッグ

本体

(表布 2 枚、裏布 1 枚)



内ポケットつけ位置

A面

P.27 大きなボディバッグ

本体

(表布・裏布各2枚)



{1}

底
(1枚)



□側{2}(表布)、{1}(裏布)

{1}

4

5

{1}

P.28 キルティングショルダーバッグ

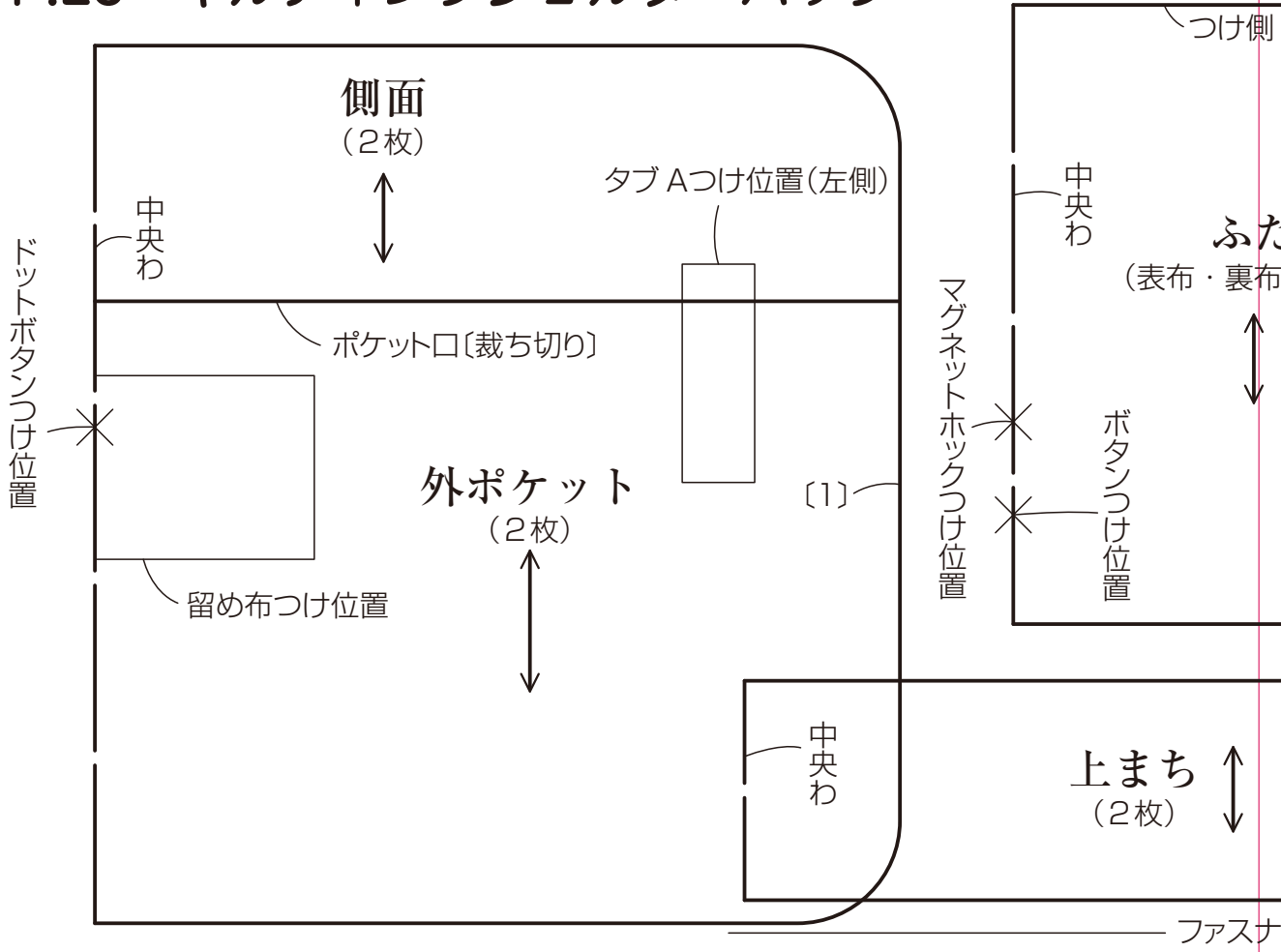

ファスナ

下まち
(1枚)

中央わ

{1}

6

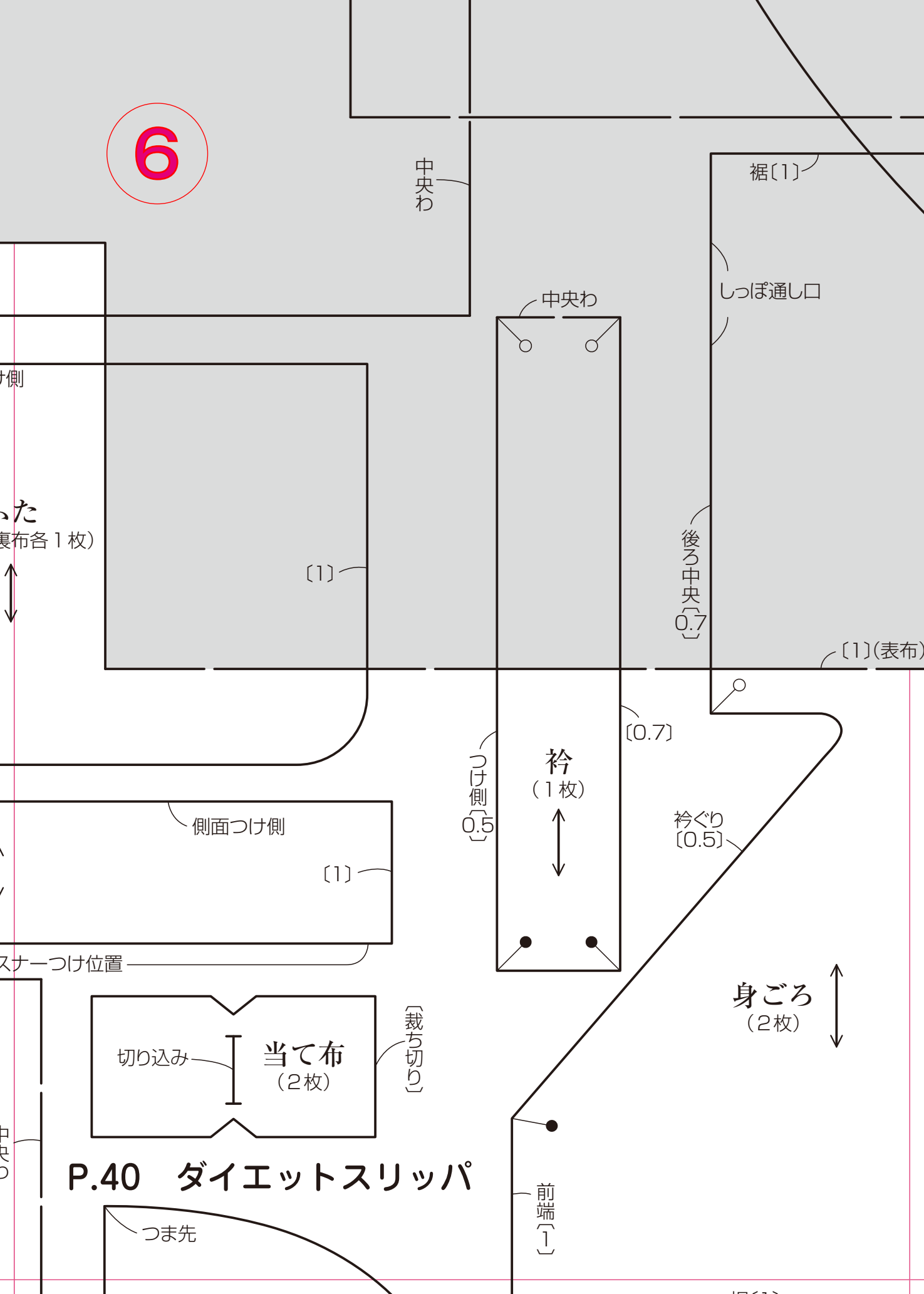

P.40 ダイエットスリッパ

中央わ

7

P.83 コットちゃんの洋服と小物

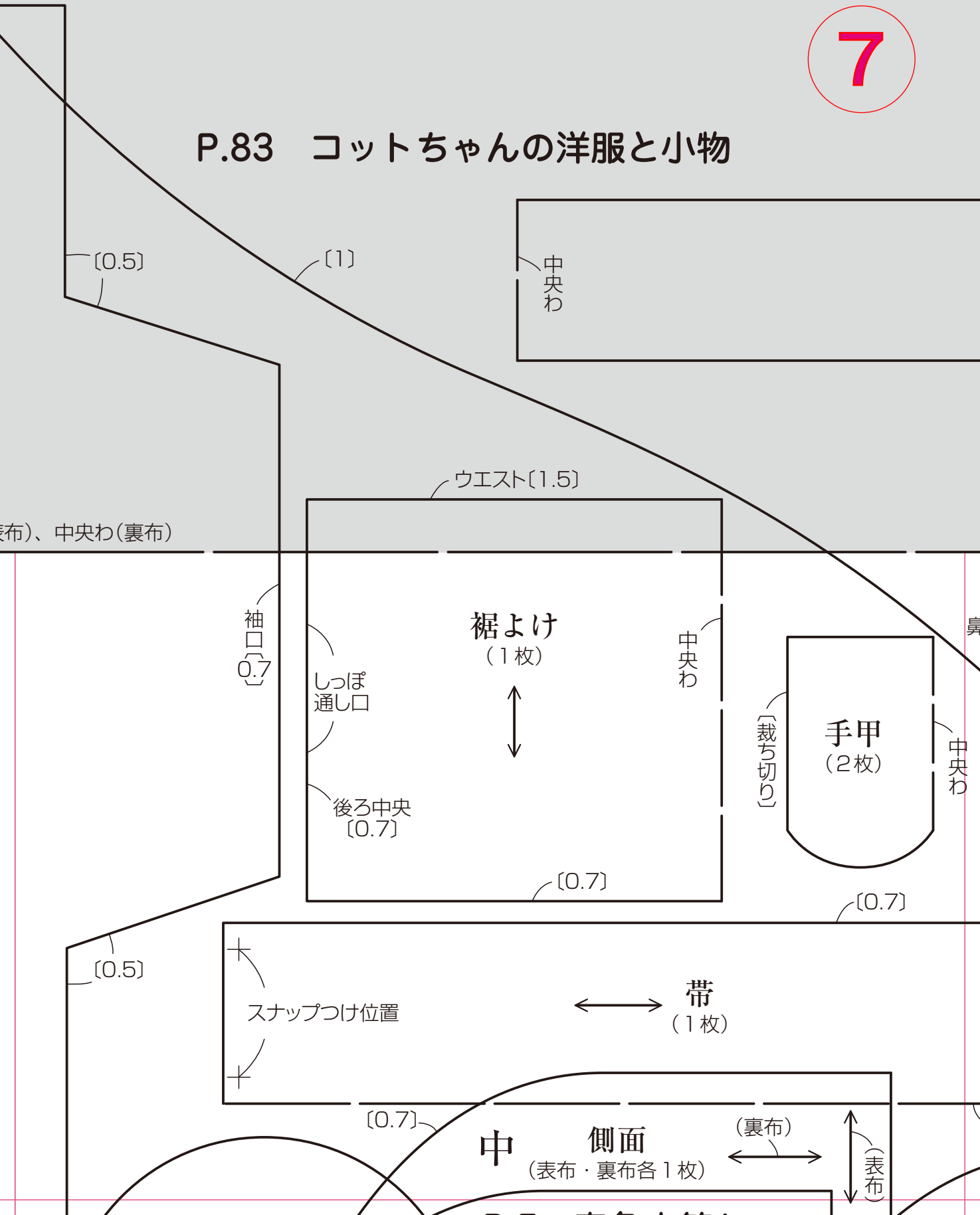

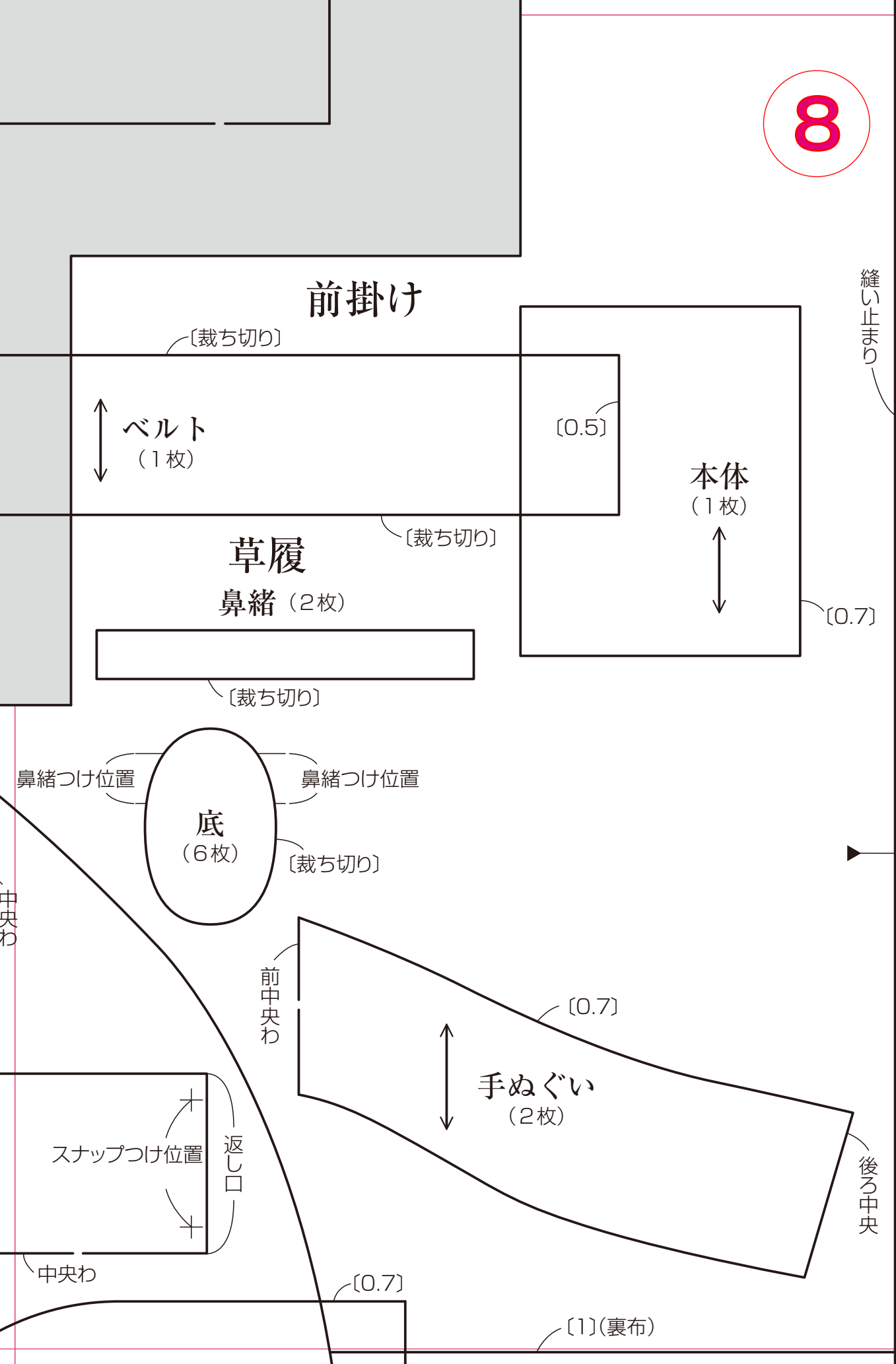

P.67 花咲くバスケット

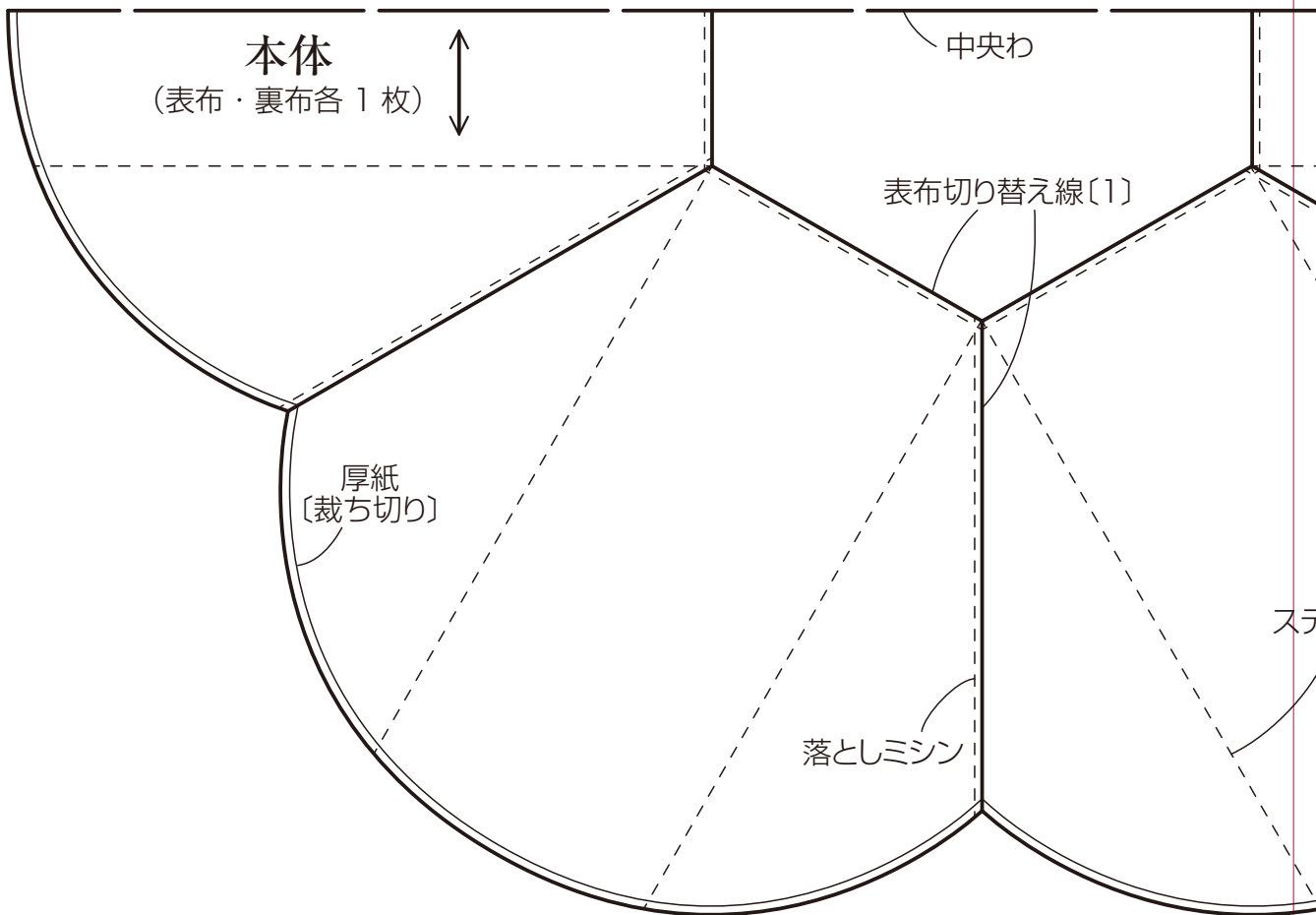
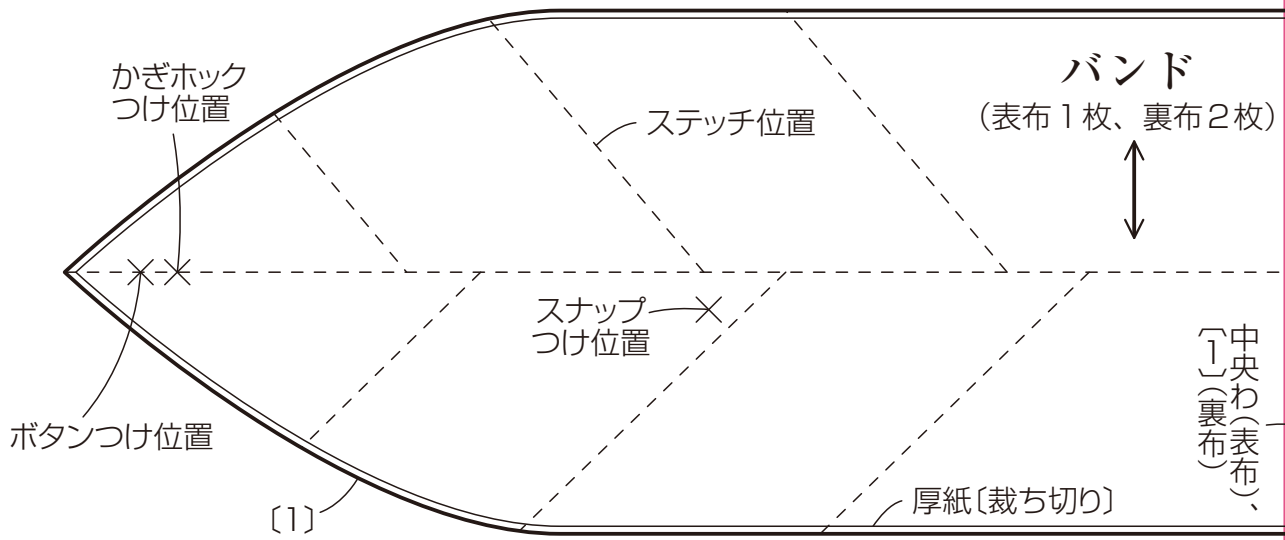

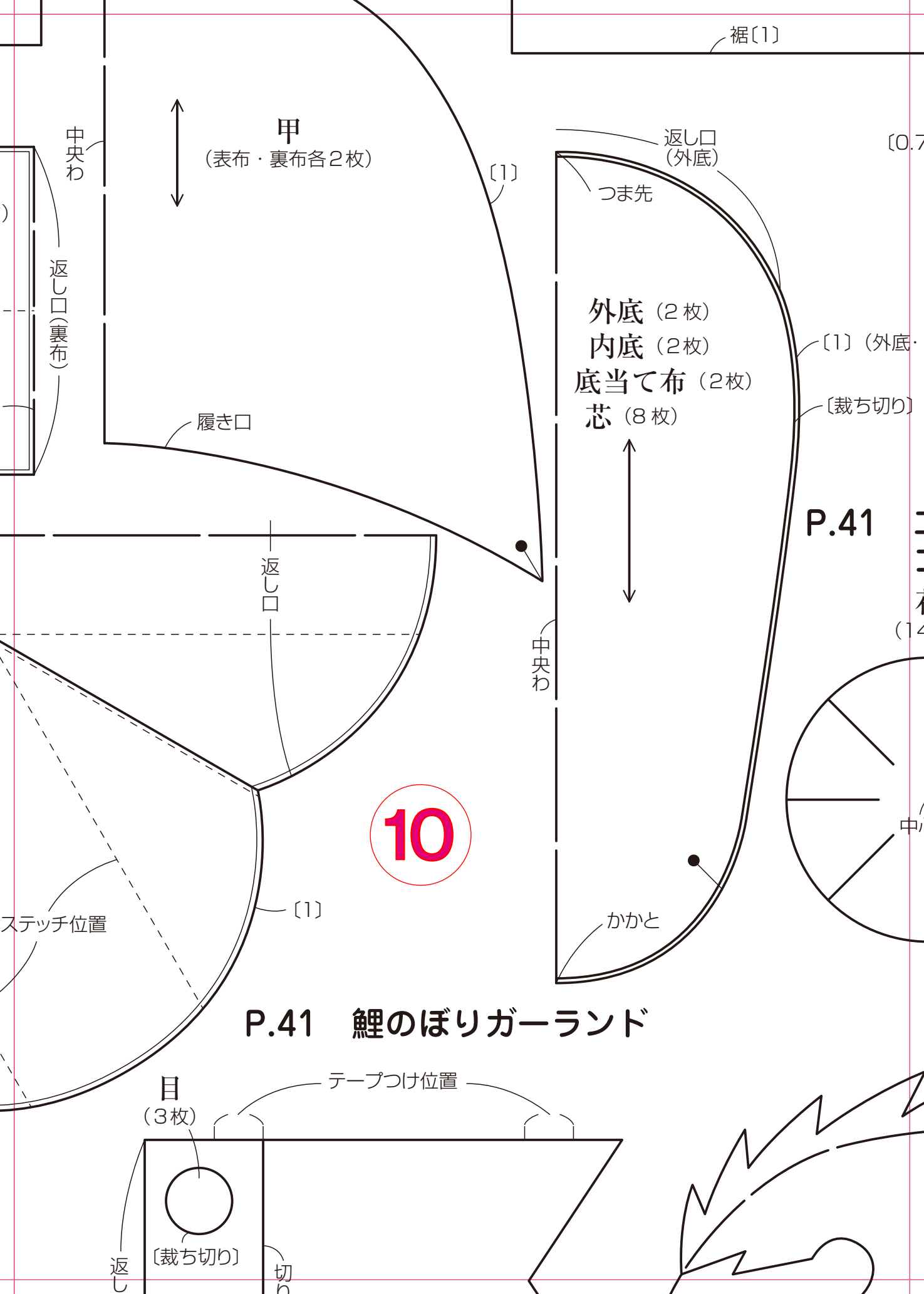

裾[1]

[0.7

甲
(表布・裏布各2枚)

[1]

返し口
(外底)

中央わ



つま先

返し口(裏布)

外底 (2枚)
内底 (2枚)
底当て布 (2枚)
芯 (8枚)

[1] (外底・

[裁ち切り]

履き口



P.41

返し口

中央わ

10

(14

中

ステッチ位置

[1]

かかと

P.41 鯉のぼりガーランド

目
(3枚)

テープつけ位置

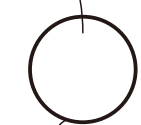

[裁ち切り]

返し

切り

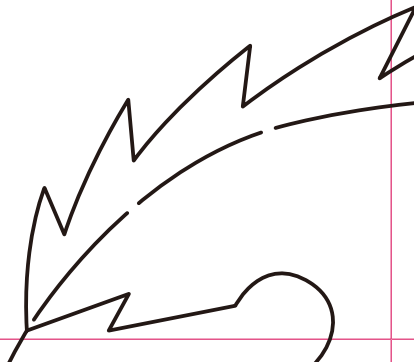

P.5 春色水筒ケース

※大・中・小の底の型紙は共通。

底

(表布・裏布各1枚)

小側面

(表布・裏布各1枚)



中央わ

中央わ

底・内底・底当て布)

芯)

[0.7]

表布切り替え線[0.7]

表布切り替え線[0.7]

エレガント コサージュ

花

(14枚)

ファスナーつけ側

ファスナーつけ側

ファスナーつけ側

表布切り替え線[0.7]

表布切り替え線[0.7]

中心

[裁ち切り]

底つけ側

底つけ側

P.42 お道具ポシェット

アップリケ図案

☆全て裁ち切り

中央わ

11

底つけ側

大側面

(表布・裏布各1枚)

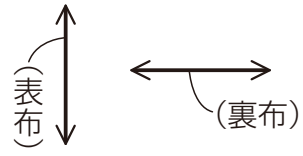

中央わ

P.53 ヘキサゴンの クッション

本体
(2枚)



表布切り替え線 [0.7]

表布切り替え線 [0.7]

返し口

P.57 サシエ

前面

13

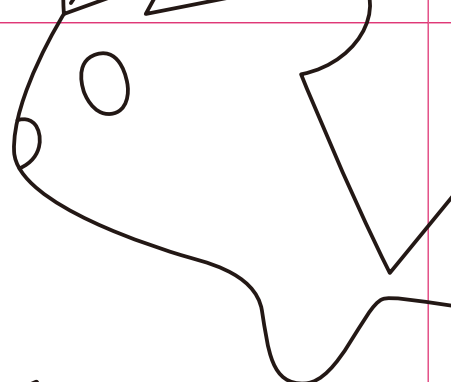
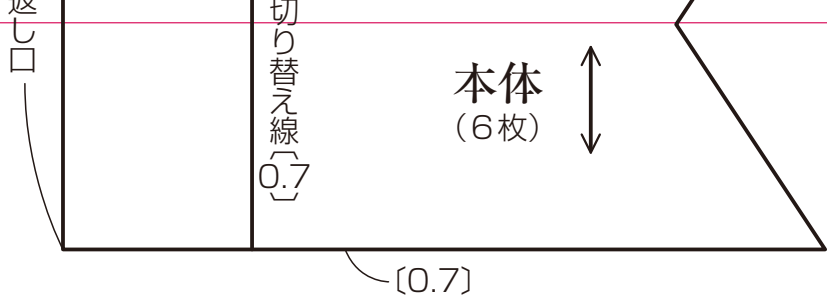

P.45 三角屋根のハウスのポーチ

刺しゅう = 25番刺しゅう糸2本どり

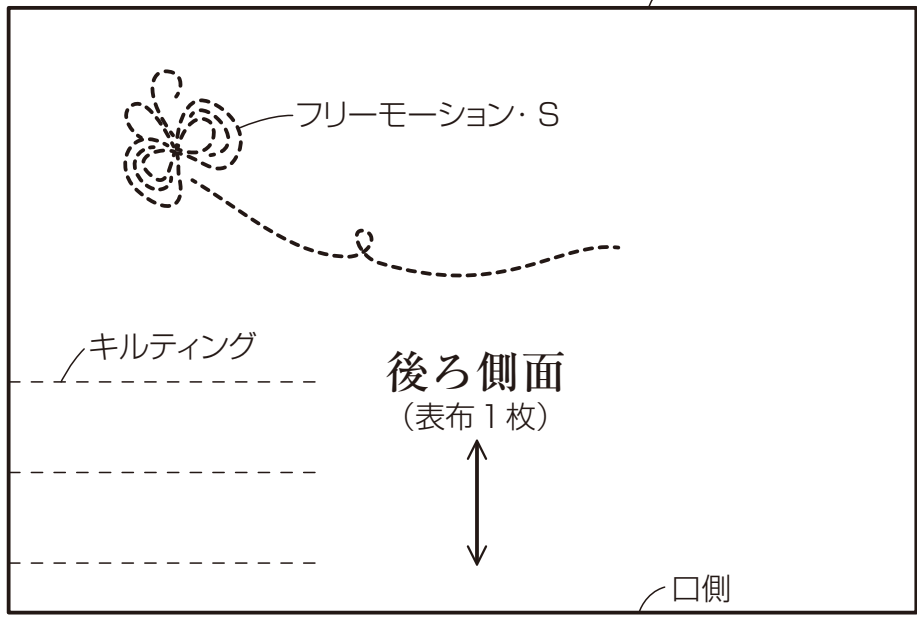

屋根前面 (表布パッチワーク1枚)
屋根後ろ面 (表布1枚)

14

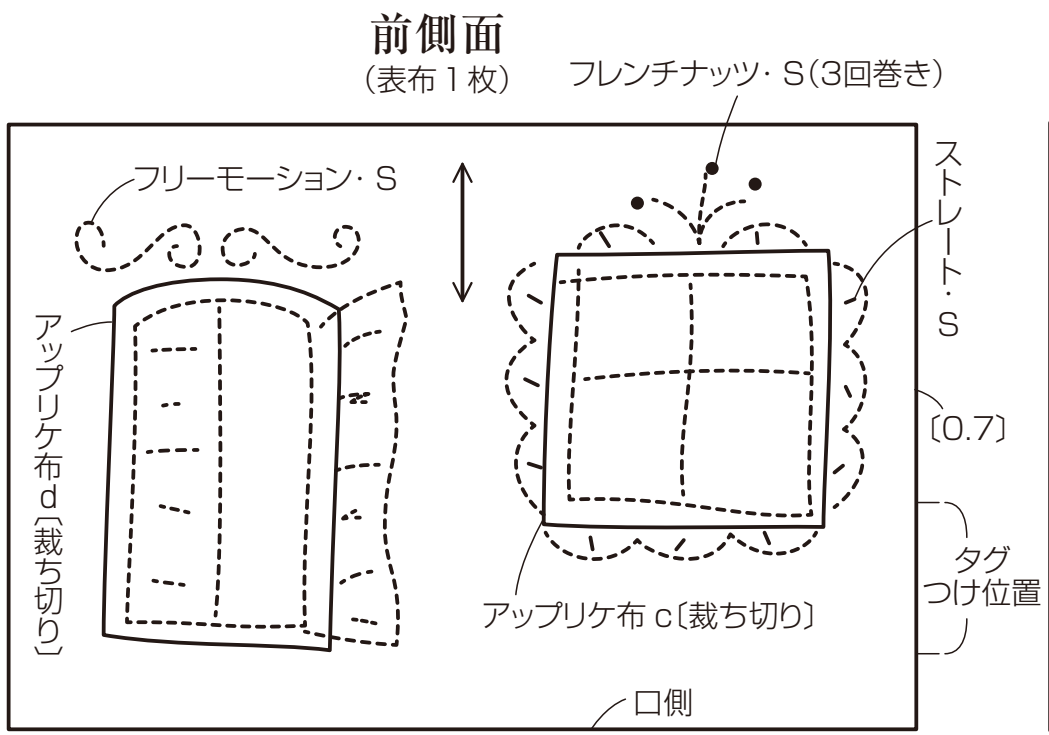

15

Follow
YOUR HEART
FREELY
TOPSY TURVY
[6960]

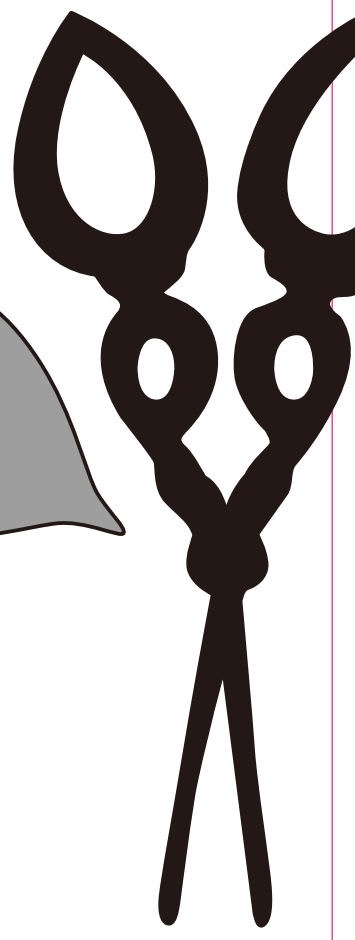
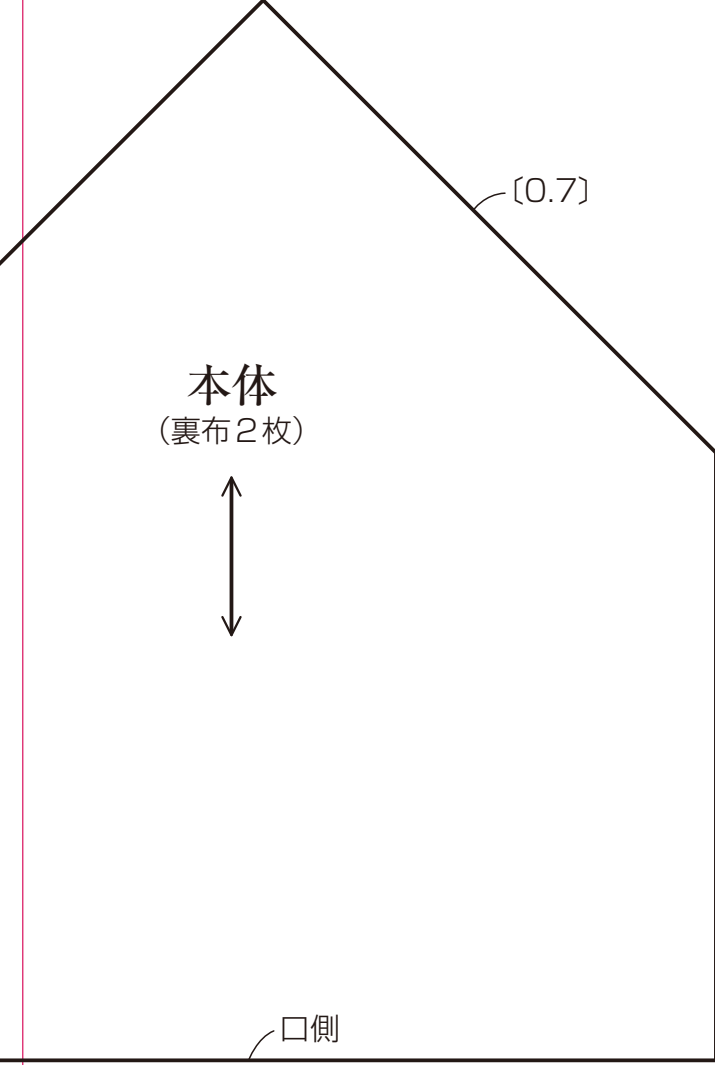
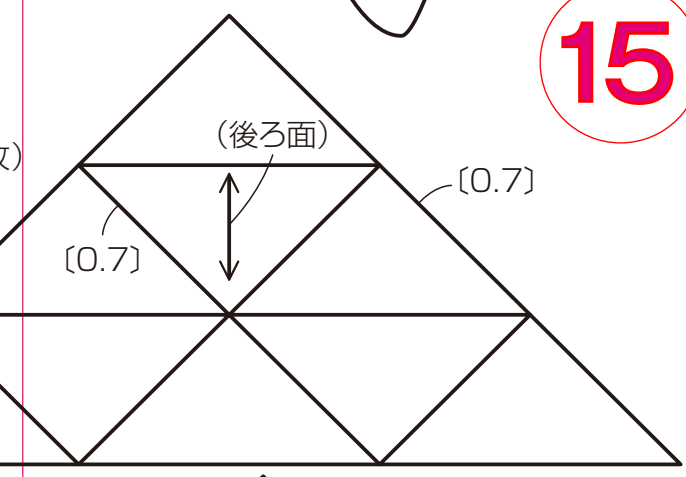

図案

LY
LY

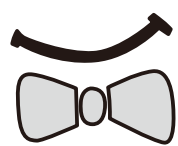
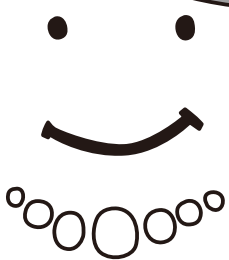
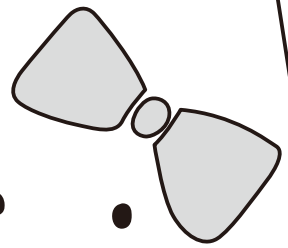
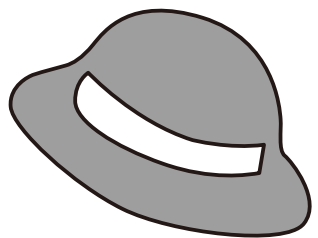
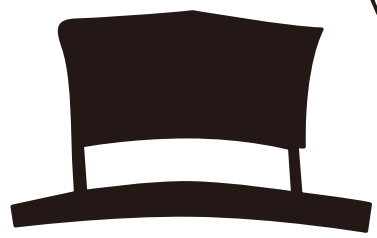

前面
(1枚)
後ろ面
(1枚)

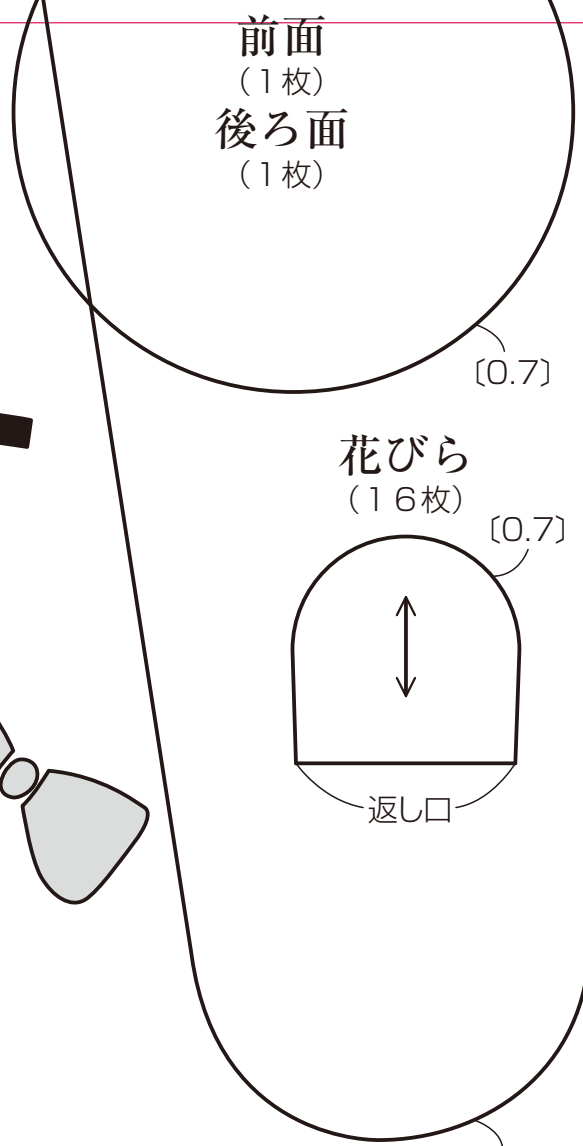

{0.7}

花びら
(16枚)

{0.7}

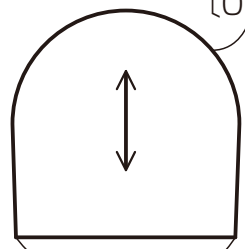

返し口

{1}

