

ウエスト〔裁ち切り〕

P.75 スカッツ

① パンツ
(2枚)

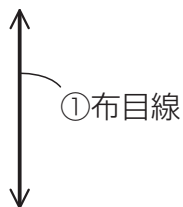

1

中央わ

中央わ

ロング丈

② 裾布
(2枚)



〔裁ち切り〕

中央わ

股上

俱

(表布・裏)

P.17 ビーズ刺しゅうのポシェット

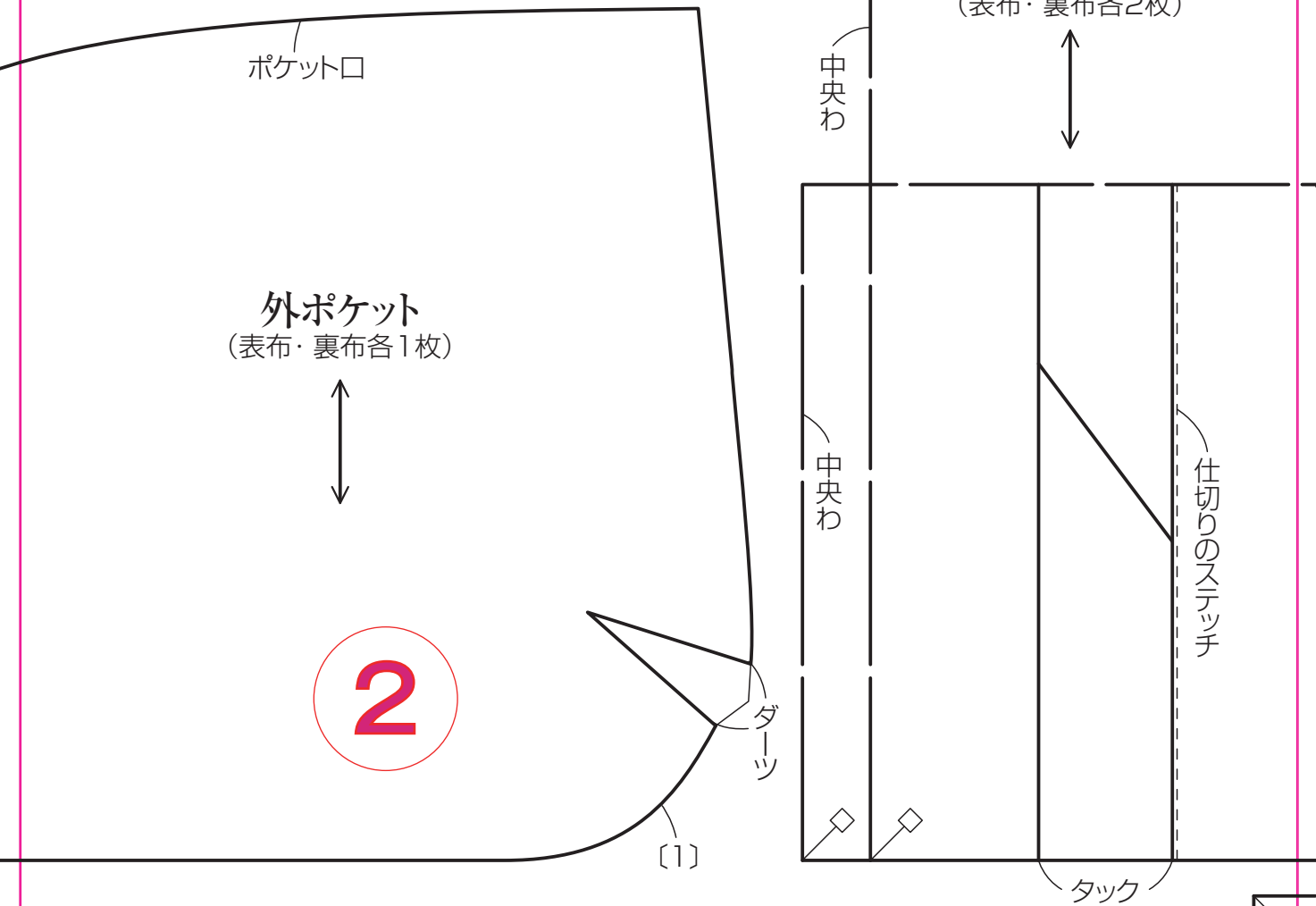

P.15 ミニボストンポシェット

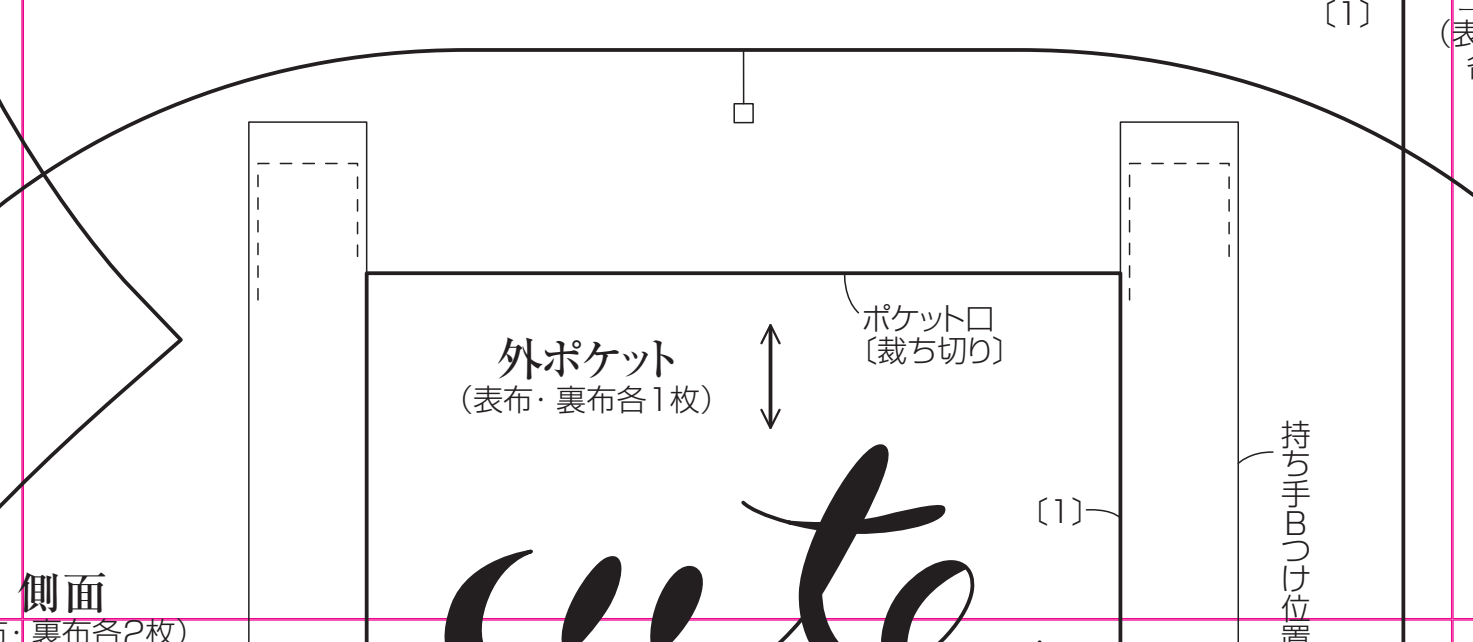

P.16・17 パッチワーク

外ポケット A

(表布はパッチワーク、裏布は一枚布各1枚)

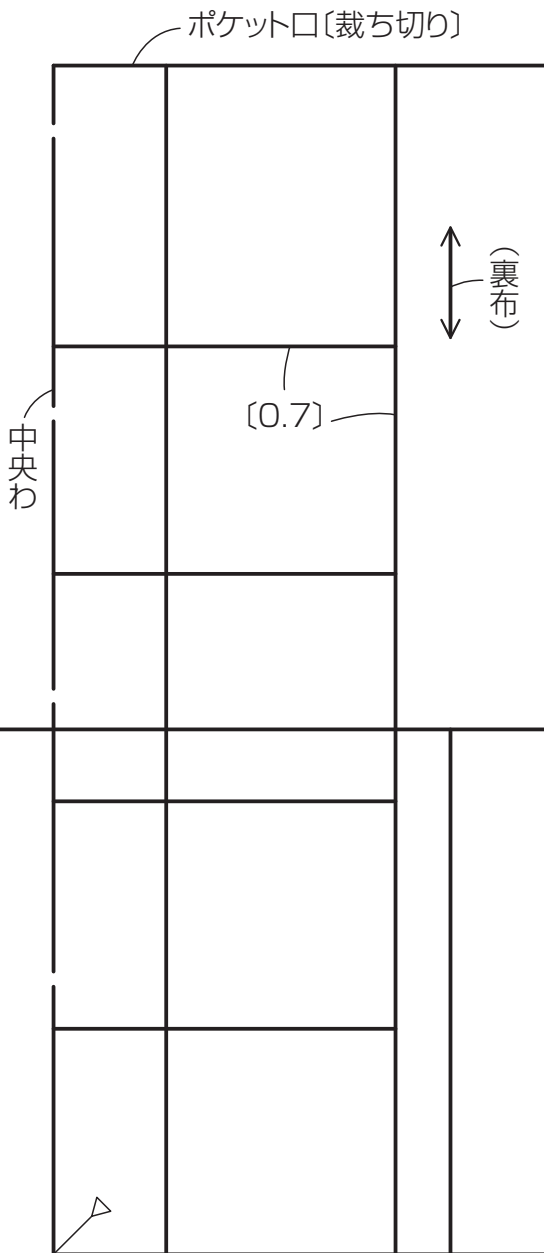

3

外ポケット B

(表布・裏布各1枚)

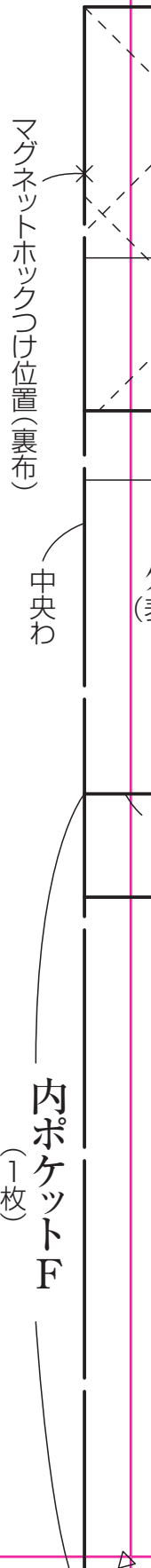
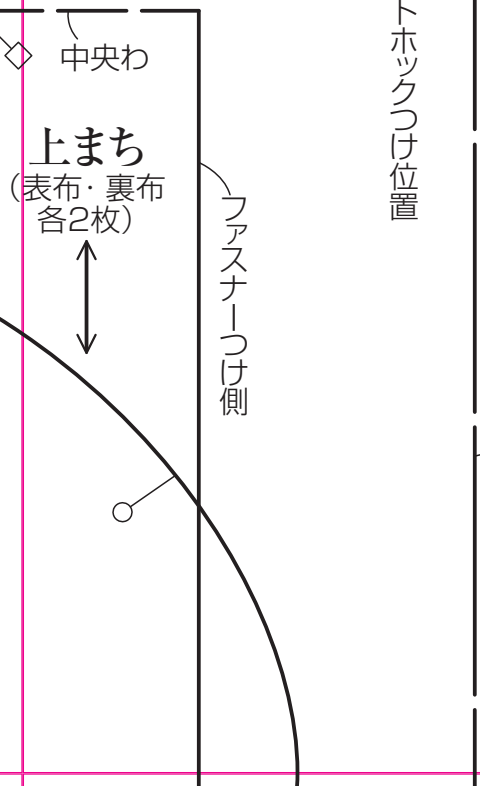
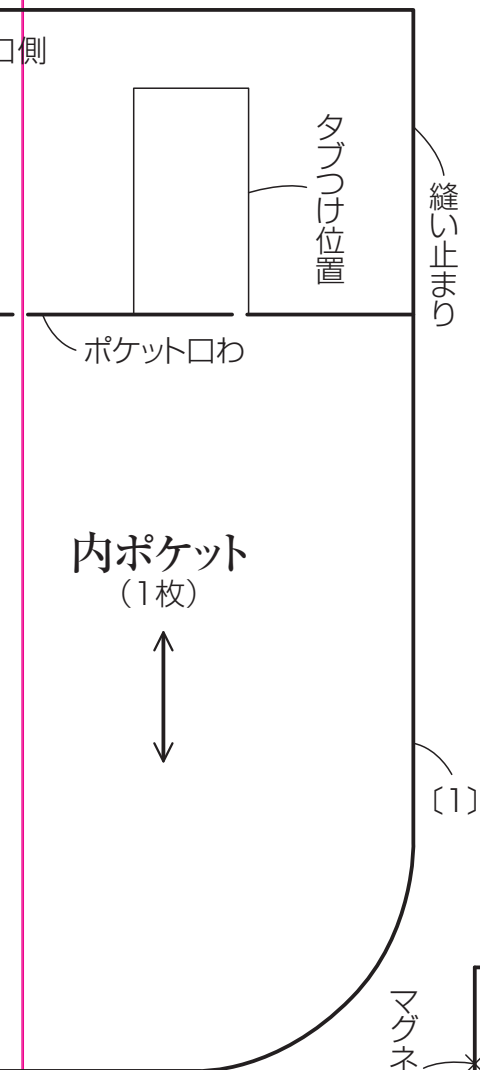

内ポケット F
(1枚)

表布切り替え線 [0.7]

クのミニポシェット

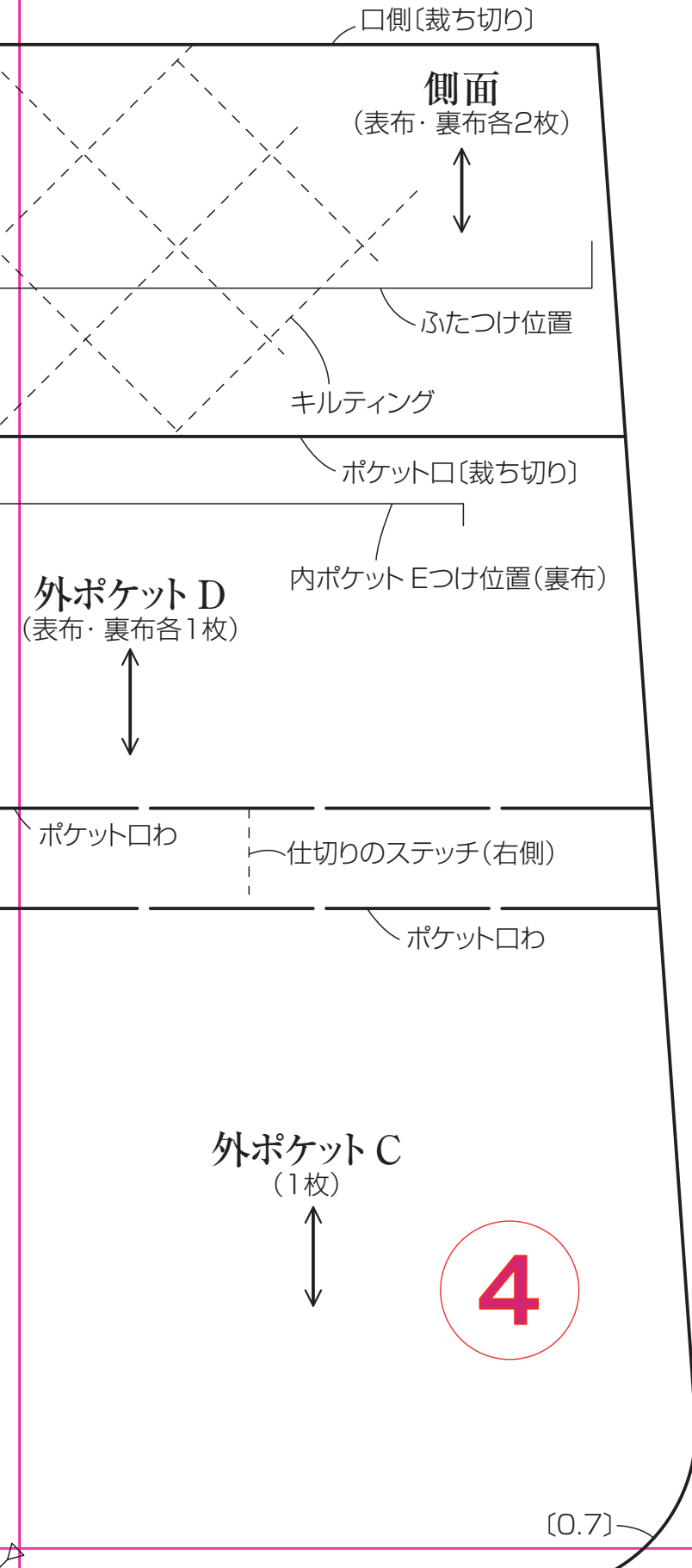

B面

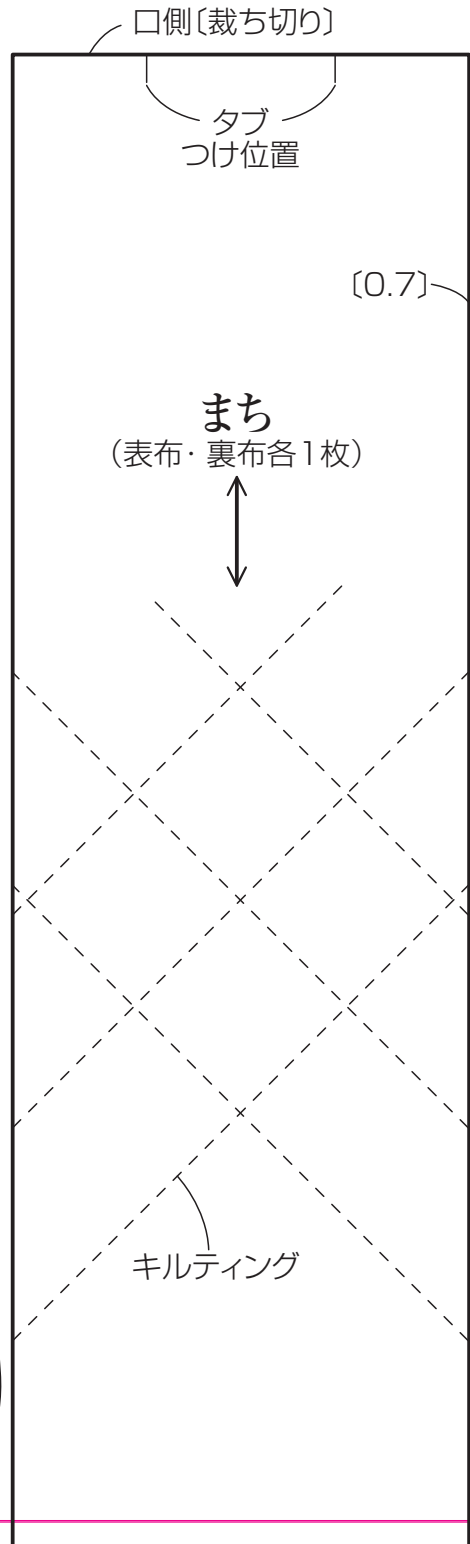

(表布・裏布)

ハーフ丈

② 裾布
(1枚)



5

中央わ

股下〔裁ち切り〕

〔裁ち切り〕

P.14 がま口

口側

返し口

側面

(表布・裏布各2枚)

内ポケットつけ位置

中央わ

裾〔裁ち切り〕(ハーフ丈)

まち
(表布・裏布各1枚)



中央わ

ポケット口〔2〕

〔1〕

内ポケット
(1枚)

〔1〕

中央わ



P.3

耳つけ位置

顔
(2枚)





ポーチ

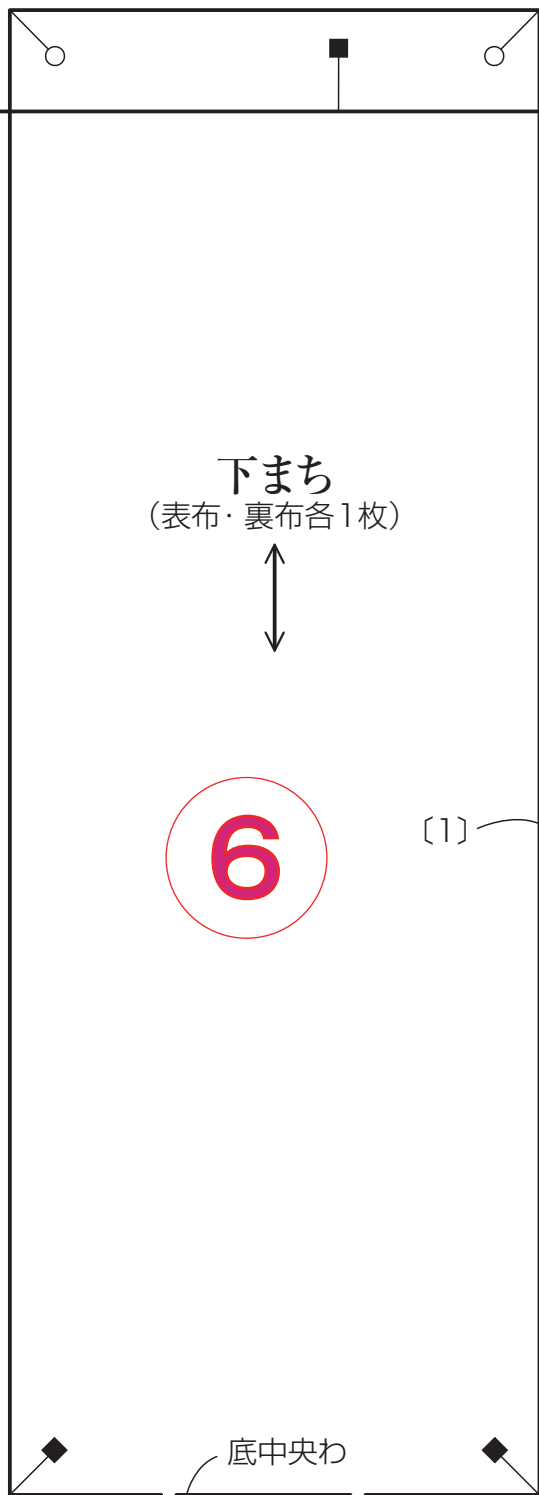
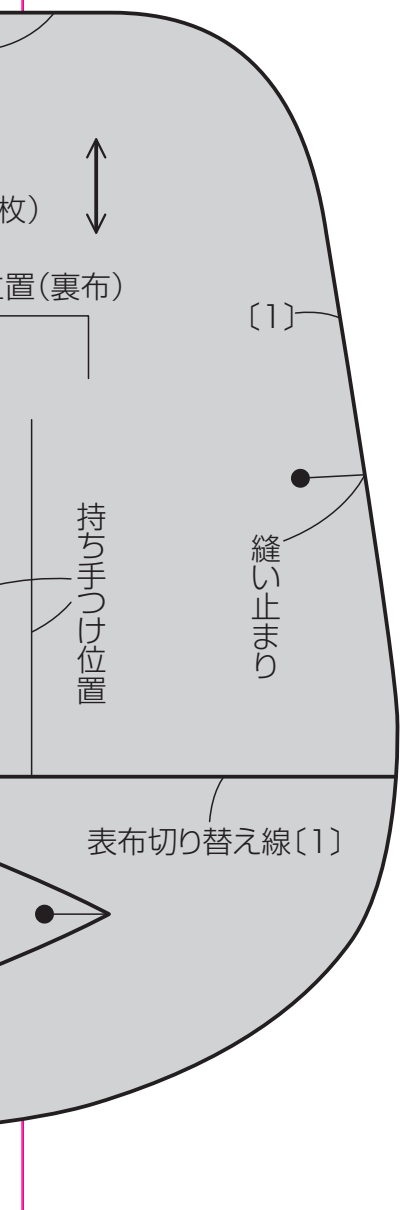

刺しゅう=25番刺しゅう糸3本どり

P.19 ウォレット コイン

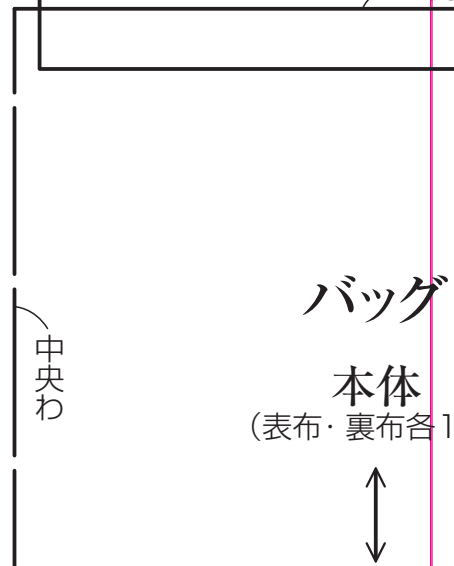
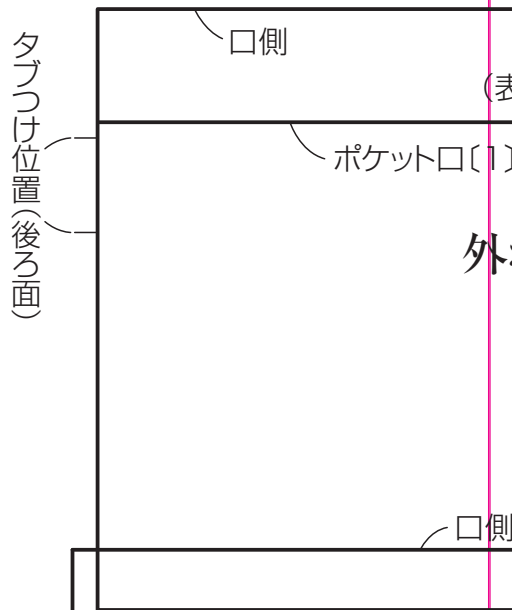

31 アニマルプーチポーチ

ネコ



表布切り替え線[1]

トポシエットバッグ
インケース

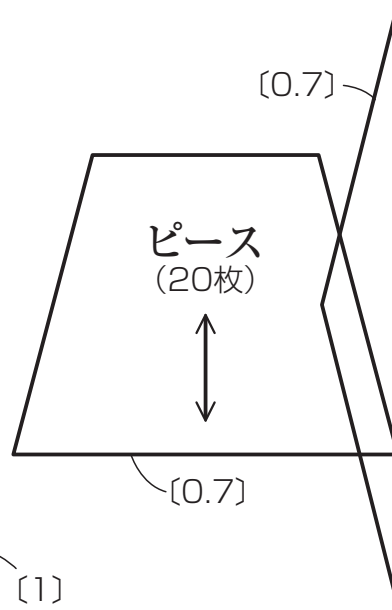
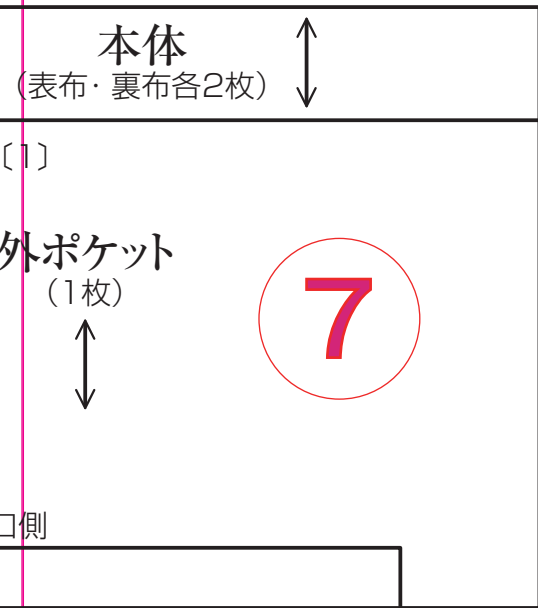
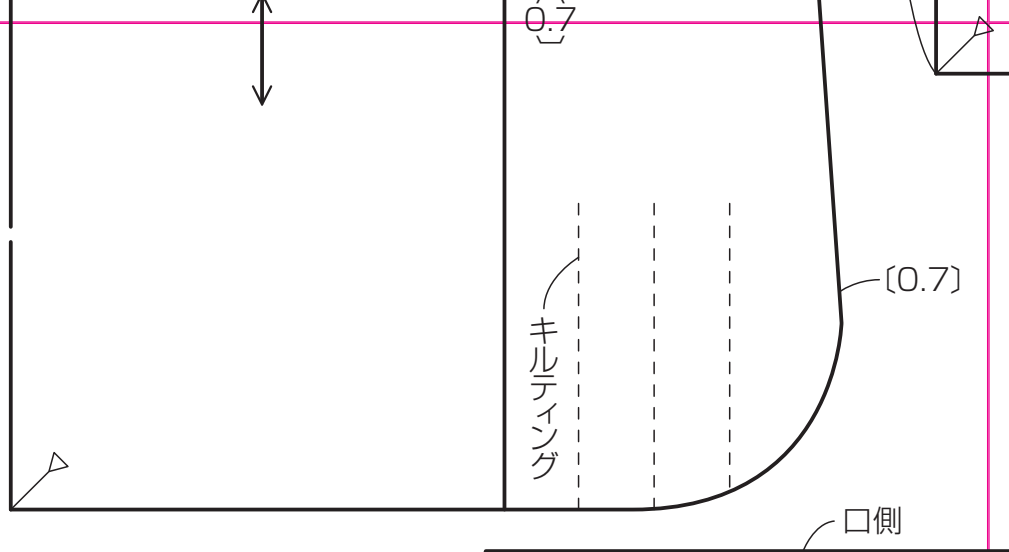

P.29 台形パッチの
めがねケース

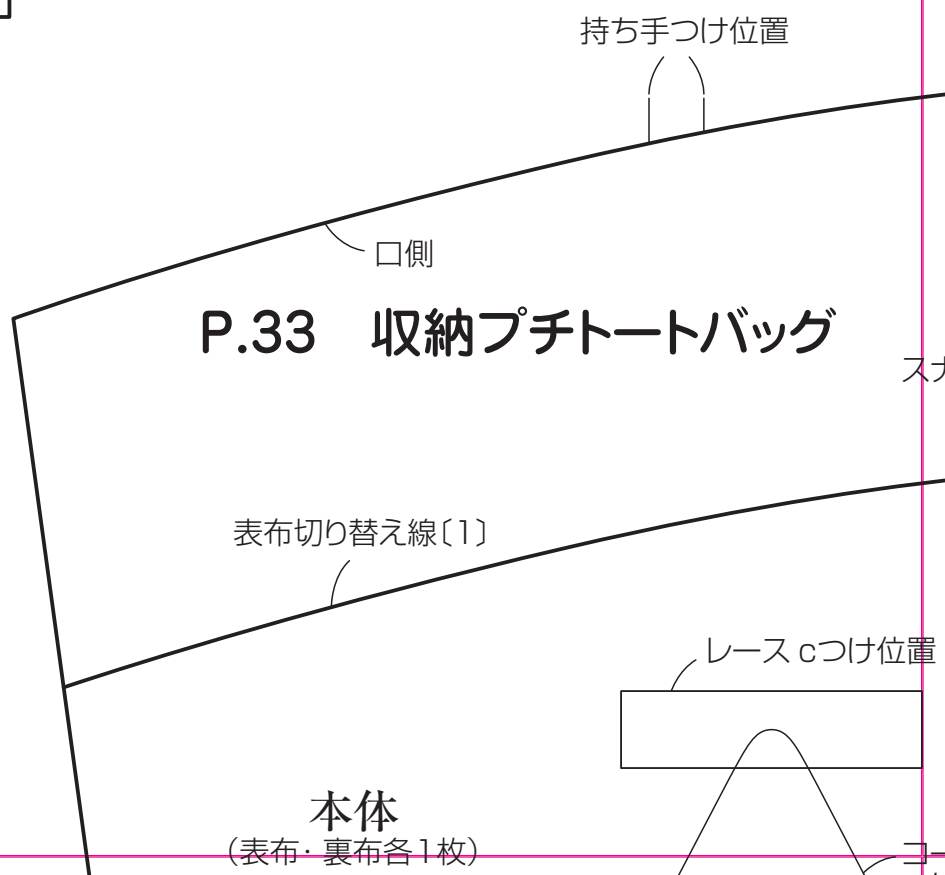
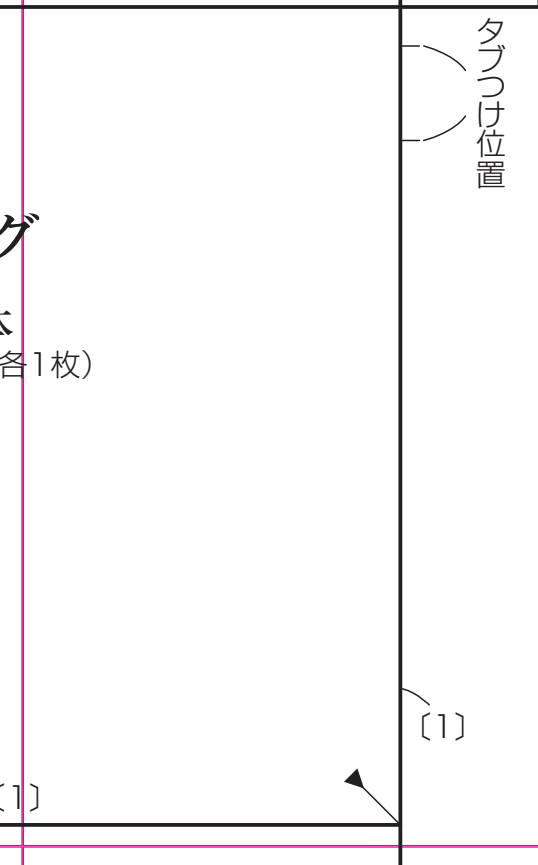
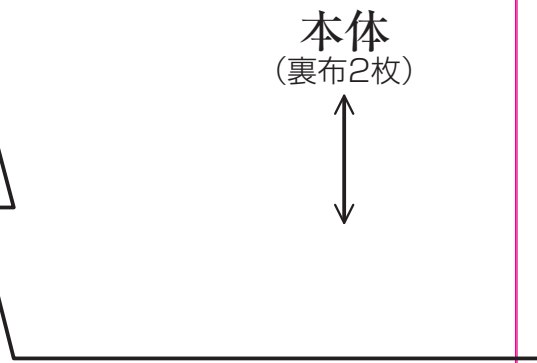

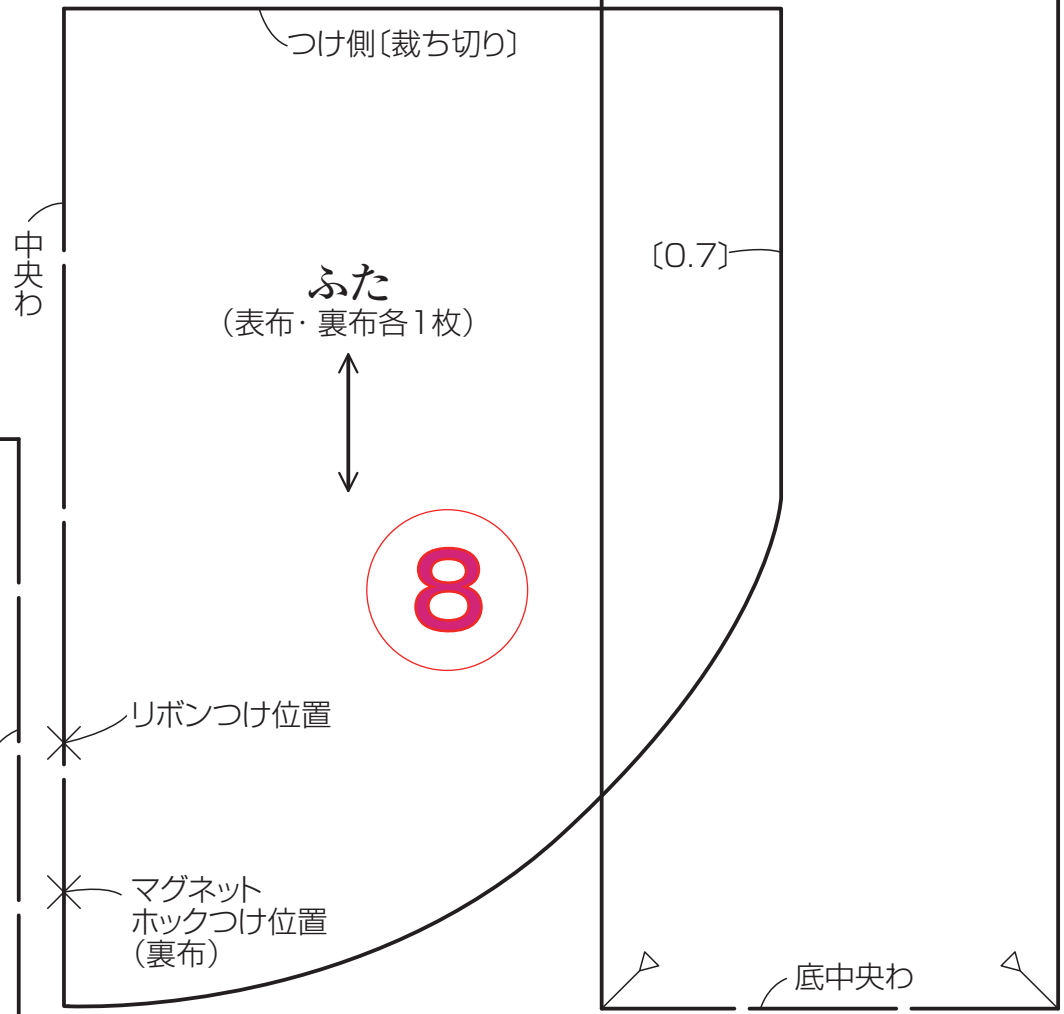

P.18 ミニトートのポシェットバッグ

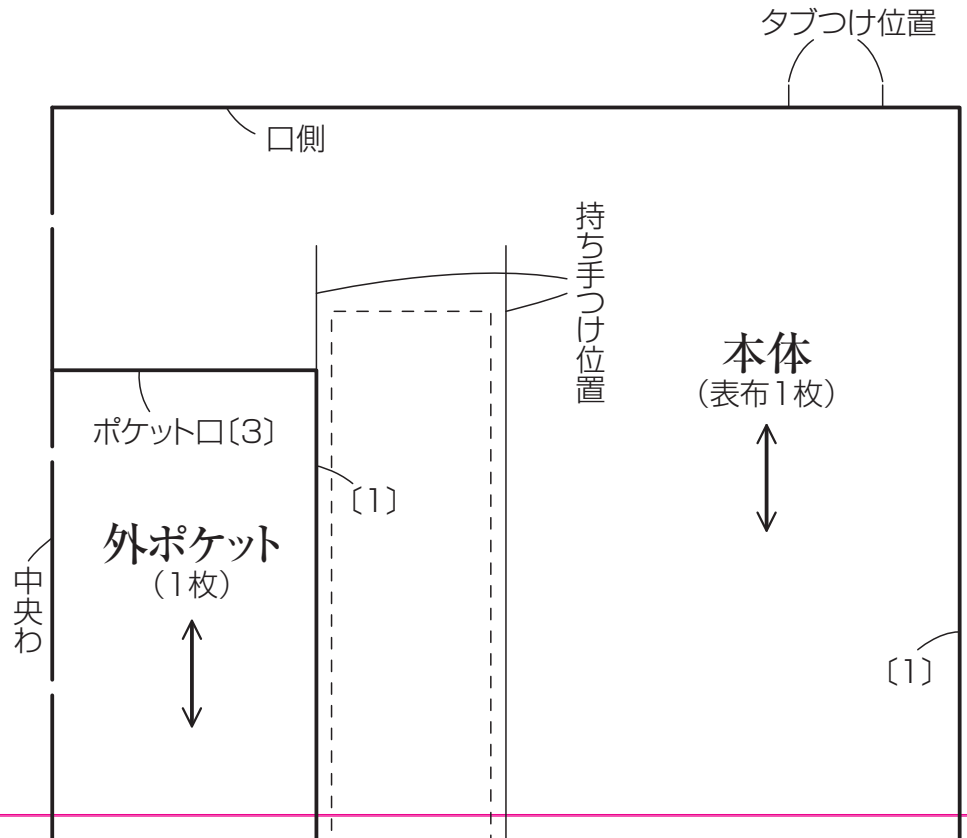

裾〔裁ち切り〕(ロング丈)

アップリケ
〔裁ち切り〕

[0.5]

サテン・S

返し口

P.6 ドレスアップサシエ

中央わ

9

傘のチュールサシエ
本体
(1枚)

中心に穴をあける

ぐし縫い位置

〔裁ち切り〕

外耳
(4枚)

[0.5]

内耳
(2枚)

[0.5]
(内耳)

つけ側

しっぽ
(1枚)

つけ側

〔裁ち切り〕

ブリンケット・S

P.30 封筒ポーチ

前
(パッチワ
後
(一枚在
土台
(一枚在

10

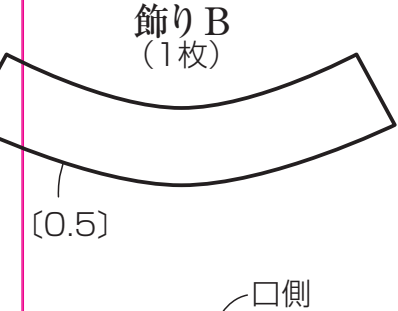

刺しゅう=25番刺しゅう糸 2本どり

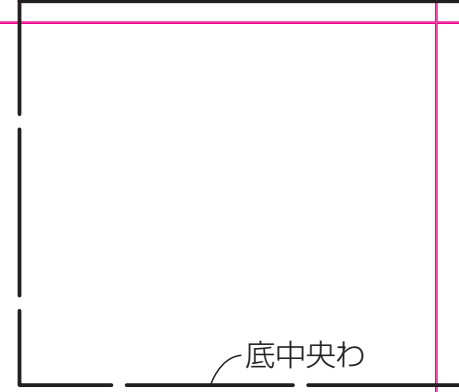

P.77 コットち付

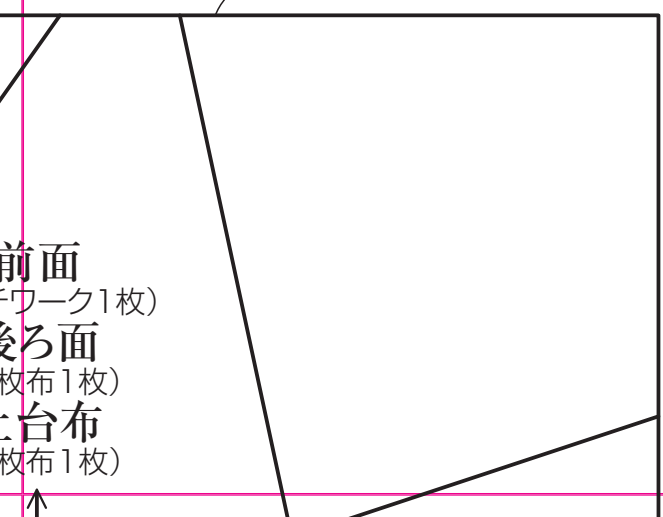
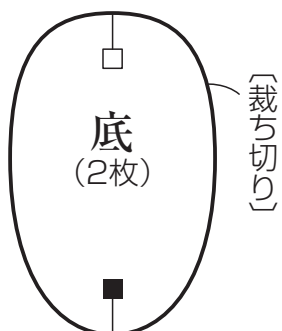
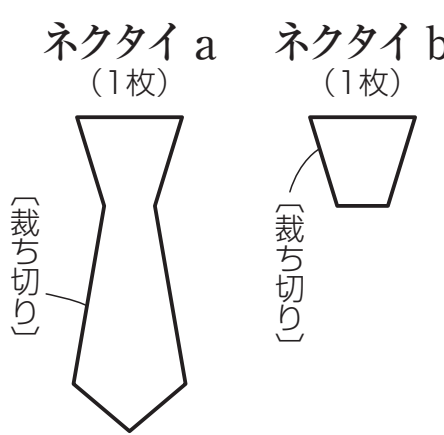

タイトスカート

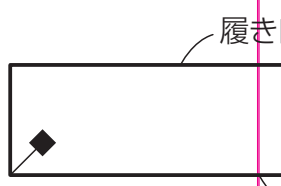

(表布・裏布各1枚)



[1]

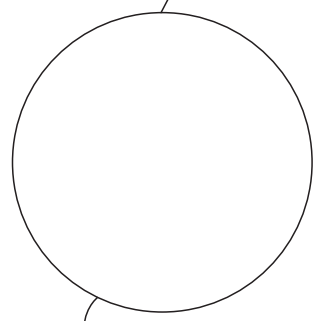

飾りつけ位置

ちゃんの洋服と小物

付け衿

b

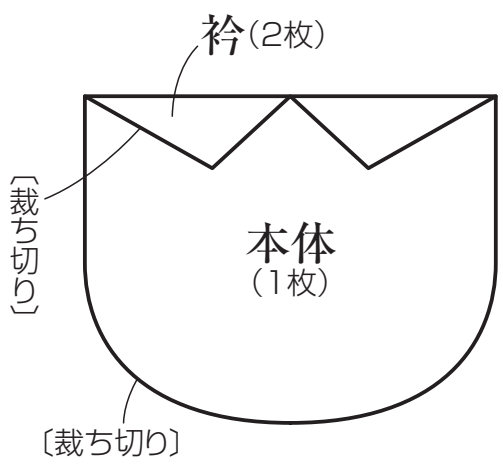

返し口(裏布)

11



スナップ(凸)つけ位置

中央わ

ローファー

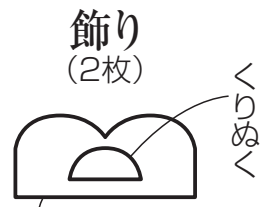
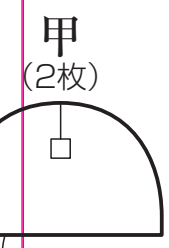

P.65
タッセ
ポーチ

フラップ



制帽

中央わ

本体
(表布1枚)

本体



フック
つけ位置

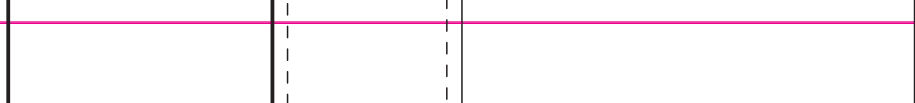
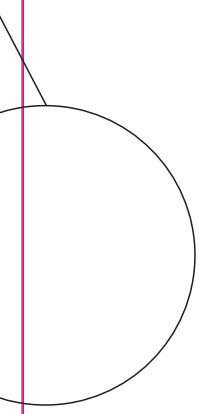

切り替え線〔1〕

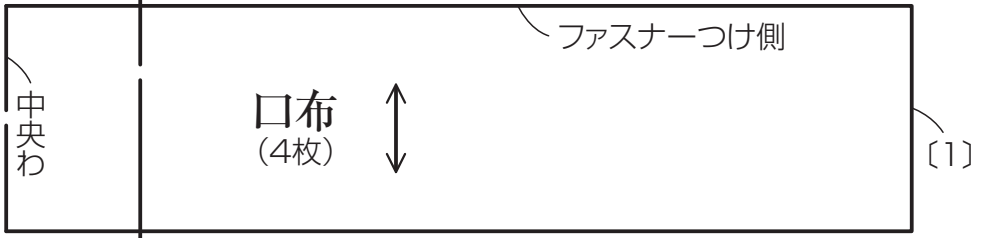

口布
(4枚) ↑↓

ファスナーつけ側

中央わ

〔1〕



口側

底中央わ

中央わ

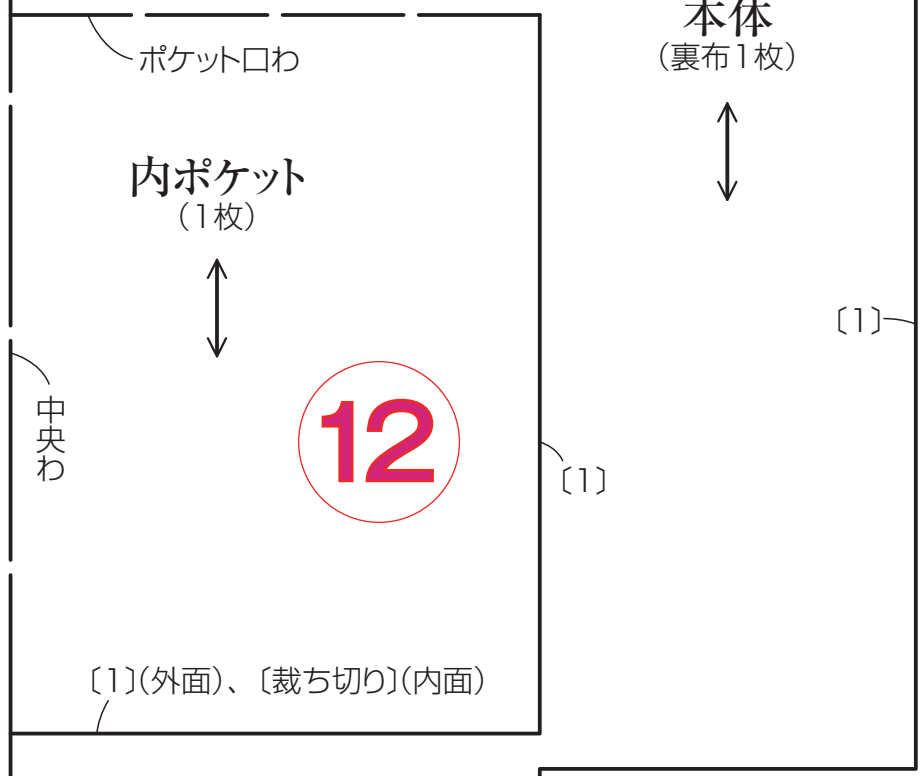

ポケット口わ

内ポケット
(1枚) ↑↓

本体
(裏布1枚) ↑↓

中央わ

12

〔1〕

〔1〕

〔1〕(外面)、〔裁ち切り〕(内面)

5
セル付きの
手

フックつけ側

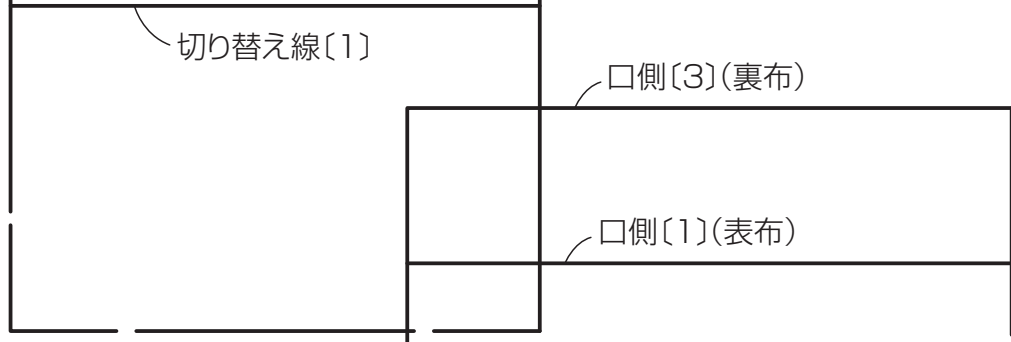

切り替え線〔1〕

口側〔3〕(裏布)

口側〔1〕(表布)

本
枚)

P.61 大きめバッグ

持ち手

(表布4枚、裏布2枚)



┌ (表布)、中央わ (裏布)

13

つけ側

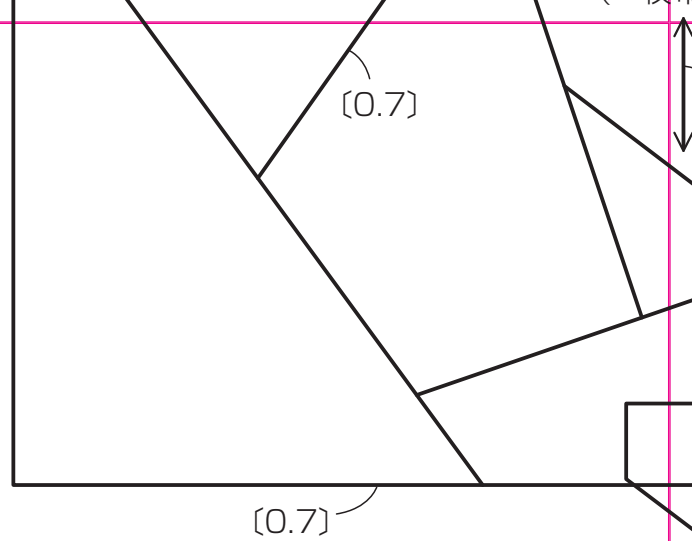

P.5 チュールギャザーのポー...

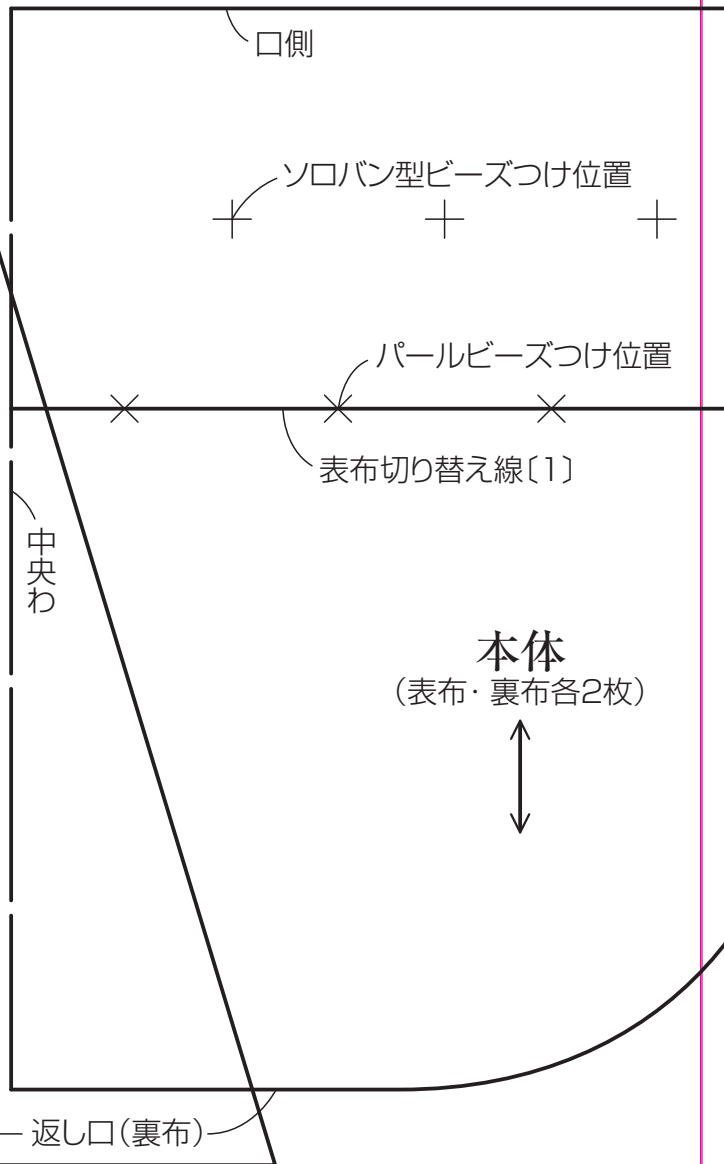

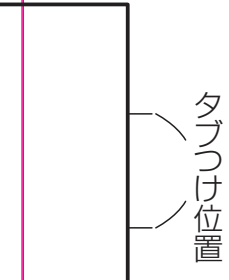
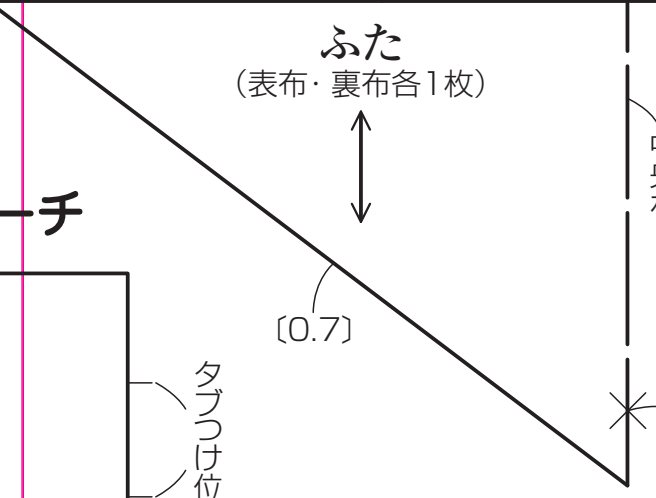
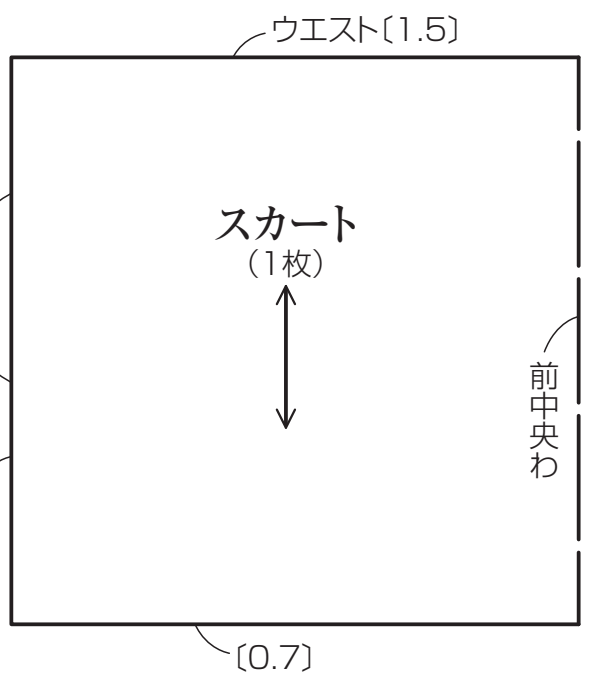

14

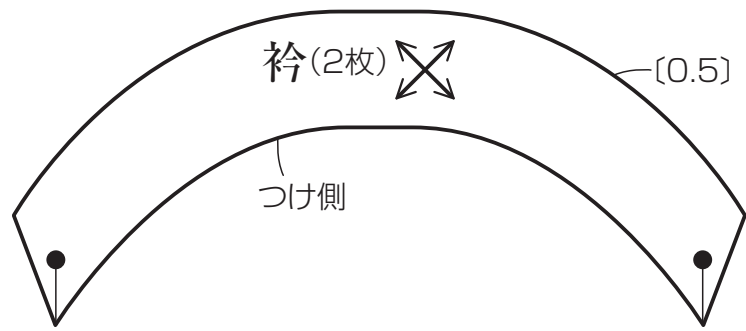
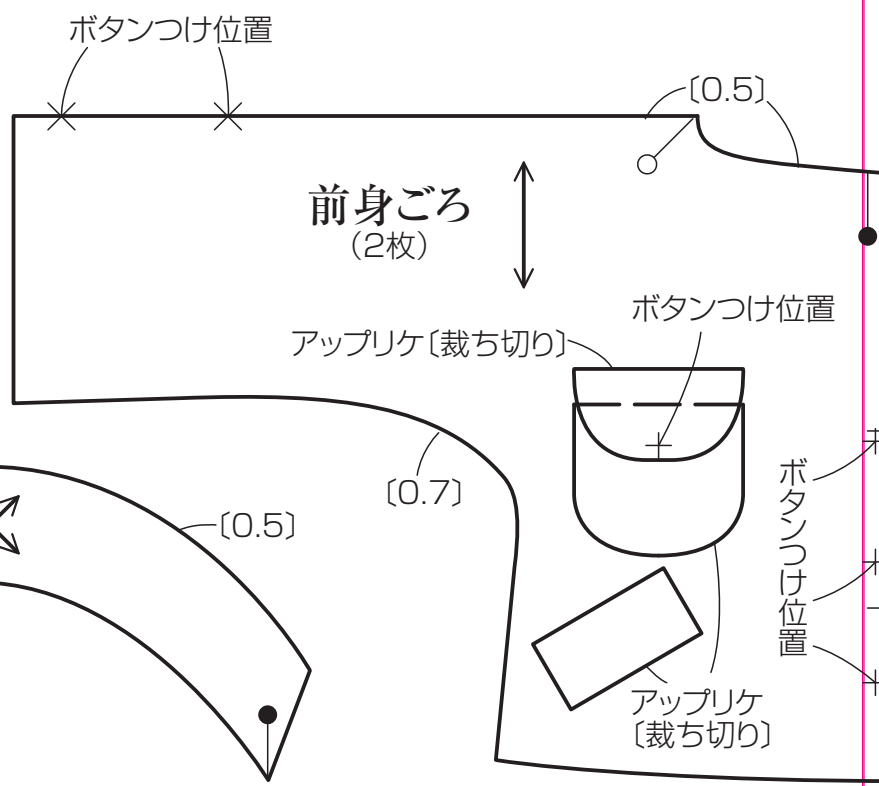



上着

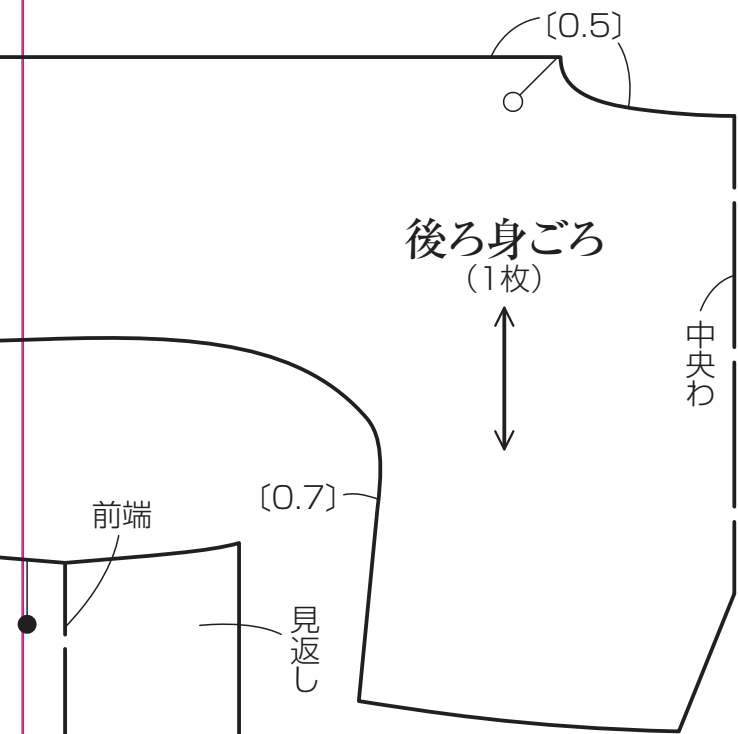

15

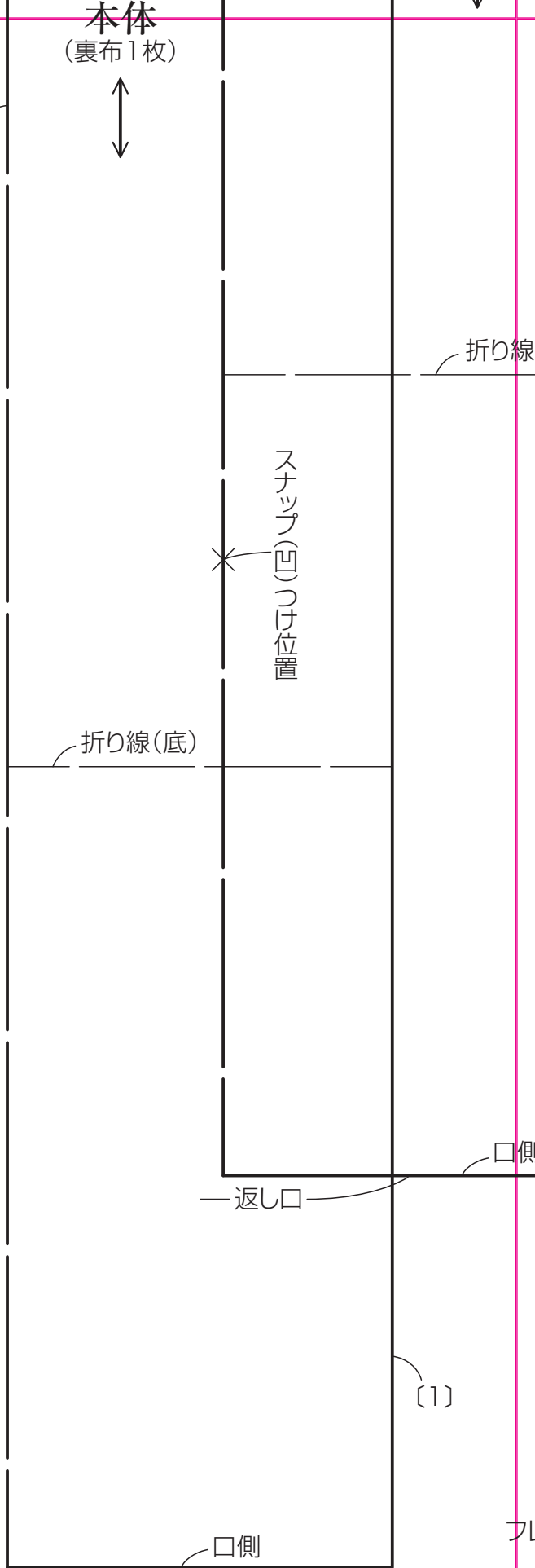

P.27
ティッシュポケット付き
巾着

本体
(表布・裏布各2枚)



16

{1}

{1}

中央わ

刺しゅう=指定以外は5番刺しゅう糸1本どり

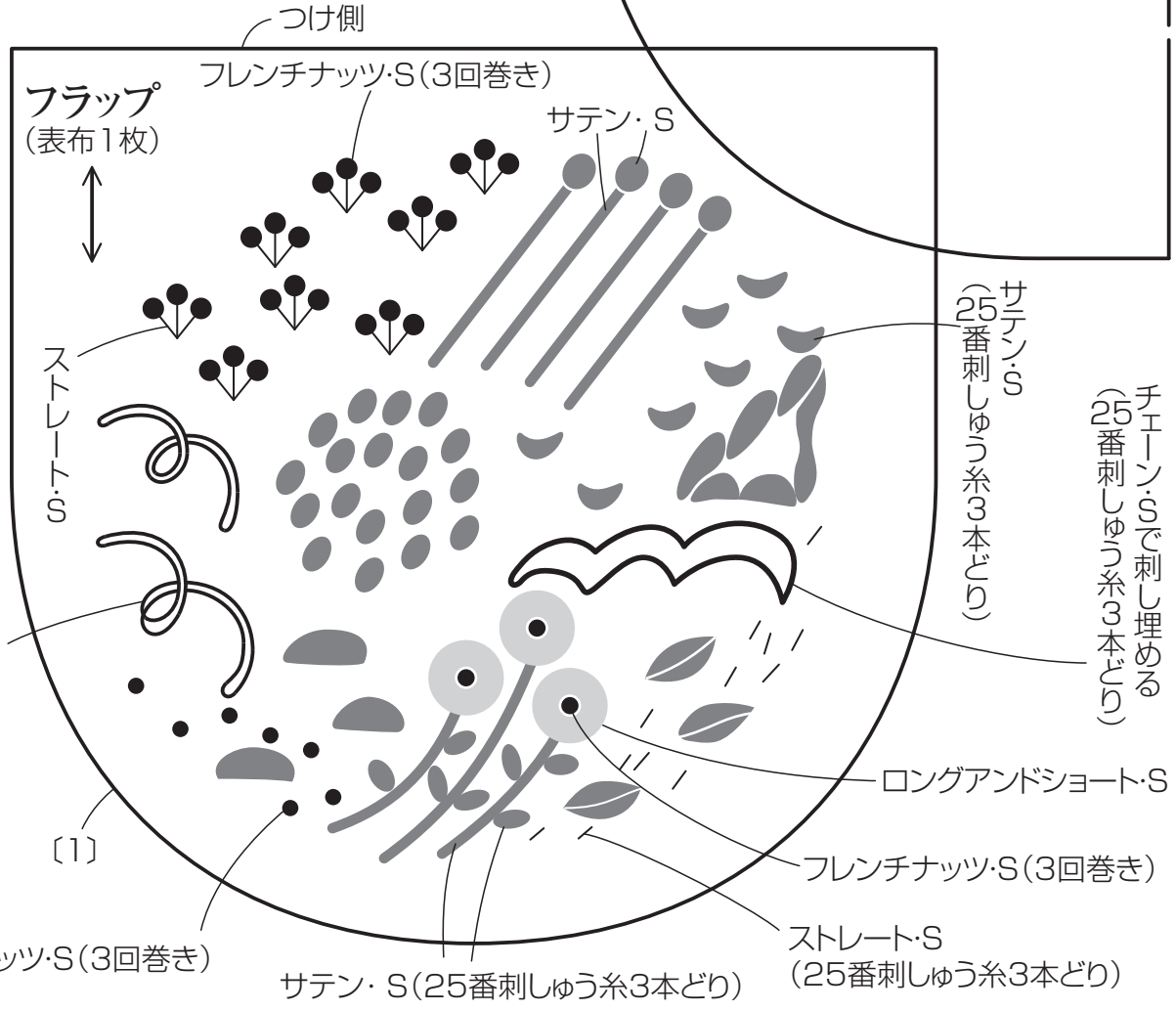

線(底)

側

↑
フラップ
(表布1枚)
↓

つけ側
フレンチナッツ・S (3回巻き)

サテン・S

サテン・S
(25番刺しゅう糸3本どり)

チェーン・Sで刺し埋める
(25番刺しゅう糸3本どり)

ロングアンドショート・S

フレンチナッツ・S (3回巻き)

ストレート・S
(25番刺しゅう糸3本どり)

サテン・S (25番刺しゅう糸3本どり)

アウトライン・S
(25番刺しゅう糸3本どり)

{1}

フレンチナッツ・S (3回巻き)