

実物大型紙と図案

A 面

- P.4 … 固定式スマホケース
P.5 … スライド式スマホケース
P.6 … スプーン形ホルダー
P.6 … ワッフル形ホルダー
P.7 … まん丸ポーチ
P.7 … ネックストラップ付きホルダー
P.12 … スクエアバッグ
P.31 … 栗のティッシュケース
P.32 … フクロウのキーカバー
P.32 … キノコパターンのポーチ
P.33 … キノコのエコバッグ
P.48 … 朝食ポーチセット
P.50 … 靴下形レジ袋ストッカー
P.50 … 革のチャーム
P.51 … ネコのリップケース
P.52 … フェルトの多肉植物
P.53 … てんとう虫の移動ポケット
P.54 … らくらく三角巾
P.55 … 筒形ミニポーチ
P.55 … ボストン形ミニポーチ
P.55 … 半円形ミニポーチ
P.55 … トート形ミニポーチ
P.55 … マルシェ形ミニポーチ
P.57 … モカシン風リップケース
P.58 … がま口印鑑ケース
P.60・61 … 肩パッドのポーチ
P.62・63 … ハートのまち付きポーチ
P.69 … モザイクのトートバッグ
P.73 … ボタンのクジャクポーチ
P.76 … ボストンバッグ
P.83 … コットちゃんの洋服と小物
P.88 … ソーインググッズ

B 面

- P.14 … 刺しゅうのグラニーバッグ
P.15 … デニムのショルダー
P.16 … リネンのレースバッグ
P.17 … ひし形トートバッグ
P.18 … リネンローズのバッグ
P.21 … アクティブムーンバッグ
P.22 … タブレットケース
P.23 … カードケース
P.23 … ジーンズ形めがねケース
P.24 … 大人顔ボディバッグ
P.25 … ニつ折り革財布
P.25 … キーケース
P.28・29 … ハロウィーンリース
P.40 … コーヒーフィルターバッグ
P.41 … お薬ポーチ
P.42・43 … 高さが変わるペンケース
P.44 … お散歩グラニーバッグ
P.45 … マルチケース

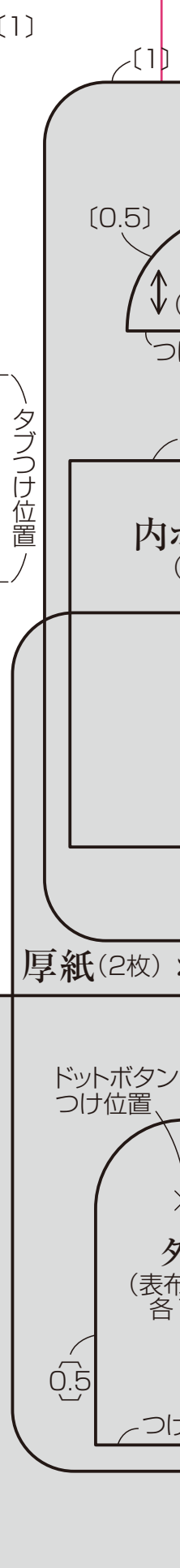
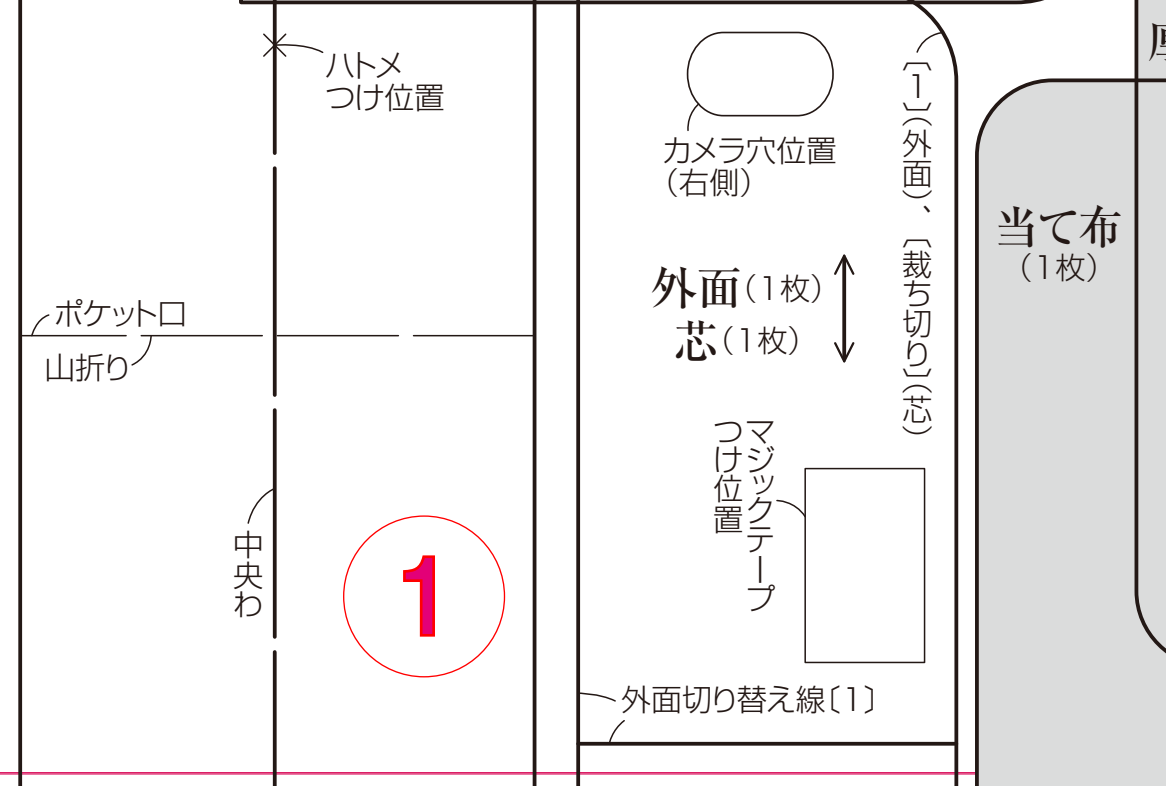
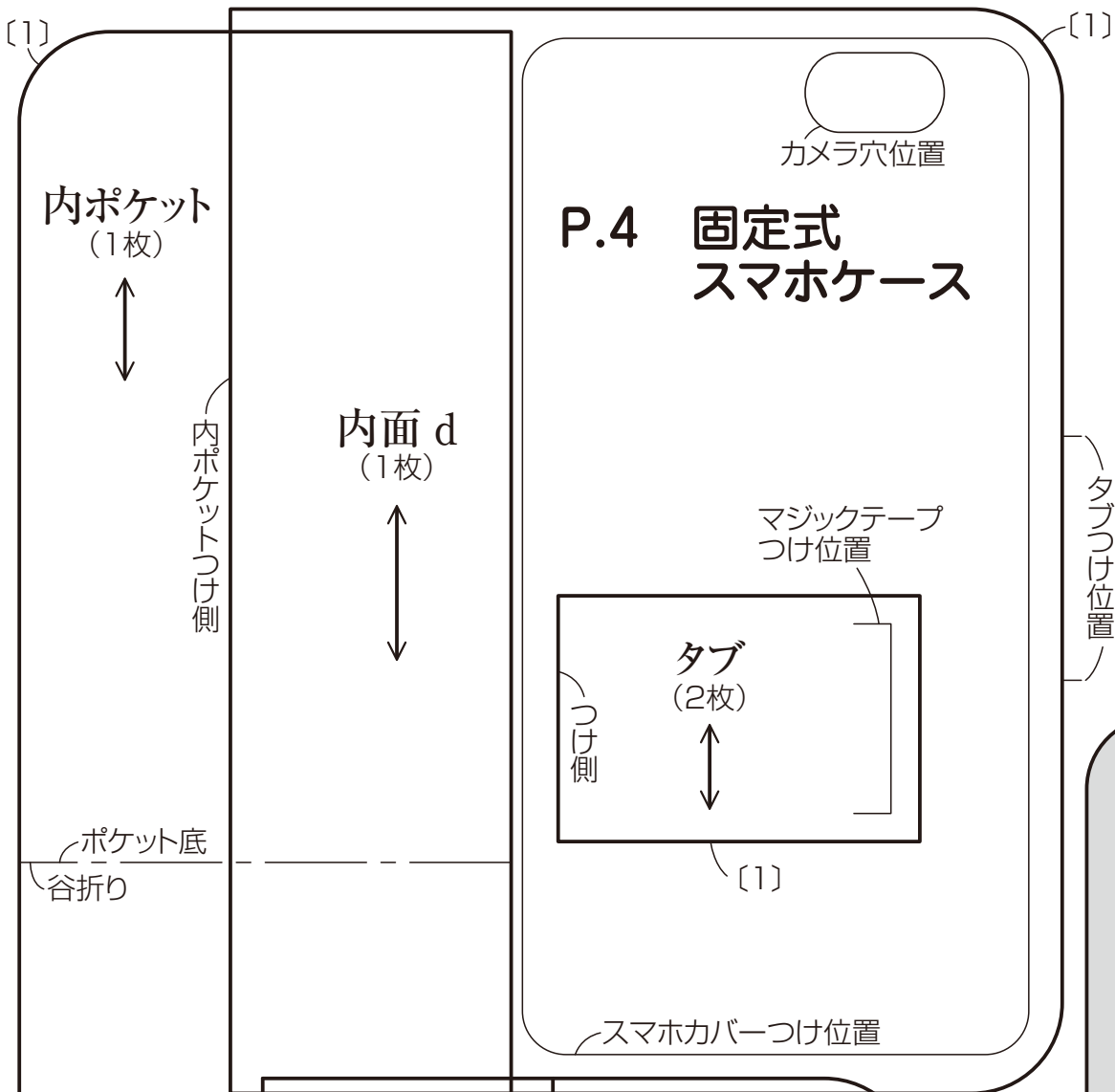

P.5 スライド式スマホケース

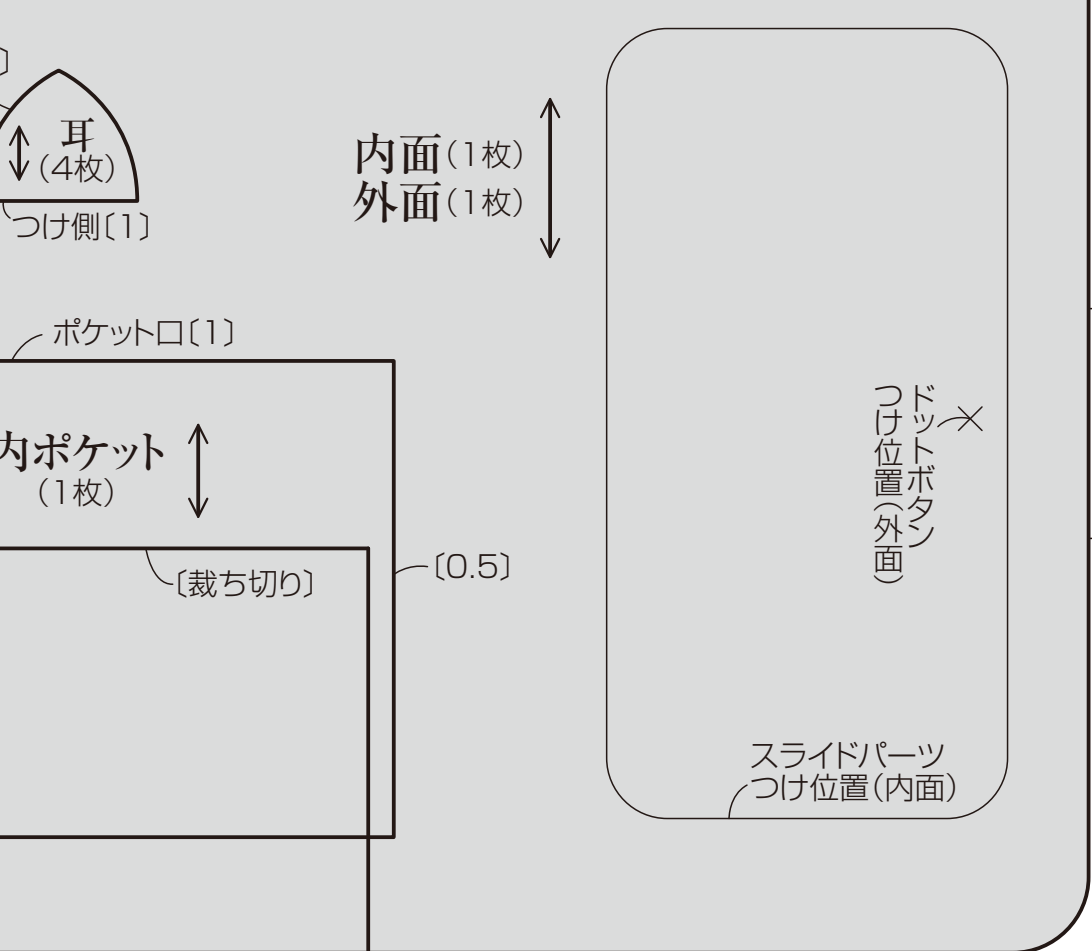

図案



ポリ芯 (2枚)



P.7 まん丸ポーチ

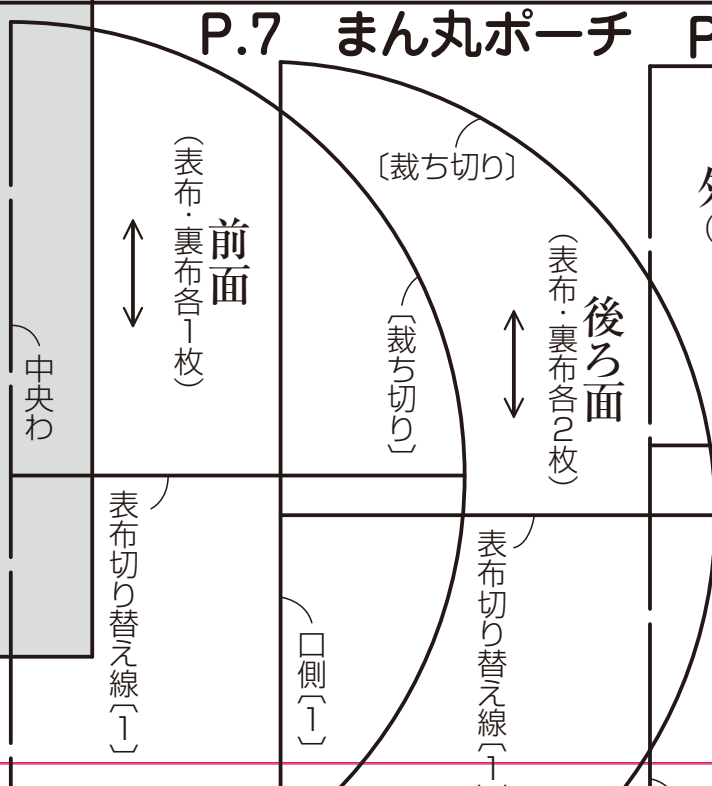

P.7 ネックストラップ付

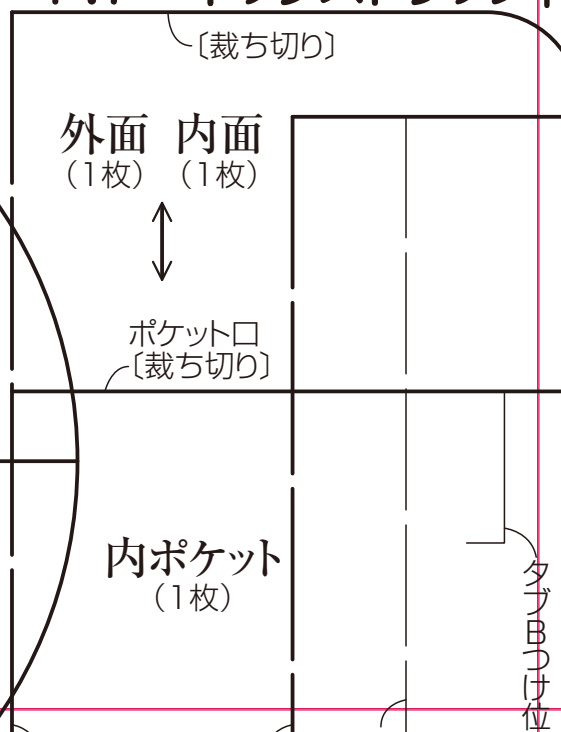

P.73 ボタンのクジャクポーチ

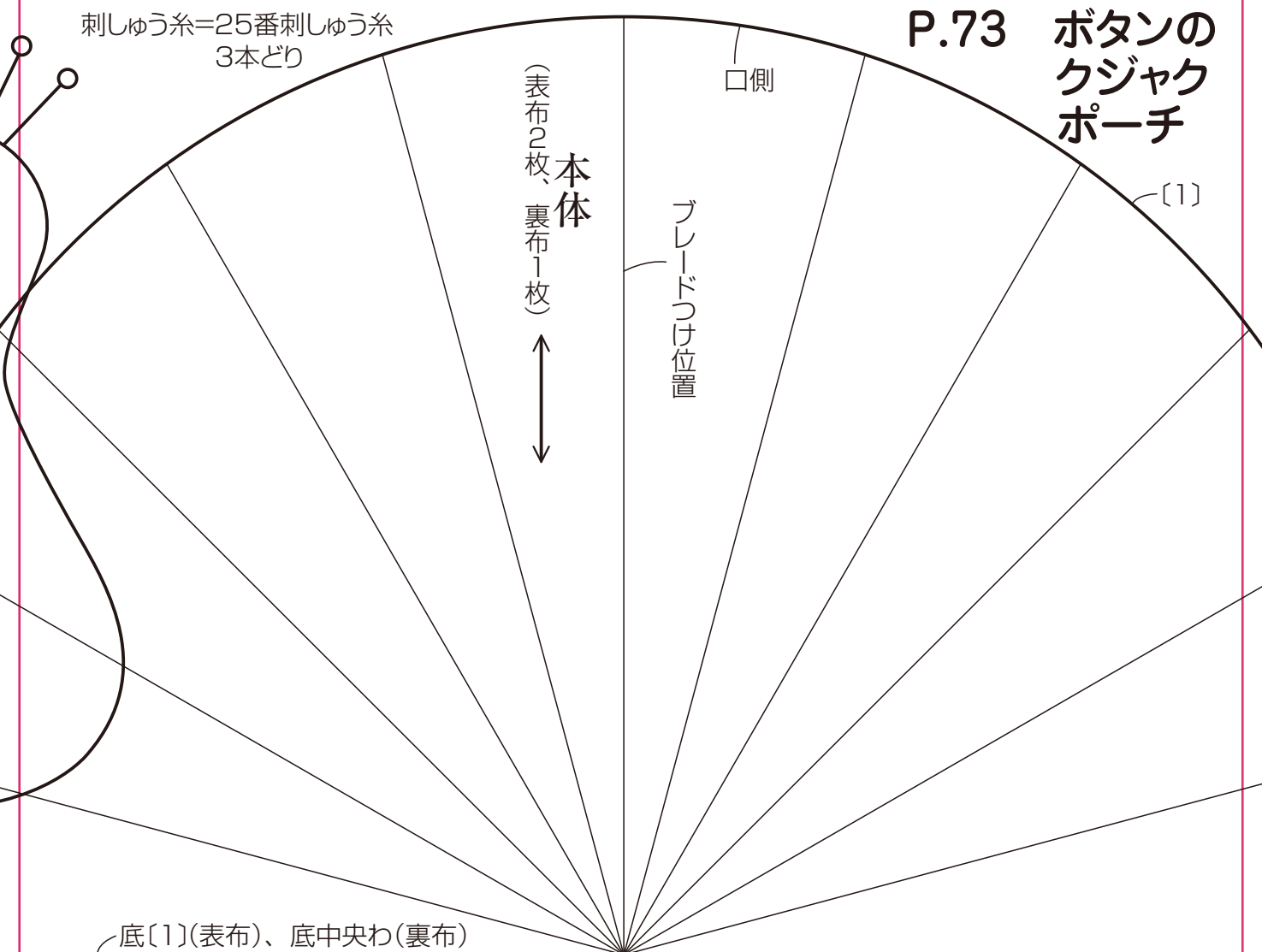

底[1](表布)、底中央わ(裏布)

プ付きホルダー

P.32 キノコパターンのポーチ

パターン A (8枚) パターン B (6枚) パターン C (2枚)

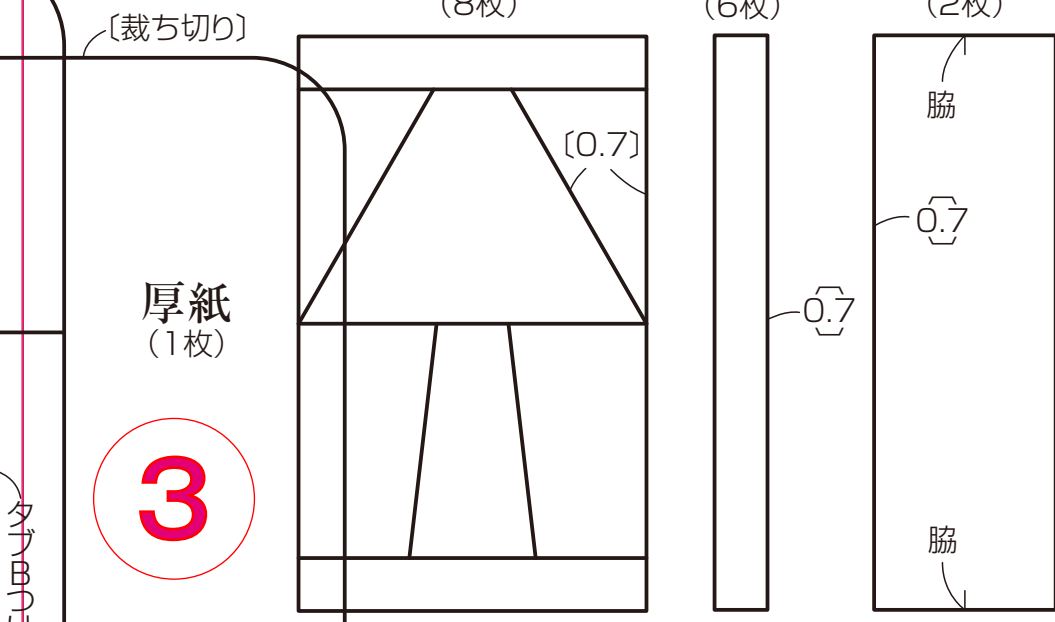

3

P.31 栗のティッシュケース

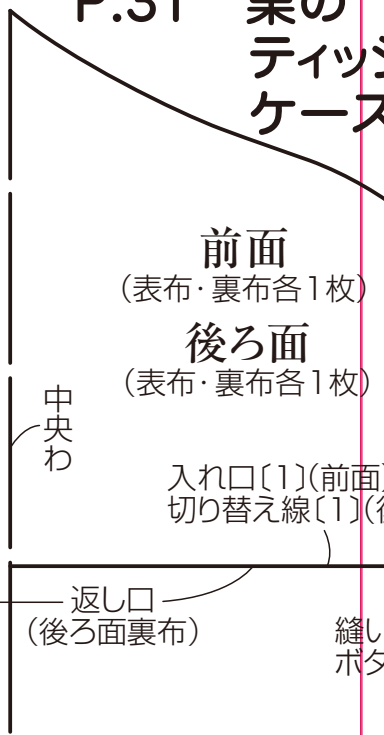

4

P.12 スクエア バッグ

A面

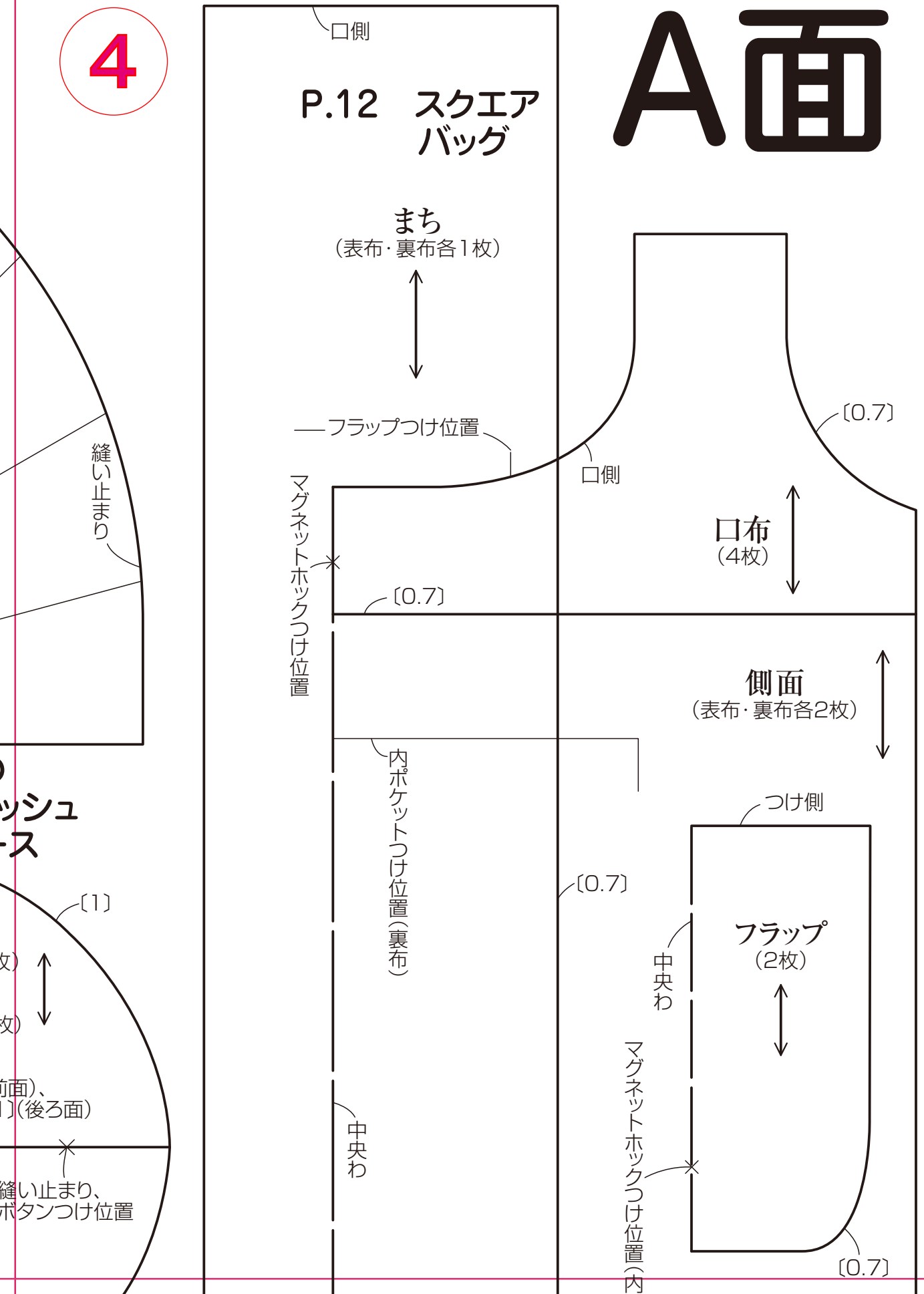

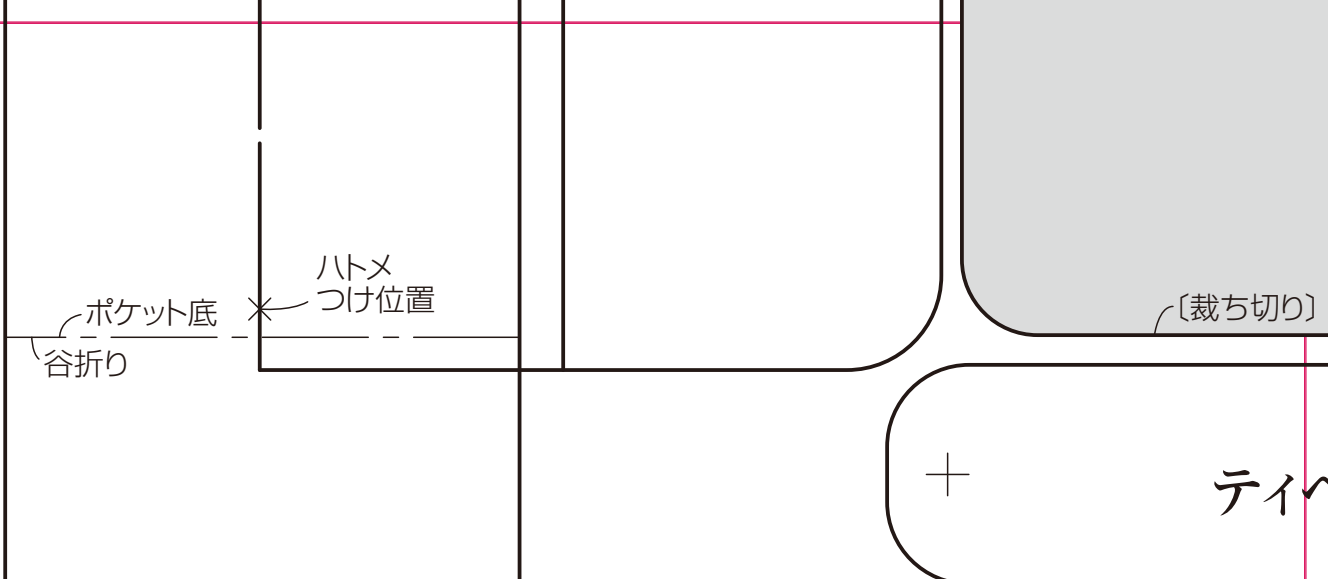

P.76 ボストンバッグ

タブ
つけ位置

ポケット口
山折り

P.6 ワッフル形ホルダー

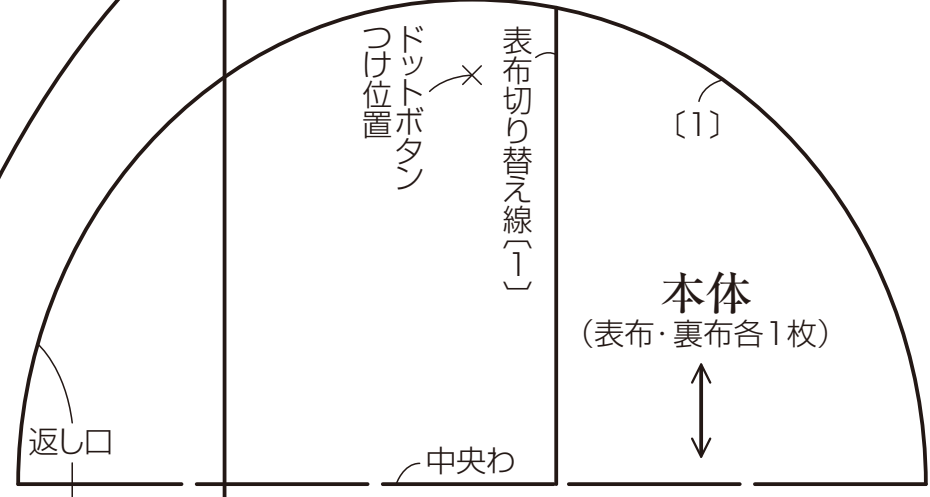

P.6 スプール形

5

脇ポケット (表布・裏布各2枚)

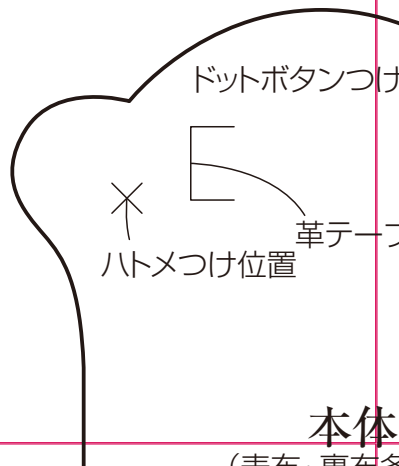

中央わ

中央わ

中央わ

折り線

位置(左側)

P.83 コットちゃんの洋服と小物

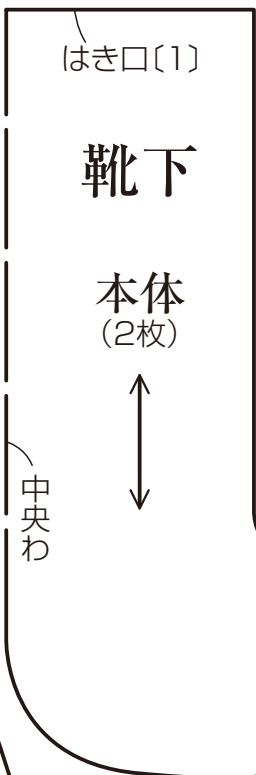
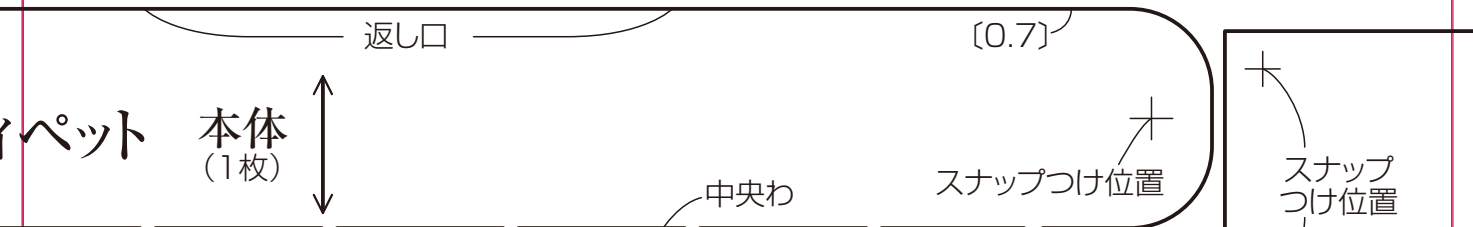

ベレー帽

サイドクラウン (1枚)

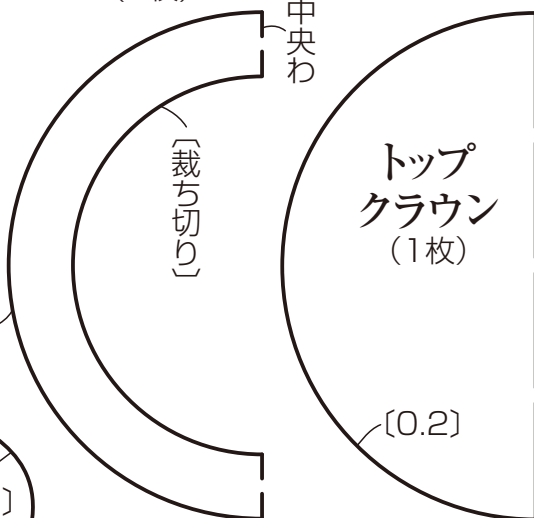

後ろ端 [1.2]

後

飾り (1枚)

「裁ち切り」

P.53 てんとう虫の移動ポケット

まち (表布・裏布各1枚)



扇形ホルダー

つけ位置

スナップつけ位置

返

体 (各1枚)

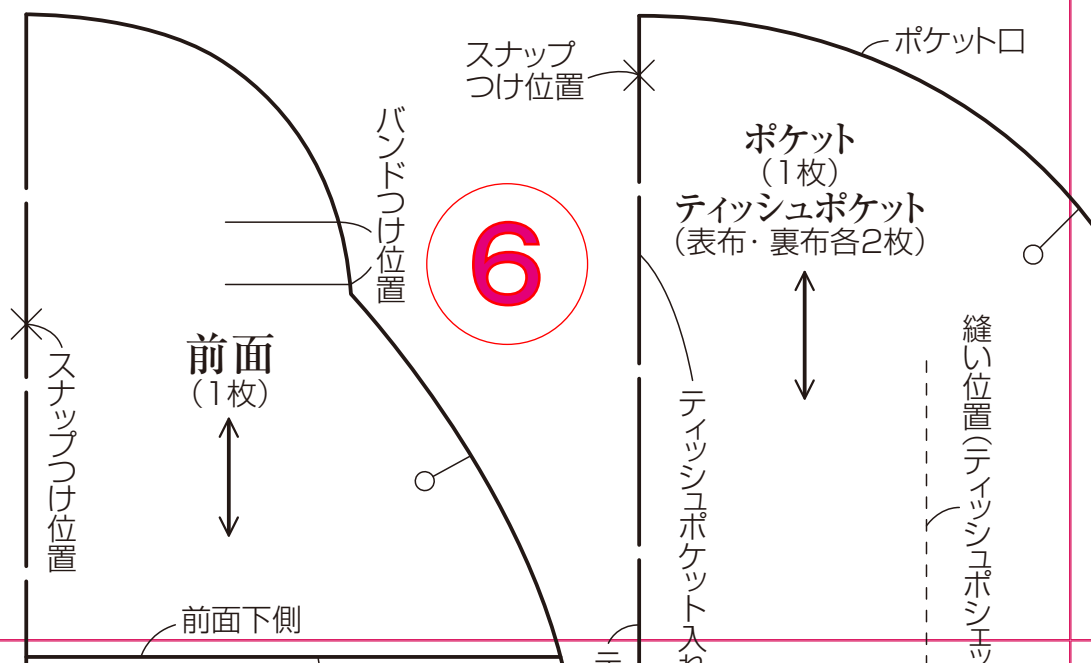

位置(左側)

中央わ

底
(表布・裏布各1枚)
〔表布〕
〔裏布〕

〔0.7〕

脇

キルティング

一通し口

P.33

トレーナー

前身ごろ
(1枚)

前中央わ

中央わ

キルティング

後ろ身ごろ
(2枚)

マグネットホックつけ位置(前面裏布)

返し口

エプロンワンピース

肩ひも(2枚) ←→

〔裁ち切り〕

ウエスト

前スカート
(1枚)

ウエスト

ポケット口

ポケット
(1枚)

後ろスカート
(2枚)

しっぽ
通し口

〔裁ち切り〕

〔0.7〕

裾

〔0.7〕

裾

靴

スアッチ止まり

〔裁ち切り〕

側面
(2枚)

中央わ

ストラップ(2枚)

底
(2枚)

7

履き口

〔裁ち切り〕

〔裁ち切り〕

P.60・61

キノコの エコバッグ

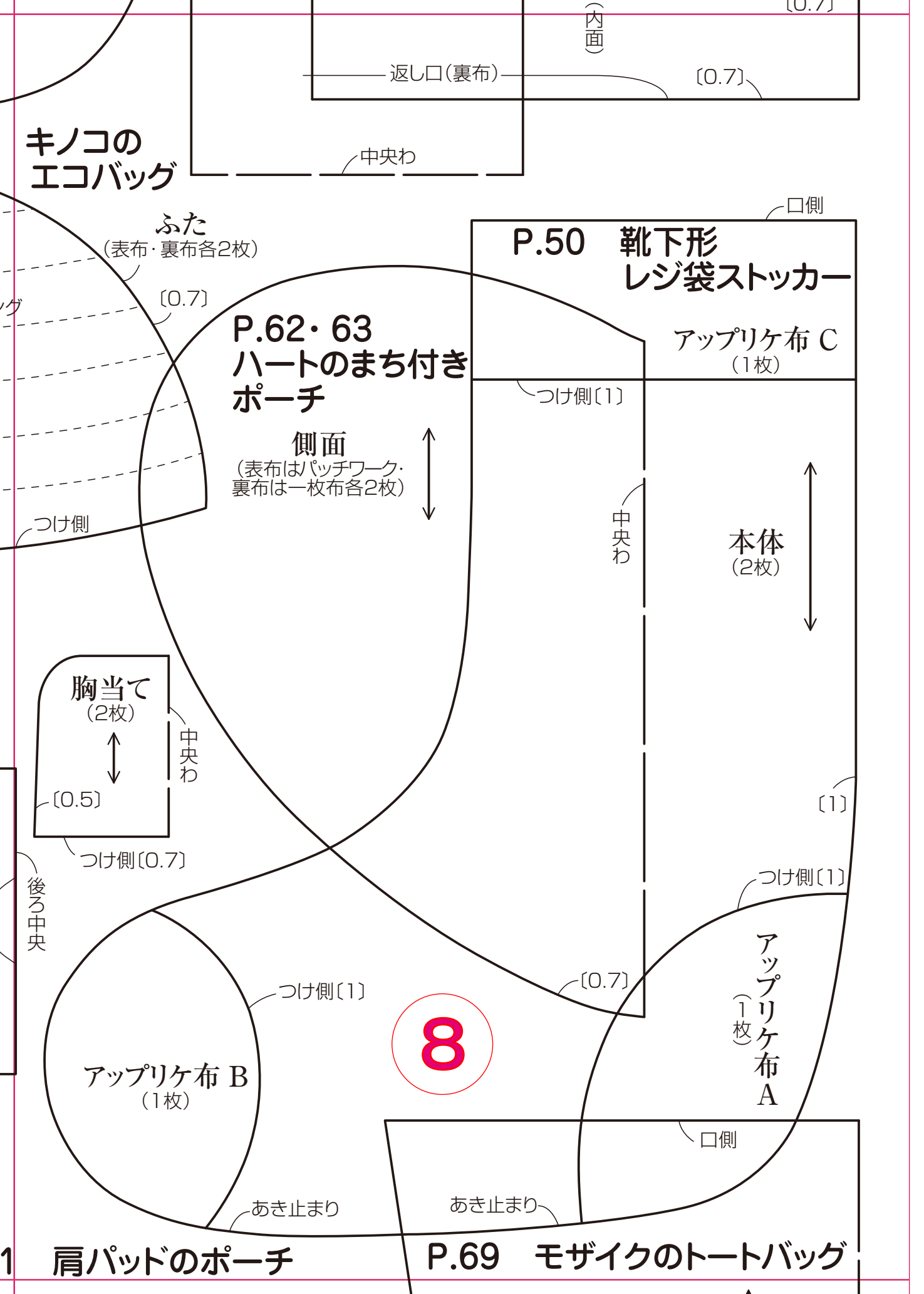

8

P.50 靴下形 レジ袋ストッカー

アップリケ布 C
(1枚)

本体
(2枚)

アップリケ布 A
(1枚)

1 肩パッドのポーチ

P.69 モザイクのトートバッグ

9

本体
(表布・裏布各
芯
(クリアファイ
ル)
↑
(0.5
布)、
(裁ち
切り)(
クリア
ファイ
ル)

脇ポケット底つけ位置

ポケット底

ポケット底

P.50 革のチャーム

☆全て裁ち切り

×
穴あけ位置

穴あけ位置

穴あけ位置

裏に折って貼る

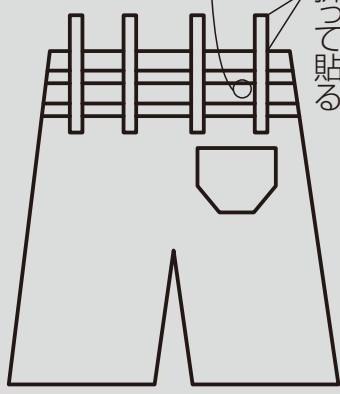
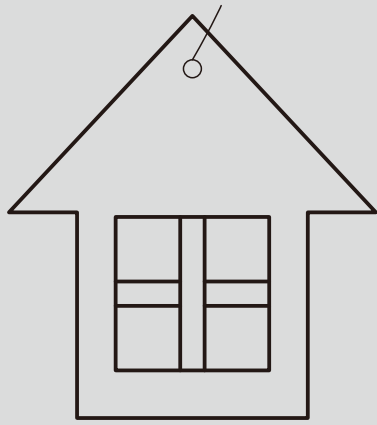

穴あけ位置

中央わ

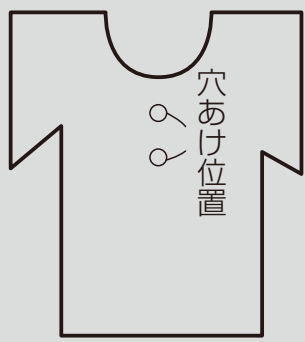

穴あけ位置



穴あけ位置



中央わ

P.54 らくらく三角巾

穴あけ位置

本体(1枚)

頭まわり側

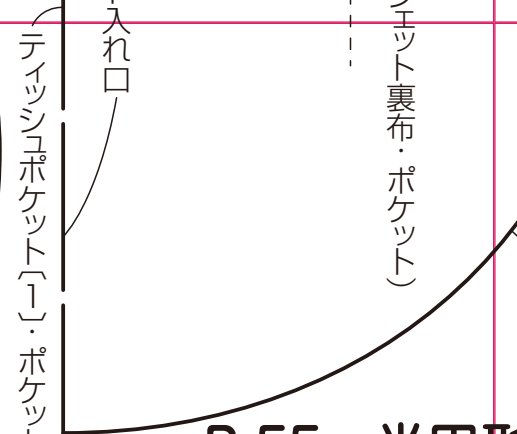
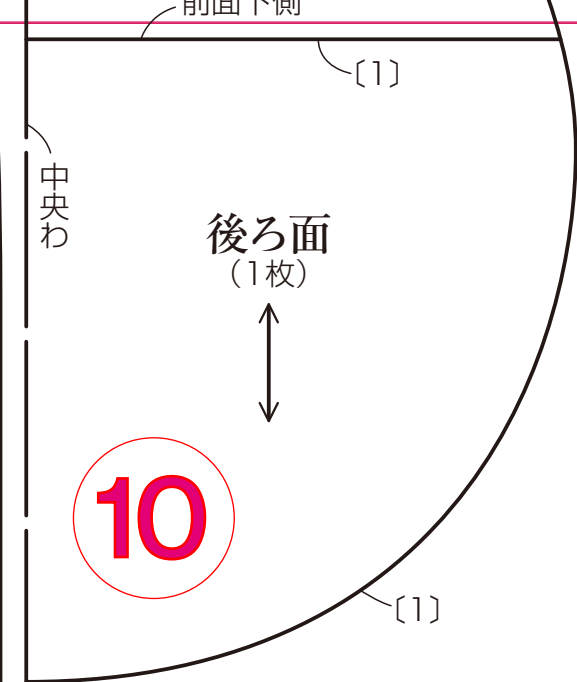
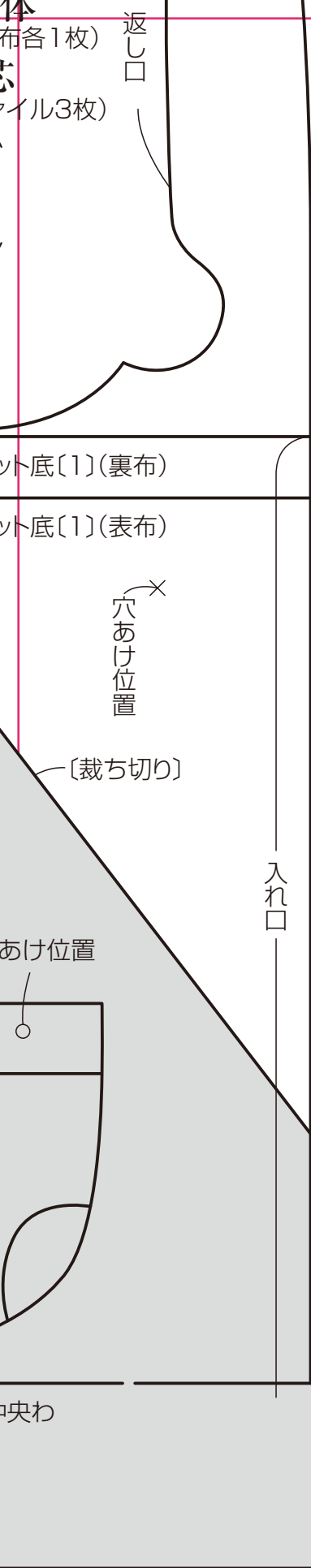

P.32 フクロウのキーカバー

刺しゅう糸=25番刺しゅう糸、指定以外1本どり

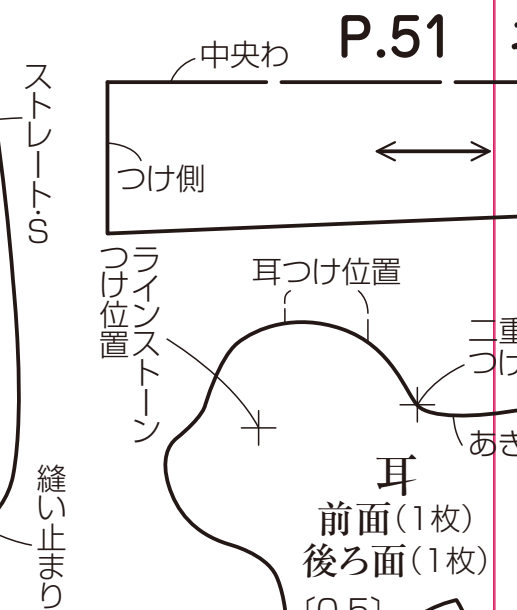
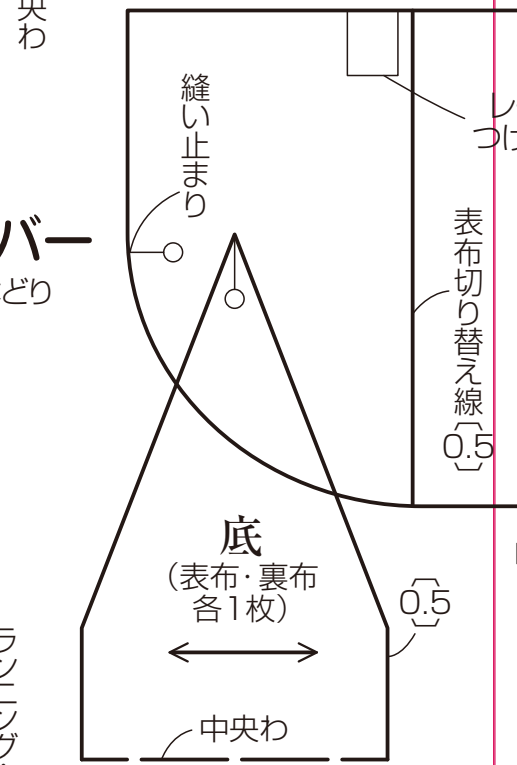
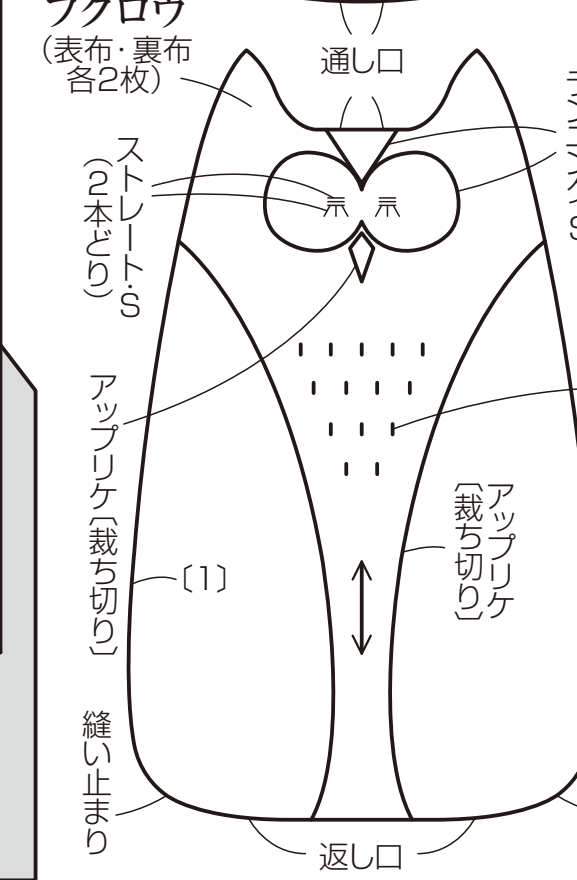
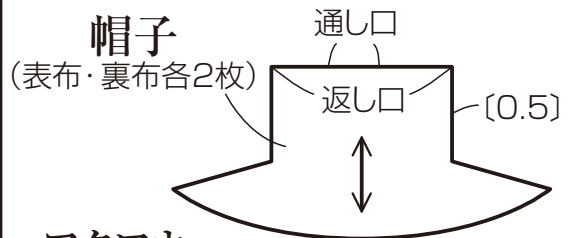

P.57 モカシン風リップケース



11

筒形ミニポーチ

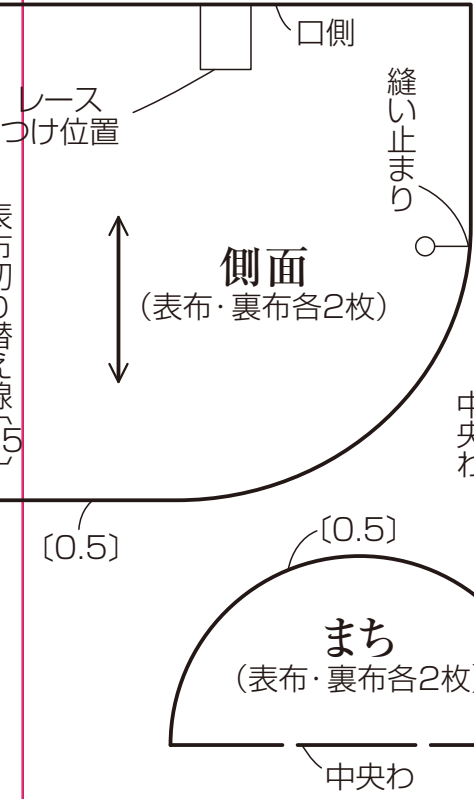

P.55 筒形ミニポーチ

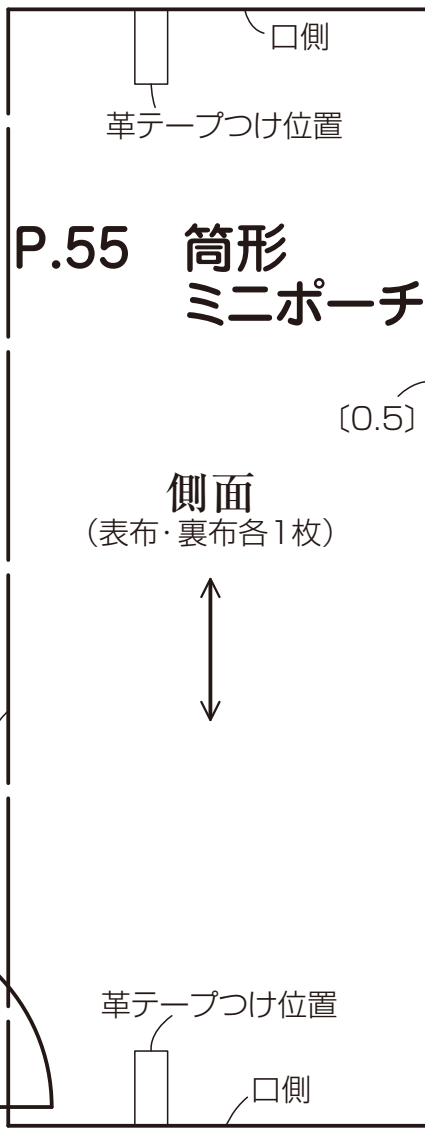

ネコのリップケース

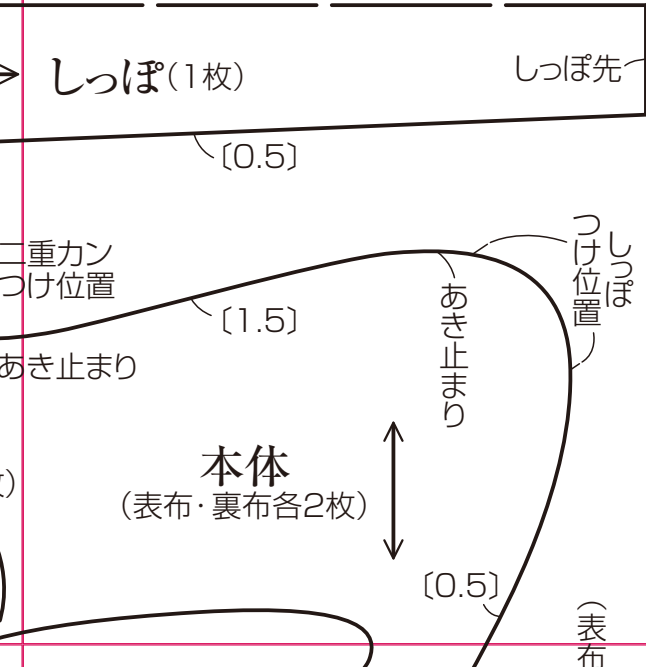

P.55 マルシェ形ミニポーチ

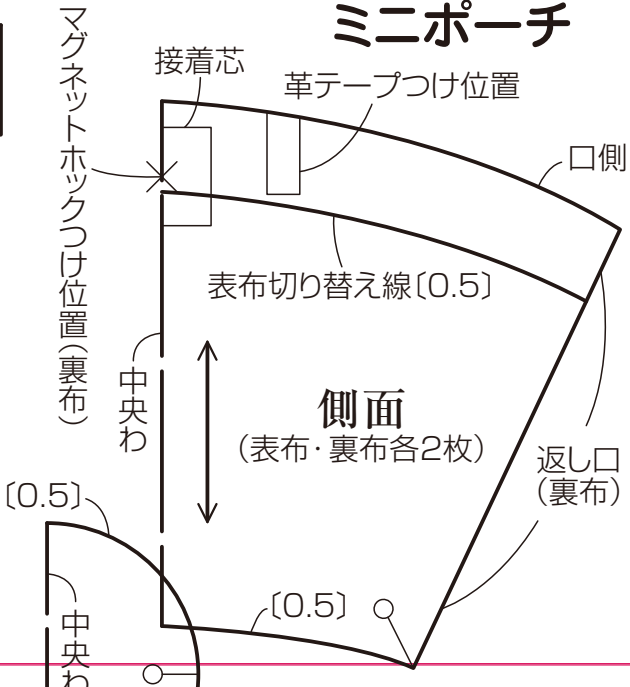

P.55

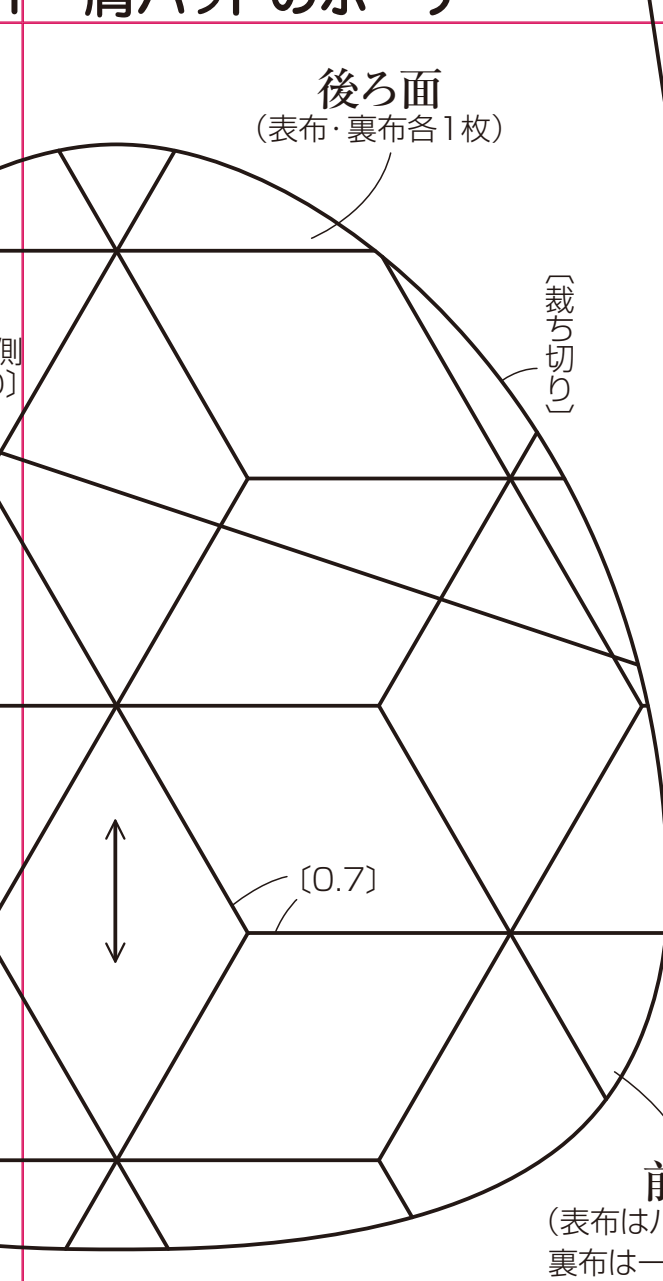

まち
(表布・裏布各2枚)

P.58 がま口印鑑
ケース
(裁ち切り)

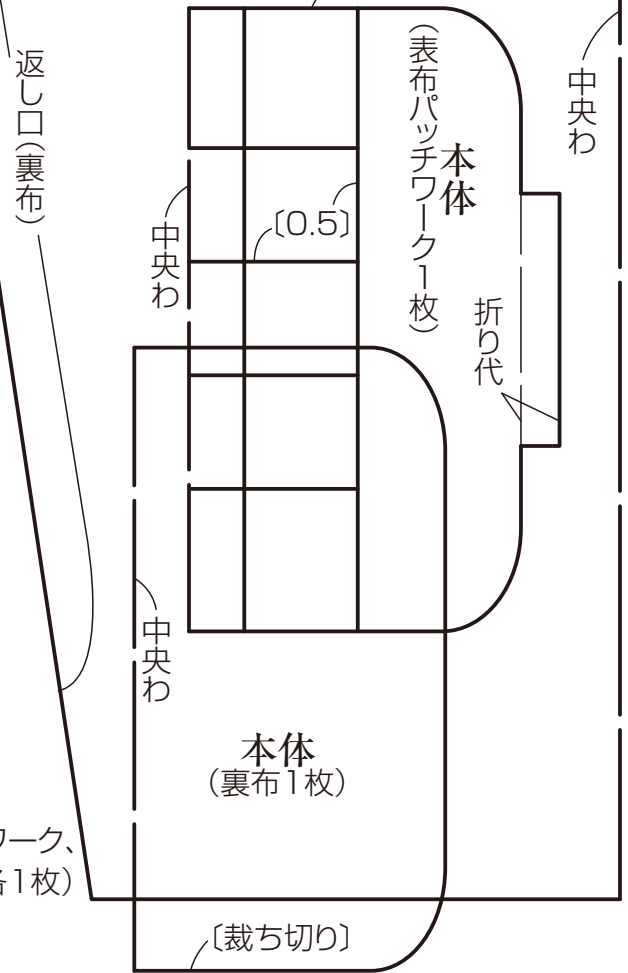

5 ボストン形ミニポーチ

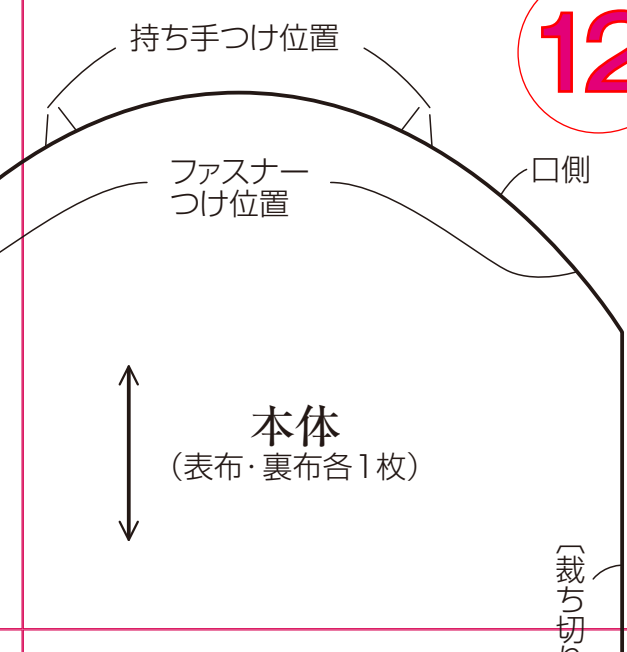

12

P.55 トート形ミニポーチ

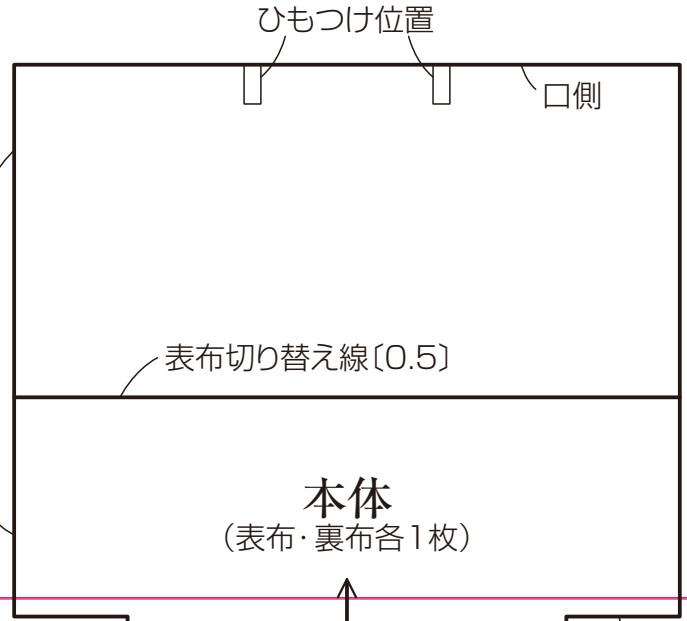

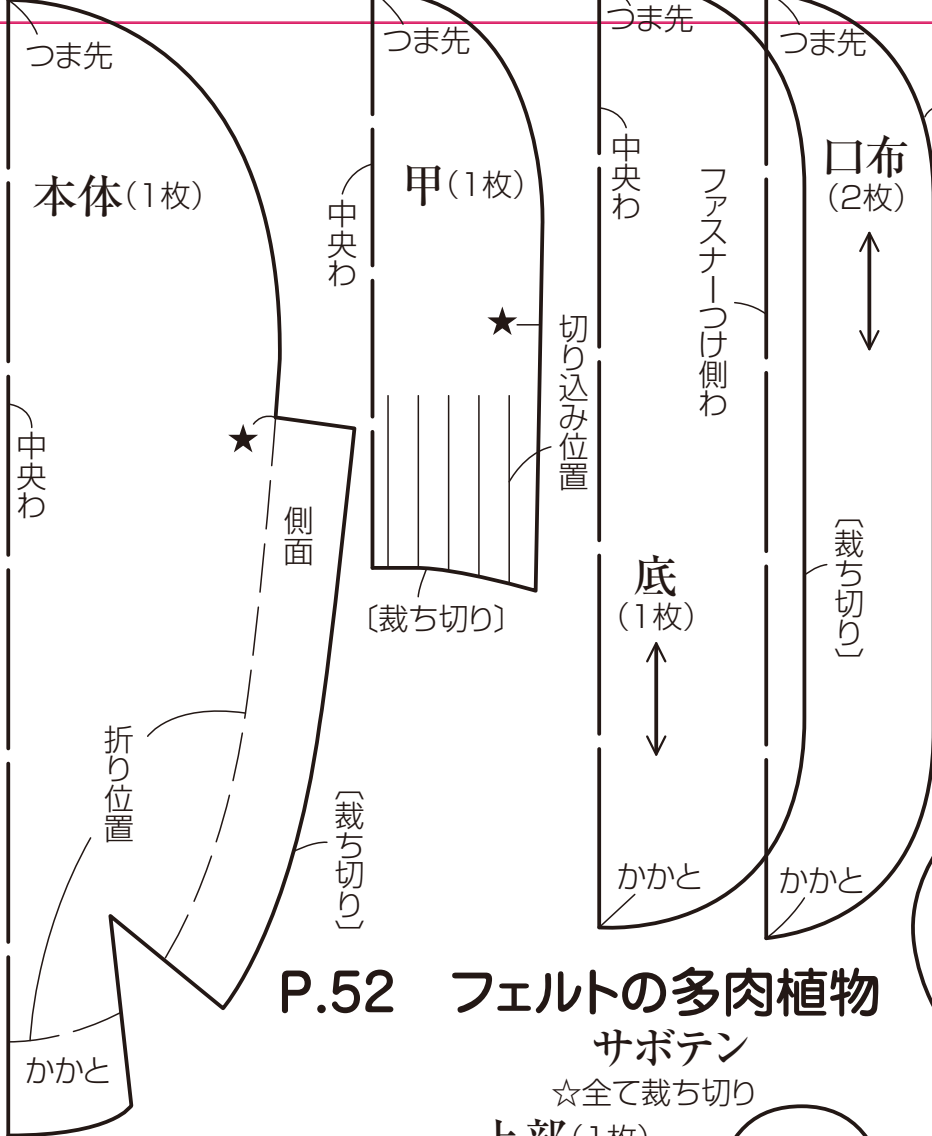

P.52 フェルトの多肉植物 サボテン

☆全て裁ち切り

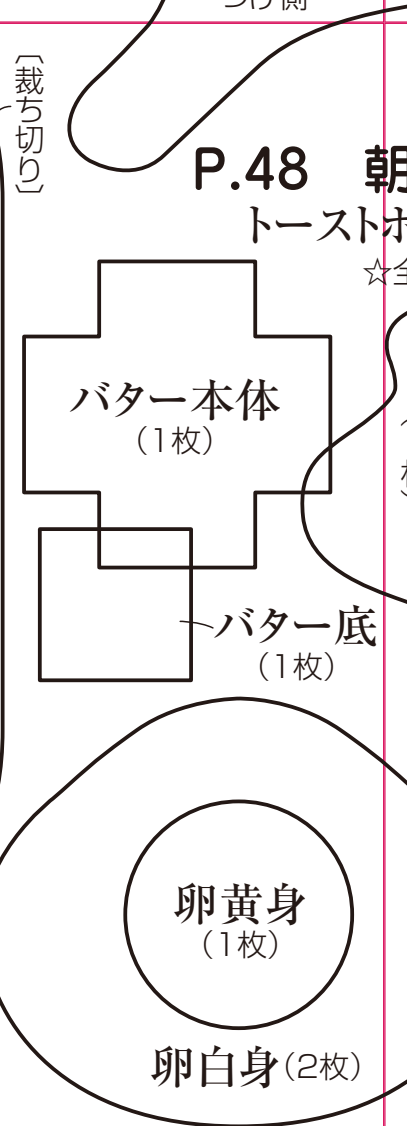
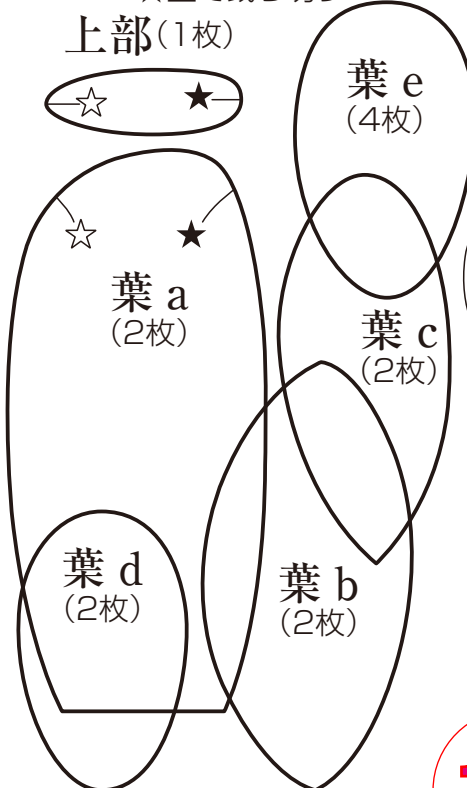
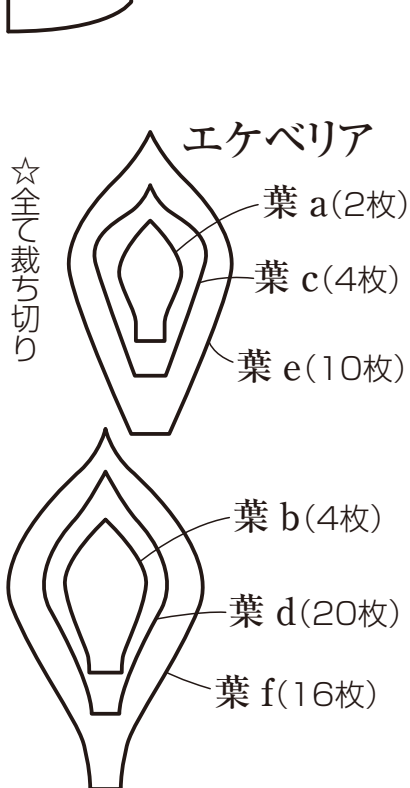

コーヒーカップポ

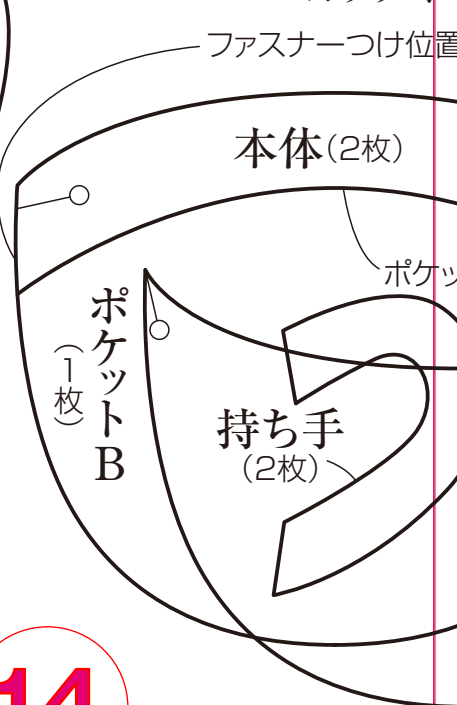

朝食ポーチセット

トポーチ
☆全て裁ち切り

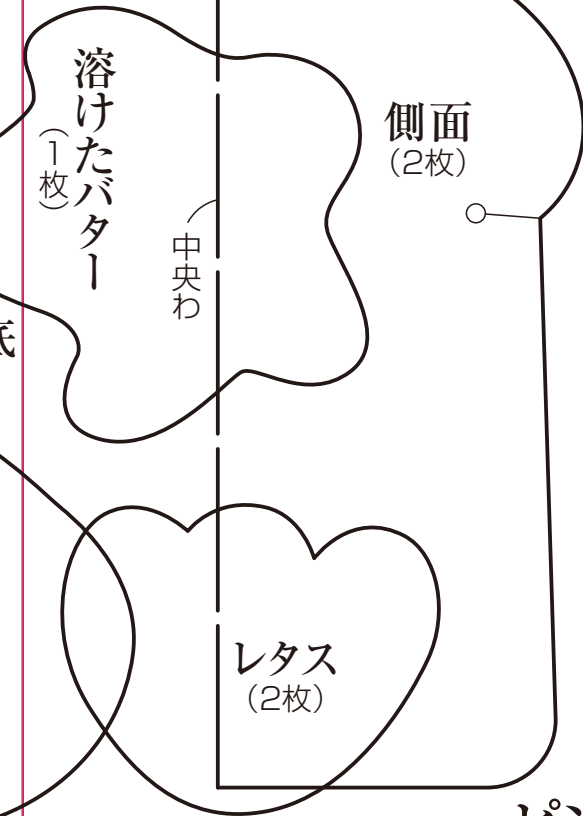

衣布・裏布各1枚

底

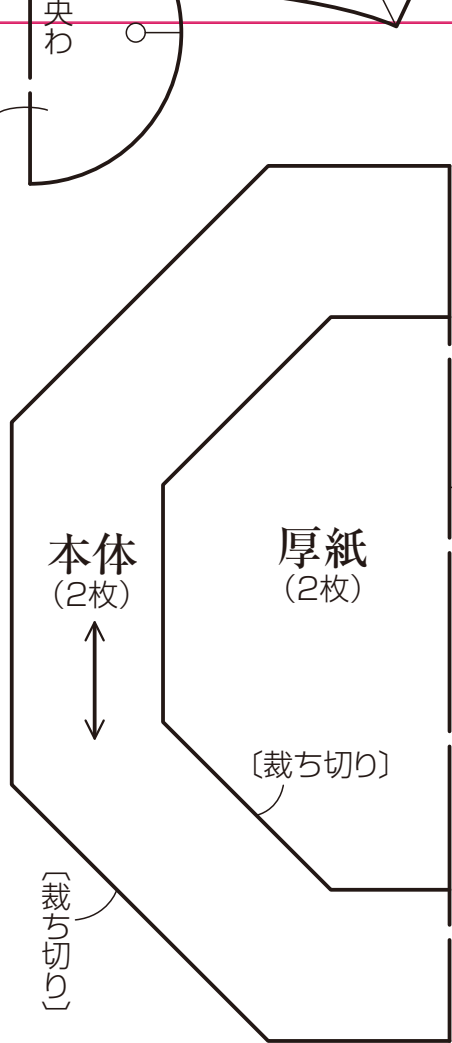

P.88 ソー

刺しゅう糸=25番刺
1マス=織り糸2本

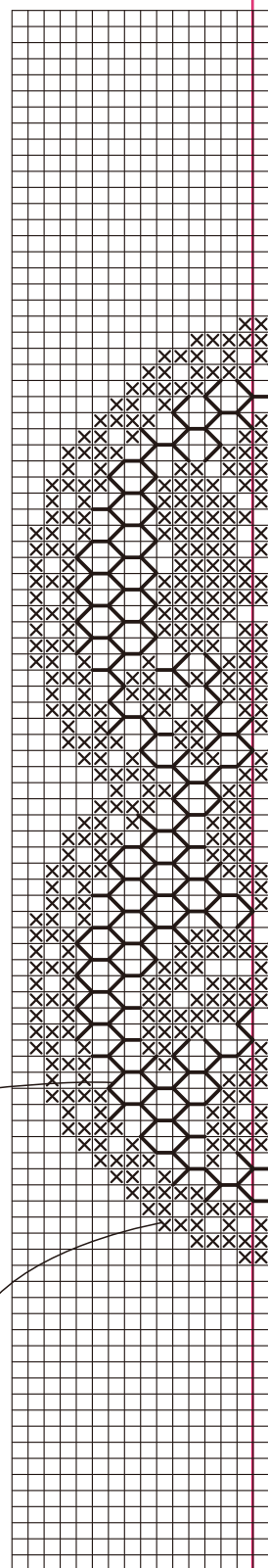

ピンキープ後ろ面図案

※前面の図案はソーイングバスケット中央の図案と共通

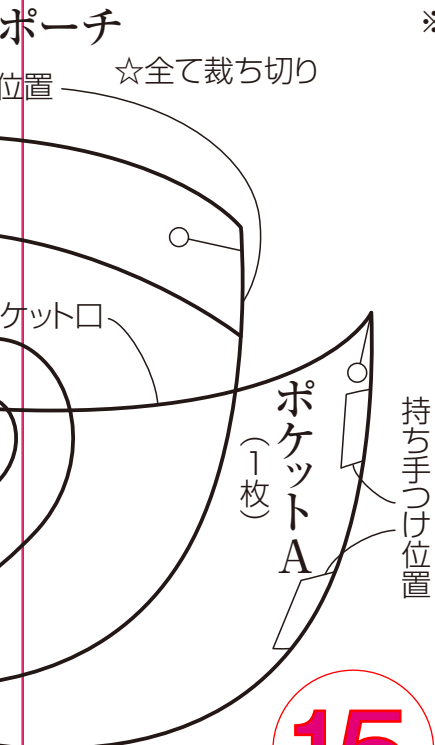

15

底中央わ

切り

[0.5]

底わ

ソーインググッズ

刺しゅう糸
本

ソーイングバスケット図案

16

