

1

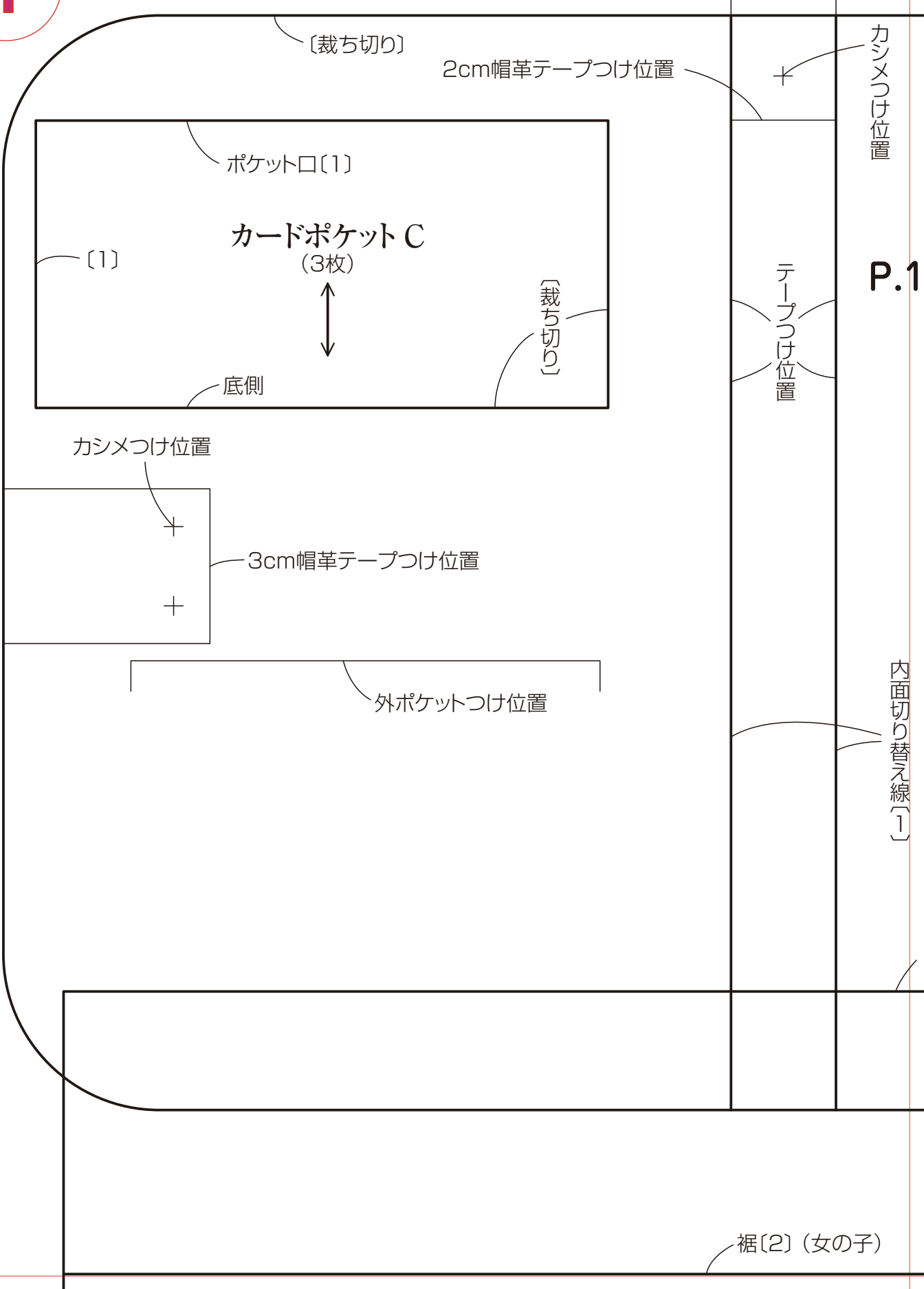

カシメつけ位置

P.1

内面切り替え線 [1]

裾 [2] (女の子)

## 実物大型紙と図案

### A面

- P.4 … 金魚と朝顔のがま口バッグ  
P.26 … 保冷シェフタイ  
P.27 … ネッククーラー&リストクーラー  
P.27 … アイマスク  
P.28 … デザートバッグ  
P.30 … 親子リュックサック  
P.32 … ワンハンドルプーチバッグ  
P.34 … ミニグラニーバッグ  
P.35 … お買い物袋ケース  
P.49 … バッグ形小物入れ  
P.51 … クマの筒形ケース  
P.52 … かき氷のブローチ&巾着  
P.53 … マリン柄のエコバッグ  
P.54 … ビールと枝豆のランチヨンマット&コースター  
P.55 … うちわ柄のポーチ  
P.55 … 帆布のブックカバー&革のしおり  
P.63 … パイナップルとハイビスカスのショルダーバッグ  
P.69 … 基本のくし型がま口  
P.69 … 角型がま口  
P.70 … ダーツ入りがま口  
P.70 … 仕切り付きがま口  
P.71 … カードケース  
P.71 … 玉付き花柄ポーチ  
P.71 … クロスステッチがま口  
P.71 … パール付きエレガントポーチ  
P.72 … リバティプリントのギャザーポーチ  
P.72 … キャンバスポーチ  
P.72 … レザーポーチ  
P.72 … ペンケース

### B面

- P.6 … グラニー形ピンクッション  
P.7 … バッグ形ビニール袋ストッカー  
P.8 … クマちゃんの汽車つなぎ  
P.9 … しずく形スタイ  
P.10 … 母子手帳ケース  
P.11 … Wジップのプーチバッグ  
P.11 … システムノート  
P.20 … スマホケース  
P.22 … キャップ付き子供甚平 (型紙番号①~⑥)  
P.22 … ベビー甚平 (型紙番号①~⑥)  
P.41 … ハウス形ウォールポケット  
P.43 … ぶっくりクラッチバッグ  
P.45 … バイカラーのクラッチバッグ  
P.46 … パッチワーククラッチバッグ  
P.83 … コットちゃんの洋服と小物

★この型紙には縫い代が含まれていません。※( )内の数字を参照 ★刺しゅうのステッチはSで省略しています。

# COTTON TIME

## ダウンロード型紙の使い方

### 〈型紙データについて〉

型紙は説明を含めて A 面、B 面ともに A4 サイズ × 18 枚で構成されています。

### 〈印刷方法〉

用紙設定を A4 とするほかは特に設定する必要はございません。「実際のサイズ」「縦」でそのまま必要枚数の用紙をセットし、印刷してください。

### 〈使用方法〉

印刷された用紙を赤い枠に添ってハサミやカッターなどで切り取り、数字を参考に、下図のように貼り合わせたら完成です。（作りたい作品だけを選んで貼り合わせても OK）

### 〈参考貼り合わせ順〉

|   |   |   |   |
|---|---|---|---|
| ① | ② | ③ | ④ |
| ⑤ | ⑥ | ⑦ | ⑧ |
| ⑨ | ⑩ | ⑪ | ⑫ |
| ⑬ | ⑭ | ⑮ | ⑯ |

### 〈型紙に関するお問い合わせ〉

ダウンロード型紙に関するお問い合わせは以下のアドレスにメールでお願いします。

katagami@mb.shufu.co.jp

### 〈雑誌の内容に関するお問い合わせ〉

巻末に掲載されている電話番号に直接おかけください。

# .10 母子手帳ケース

外面  
(1枚)  
内面  
(1枚)  
↑↓

カシメつけ位置

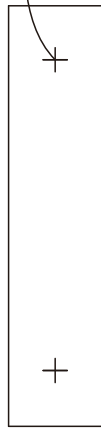

1.2 cm  
革テープつけ位置

〔裁ち切り〕

左内ポケット A  
(1枚)  
↑↓

裏布

表布

外ポケット  
(表布・裏布各1枚)  
↑↓

外面切り替え線〔1〕

裾〔2〕 (男の子)

90

2

後ろ中

くるみボタンつけ位置(表布)

マジックテープつけ位置  
(裏布)

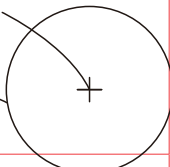

- ↘ =糸をつけ
- ↙ =糸を切る
- =鎖編み
- =引き抜き

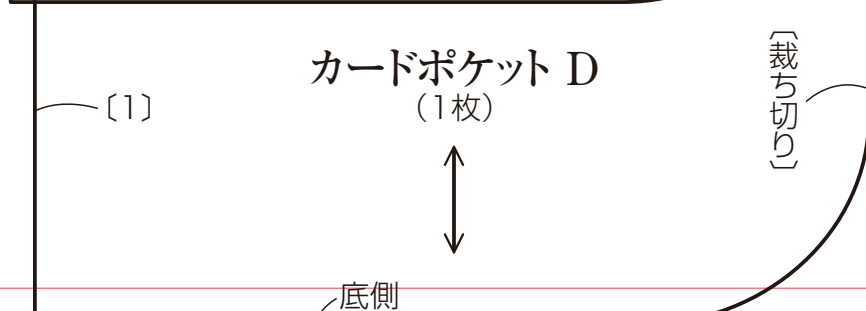
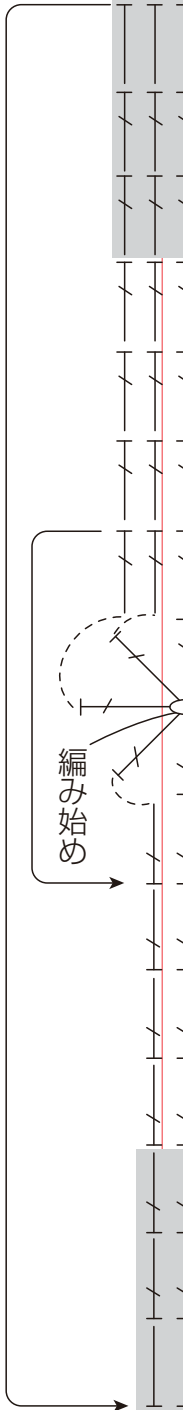
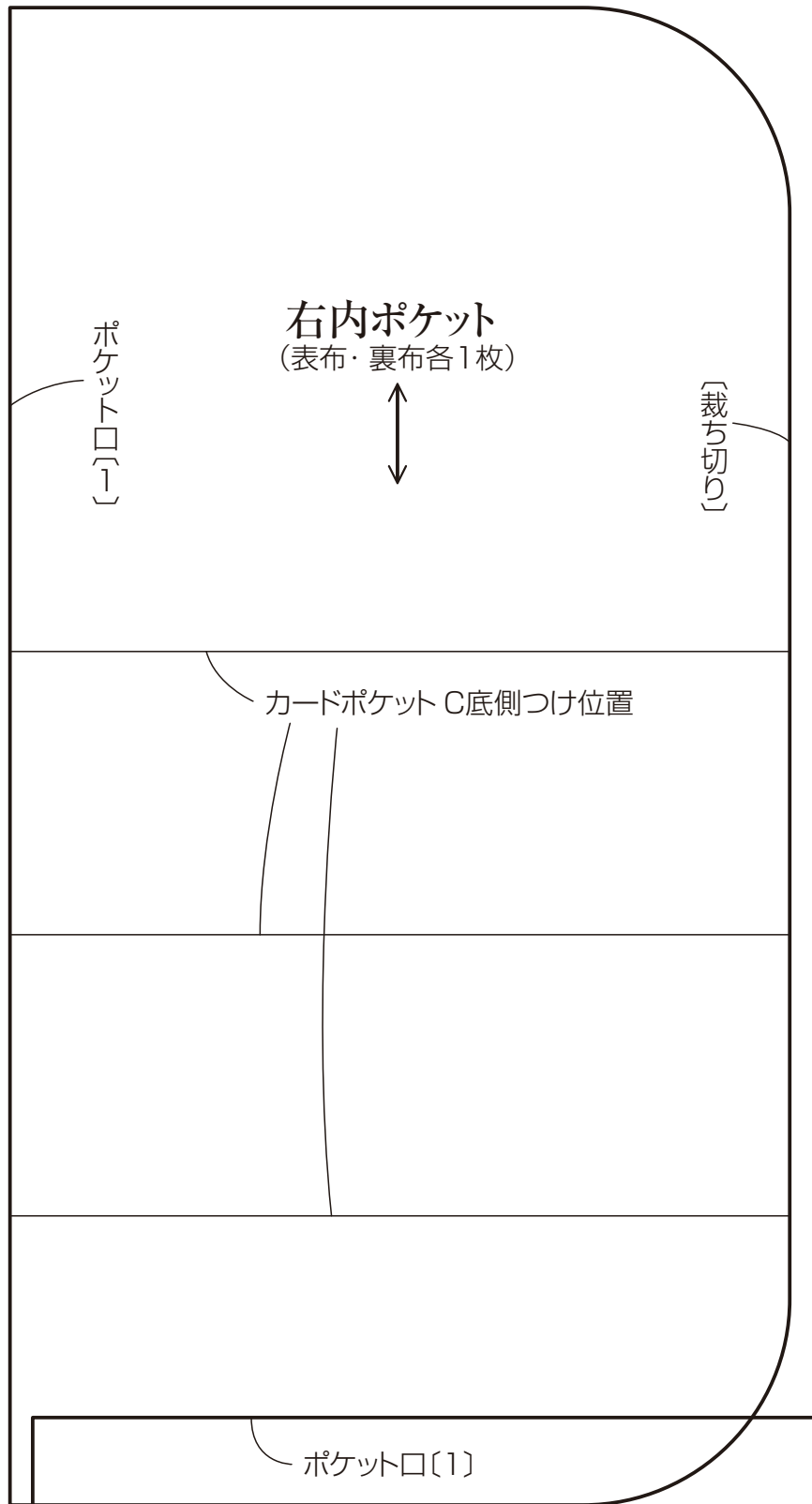

3

# 45 バイカラーのクラッチバッグ

# B面

つける  
切る  
み  
抜き編み

## 編み図

※色がついている部分は糸の色を変える

┆ = 中長編み

▲ = ボタンつけ位置

┆ = 長編み

★ = ボタンループつけ位置

編み終わり

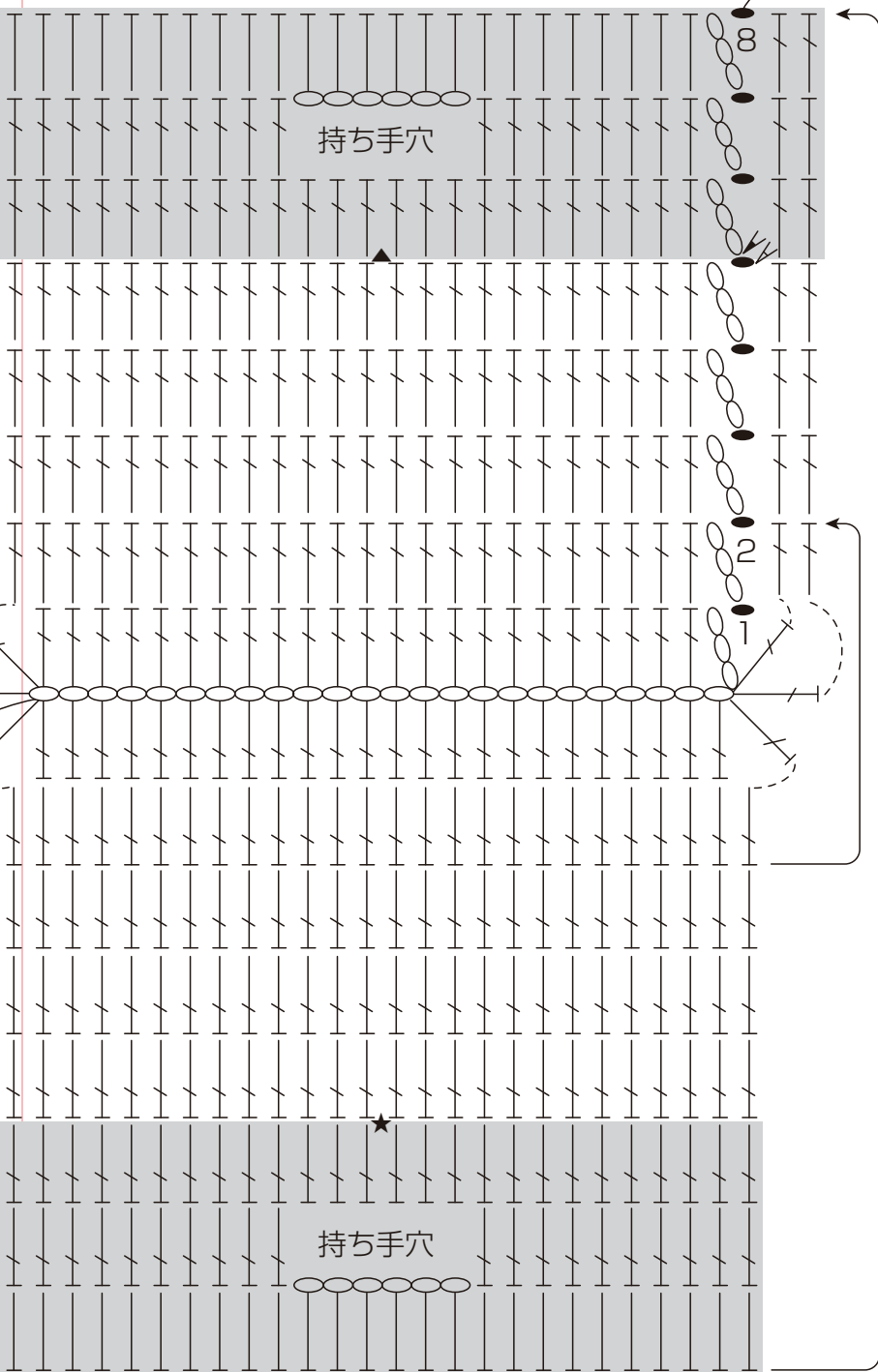

4

P.20  
スマホケース

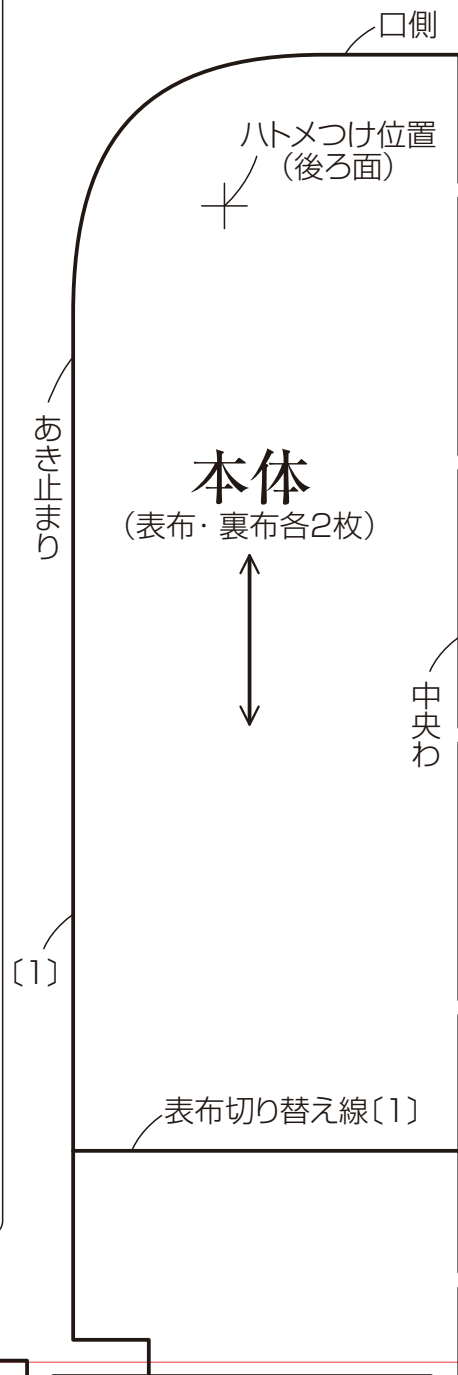

あき止まり(男の子)

裾〔2〕(ベビー)

あき止まり(女の子)

中央わ

あき止まり(ベビー)

袖口〔2〕(男の子)

袖口〔2〕(女の子)

②袖  
(2枚)

②布目線

袖口〔2〕(ベビー)

つけ側〔1.5〕(ベビー)

つけ側〔1.5〕(女の子)

(男の子)

(女の子)

(ベビー)

90

80

70

裾下〔1.5〕(共通)

5

タック  
(男の子・女の子)

P.22

キャップ付き子供甚平

P.22 ベビー甚平

①身ごろ

80

70

中央〔1.5〕(男の子)

後ろ中央〔1.5〕(女の子)

つけ側〔1.5〕(男の子)

後ろ中央〔1.5〕(ヘビー)

### P.9 しずく形スタイ

6

ボタン布  
(1枚)

〔裁ち切り〕

〔1〕

本体

(表布・裏布・浸透性防水シート各1枚)



### P.11 Wジップのプッチバツ

飾り

(表布・裏布各1枚)



〔0.7〕

返し口

〔1〕

③ 衿  
(2枚)

③ 布目線

〔1〕

〔裁ち切



底側

口側

本体  
(裏布2枚)



口布つけ側

折り線

切り込み



### P.46 パッチワーククラッチバッグ

後ろ面  
(表布1枚)



表布切り替え線〔0.7〕

〔1〕

〔0.7〕

〔1〕

バッグ

7

返し口

### P.7 バッグ形ビニール袋 ストッカー

返

### P.8 クマ

つけ側

汽  
(1)

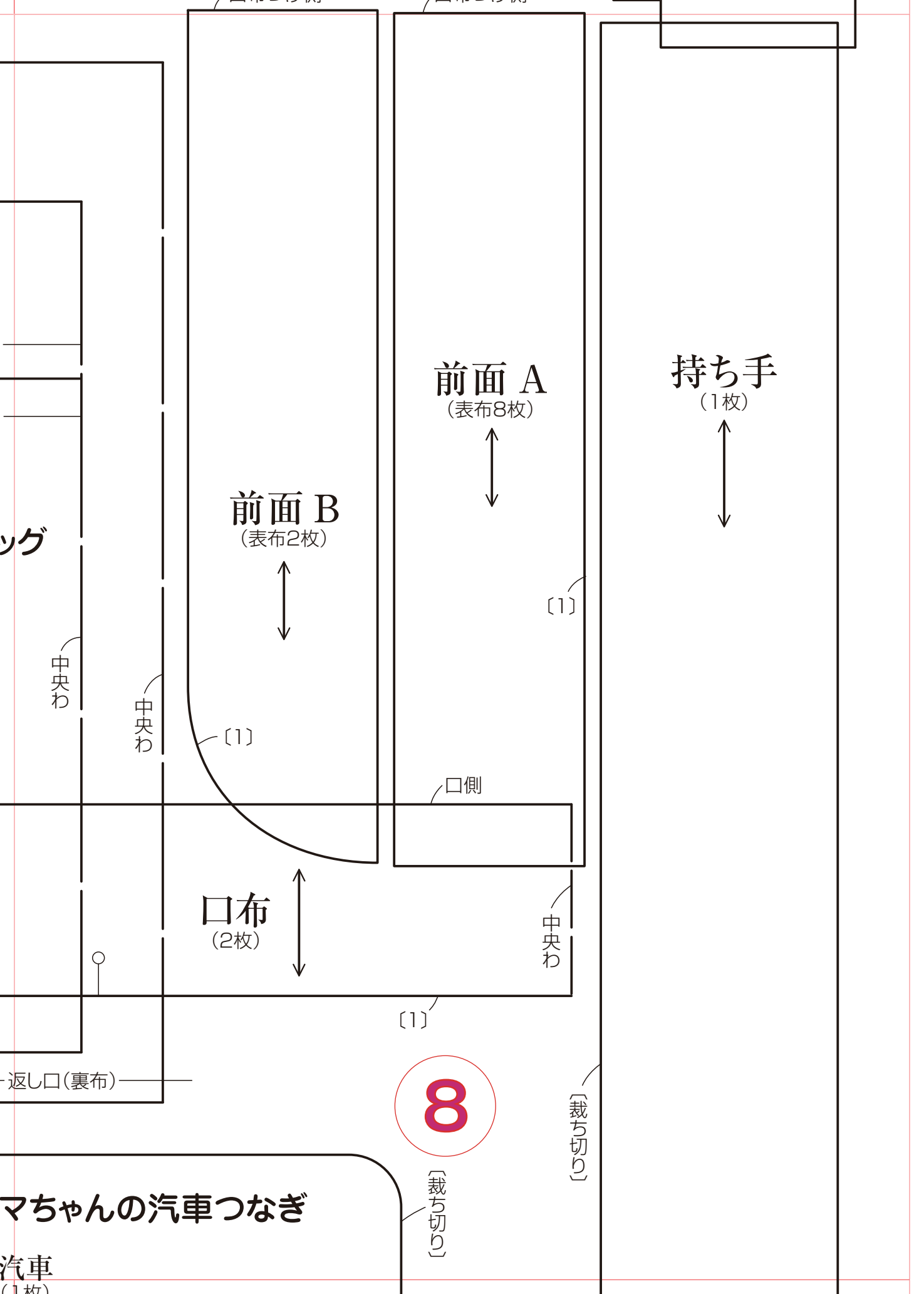

前面 A  
(表布8枚)

持ち手  
(1枚)

前面 B  
(表布2枚)

口布  
(2枚)

8

中央わ

中央わ

口側

中央わ

返し口(裏布)

裁ち切り

裁ち切り

マちゃんの自動車つなぎ

自動車  
(1枚)

①身ごろ  
(2枚)

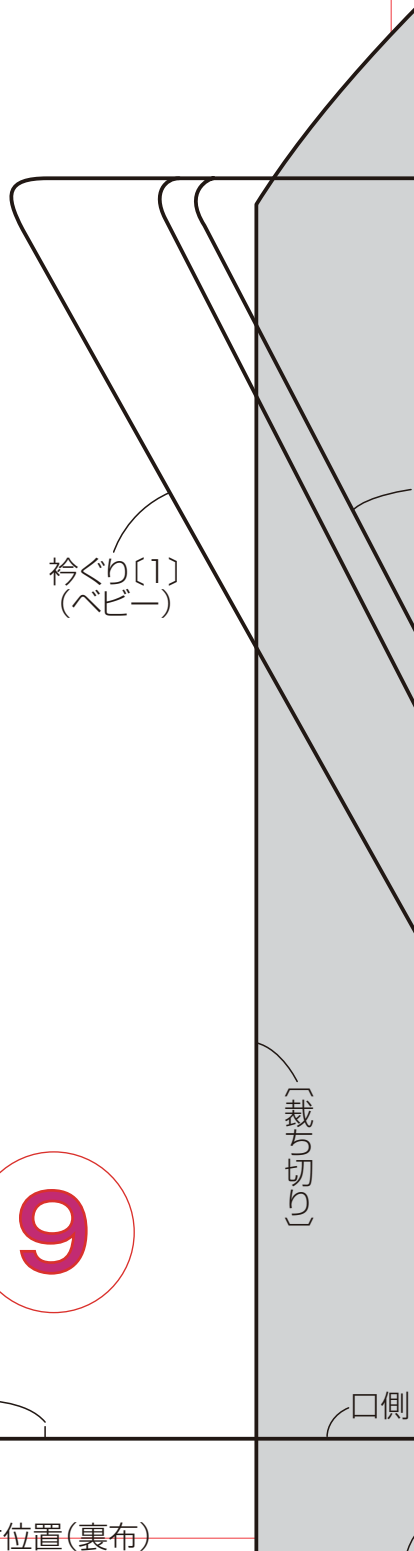
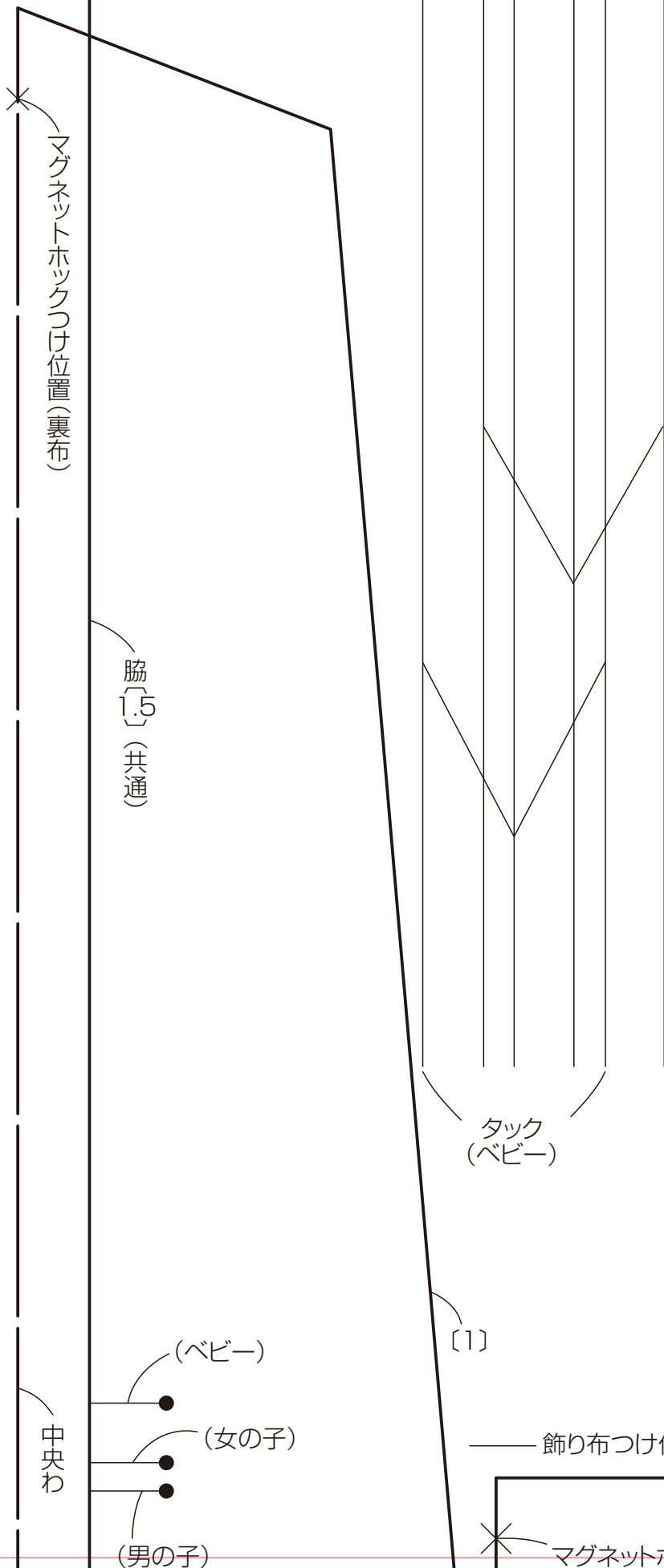

9

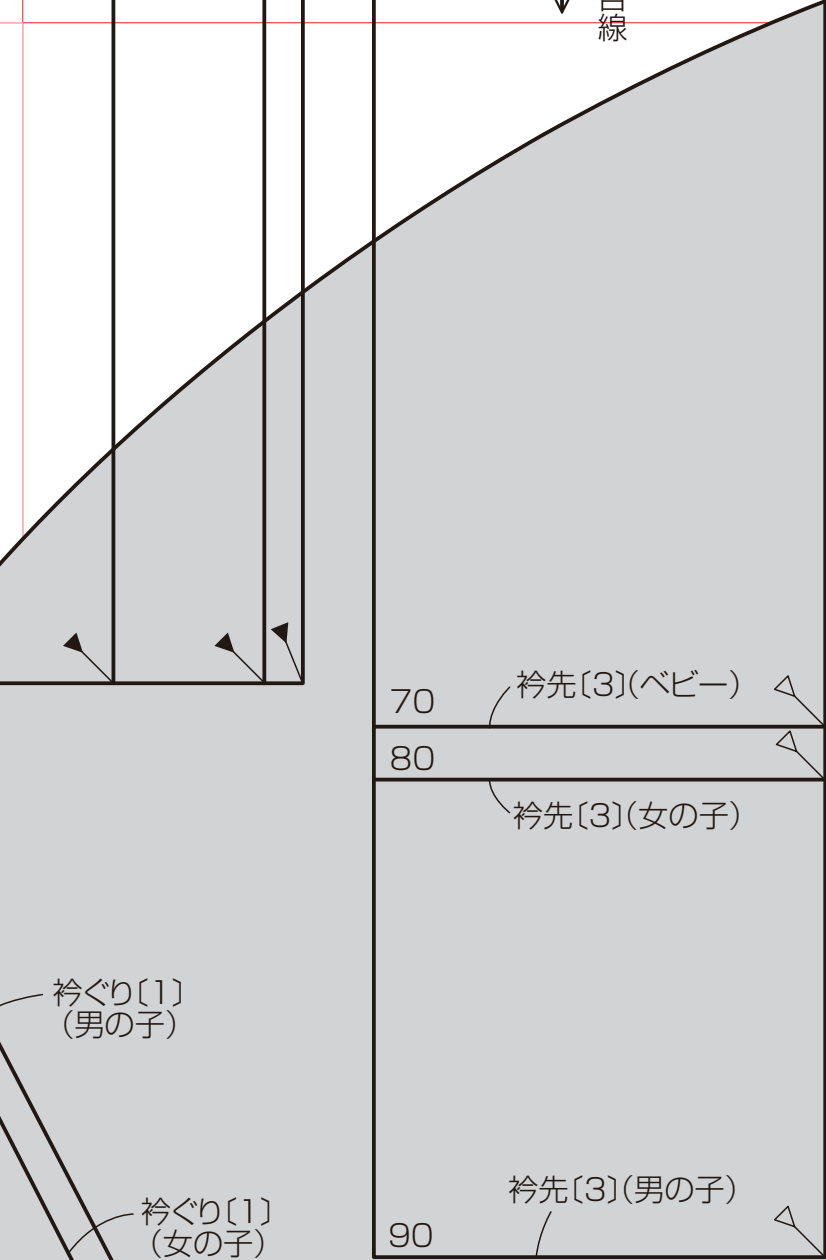

④ひも A  
(2枚)



④布目線

10

キャップ  
(1枚)

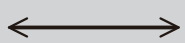

〔裁ち切り〕

股上〔1〕

〔ひも〕

中央わ

口側

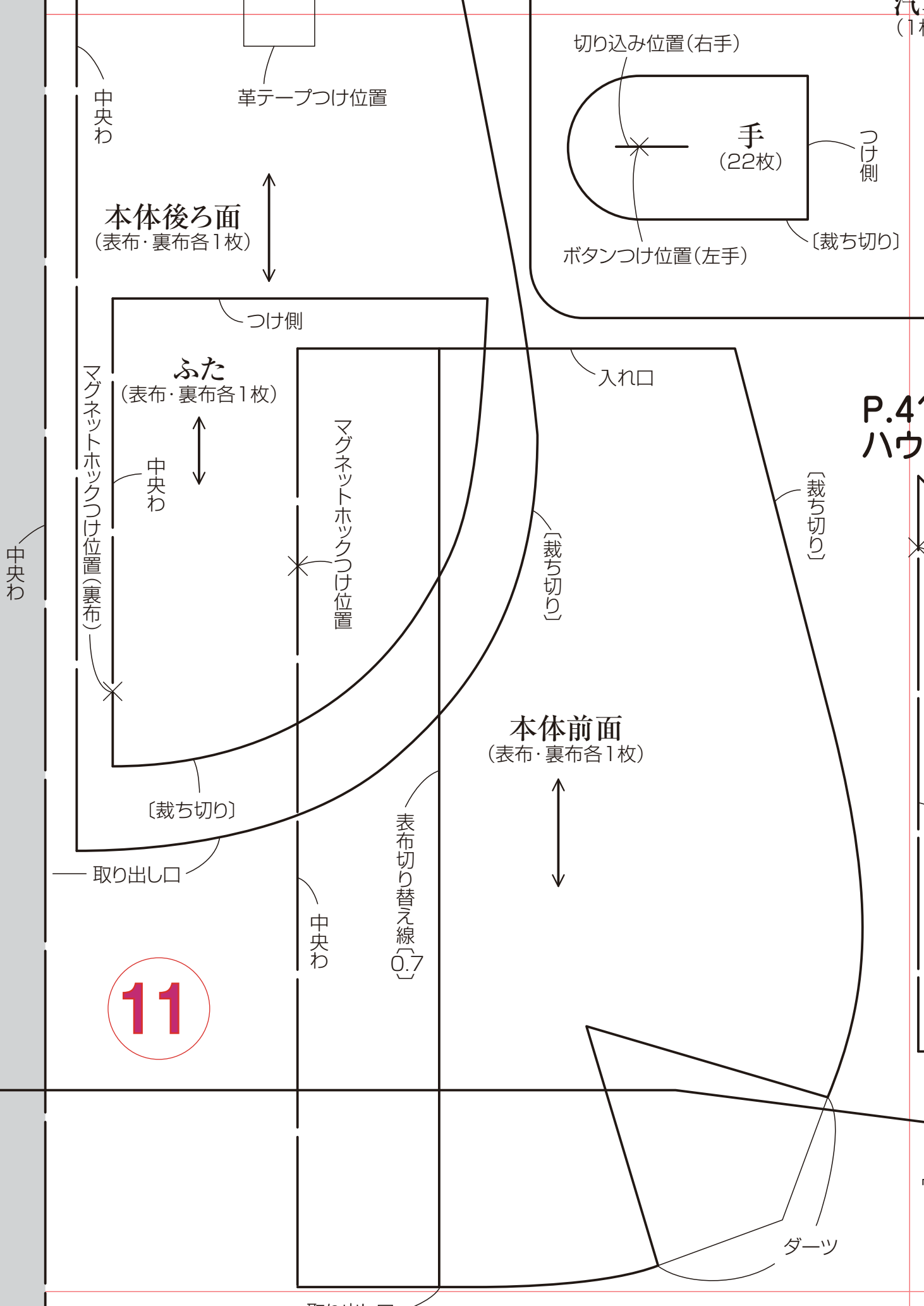

11

1枚  
(1枚)



左手つけ位置

中央わ

[裁ち切り]

頭  
(12枚)

サテン・S

アップリケ [裁ち切り]

# 41 ウス形ウォールポケット

12

刺しゅう=25番刺しゅう糸4本どり

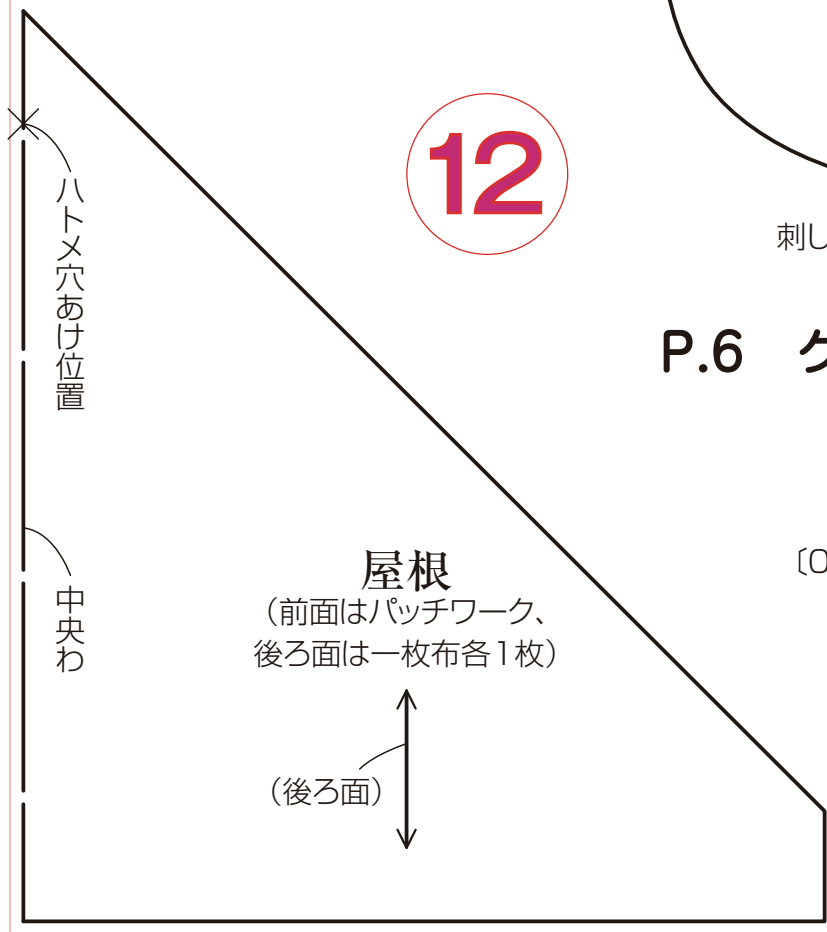

## P.6 グラニー形ピンクッション

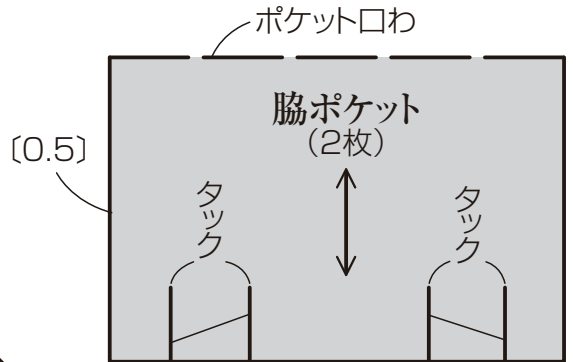

口側 [裁ち切り]

側面  
(2枚)

ポケット口わ

ポケット (2枚)

中央わ

ウエスト [3] (男の子・女の子)

布 [裁ち切り]

ゆき止まり

(男の子)

マグネットホックつけ位置(裏布)

内ポケットつけ位置(裏布)

# 飾り布

(表布・裏布各1枚)



あき止まり(男の子)

あき止まり(女の子)

マグネットホックつけ位置

あき止まり(男の子)

返し口(裏布)

裾[2] (女の子)

前口側

裾[2] (男の子)

中央わ

## P.43 ぷっくりクラッチバ

### 本体

(表布・裏布各2枚)



13

テープつけ位置(裏布)

※キャップの型紙は  
男の子・ベビー共通

バッグ

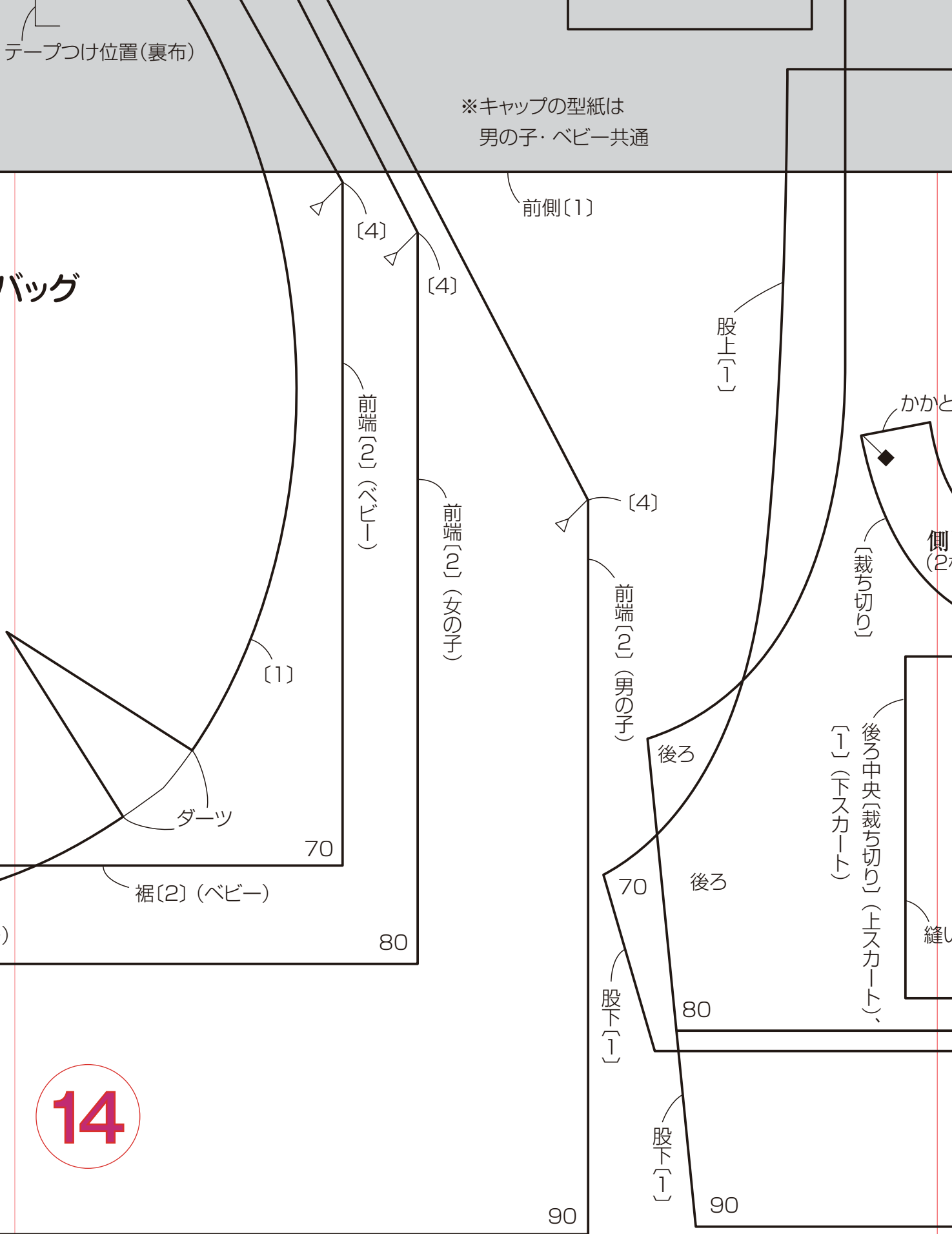



—取り出し口

ウエスト〔3〕 (ベビー)

# P.83 コットちゃんの洋服と小物

⑤ パンツ (2枚)



## ウサギさんのワンピース

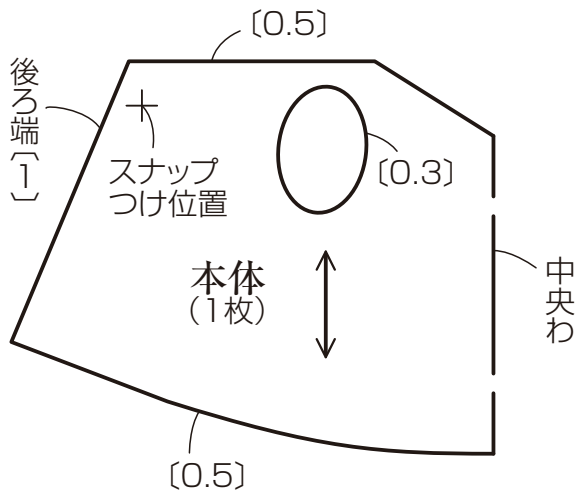

ウエスト〔0.7〕

## 靴

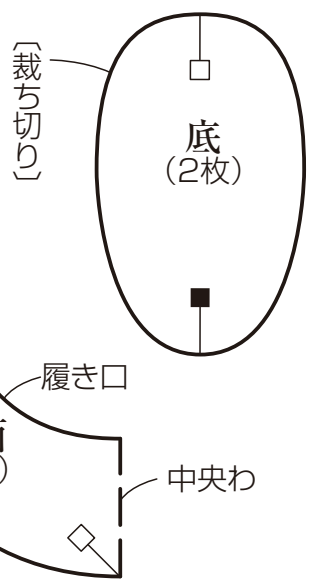

ドレス

上スカート (1枚)  
下スカート (1枚)

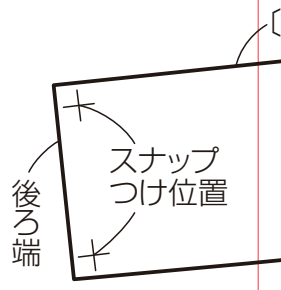

裾〔裁ち切り〕 (上スカ-

裾〔2〕 (ベビー)

裾〔1〕 (男の子)

布〔裁ち切り〕

まり

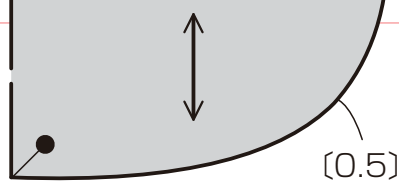

ケント紙〔裁ち切り〕

# P.11 システムノート

内ポケット  
(布・ケント紙各2枚)



股上〔1〕

口側  
〔裁ち切り〕

まち  
(2枚)



[0.5]

底  
(1枚)



底中央わ

ス

股上〔1〕

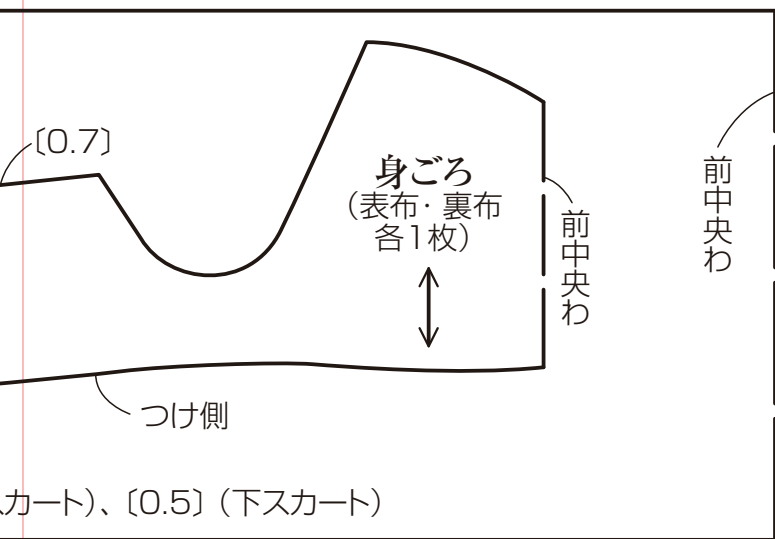

股下〔1〕

スカート)、[0.5] (下スカート)

裾〔2〕 (女の子)

股下〔1〕