

# P.56 スリット入りチュニック

衿ぐり〔裁ち切り〕(ワンピース・チュニック)、〔1〕(ブラウス)

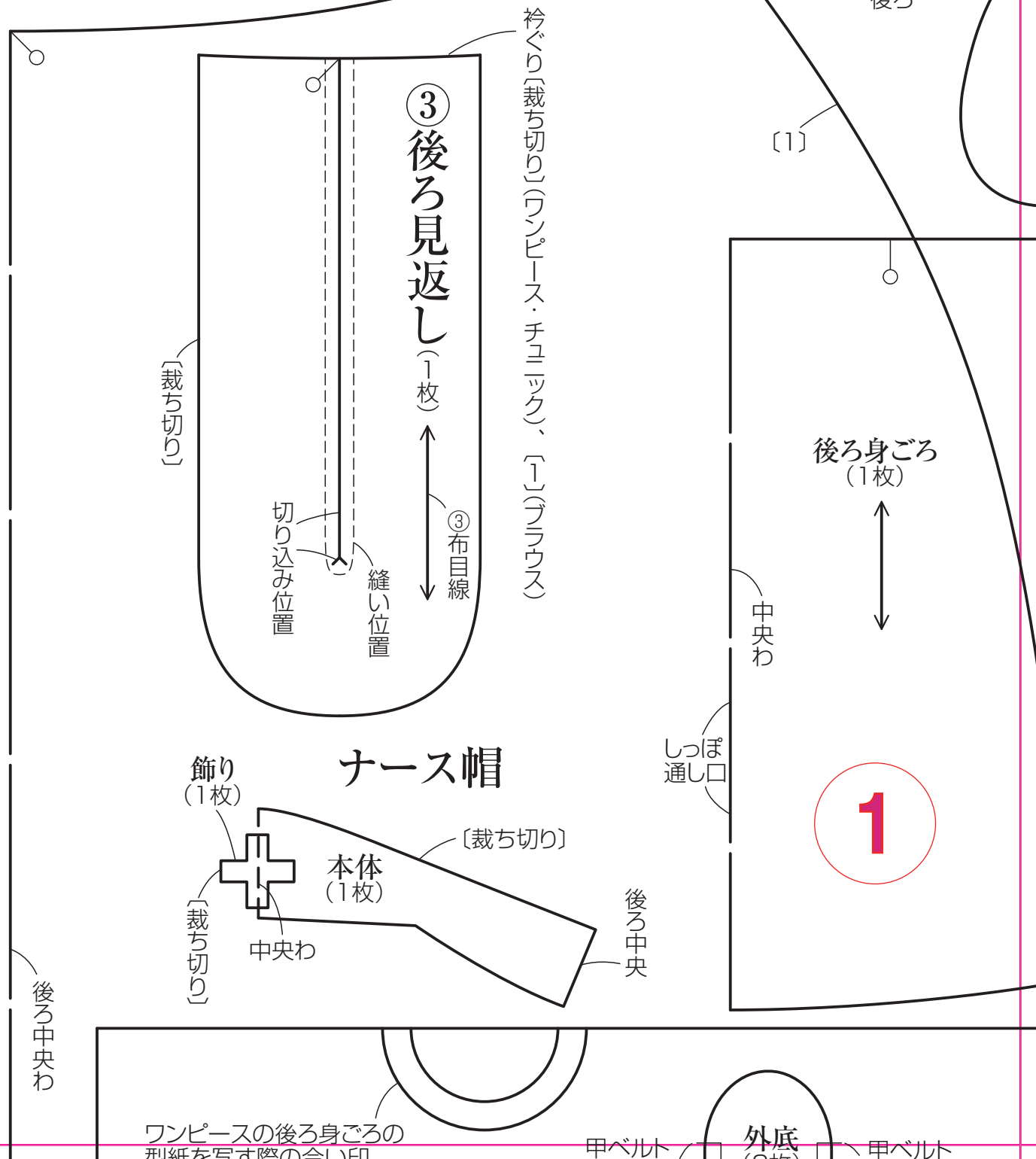

P.81  
コットちゃんの  
洋服と小物

ナース服

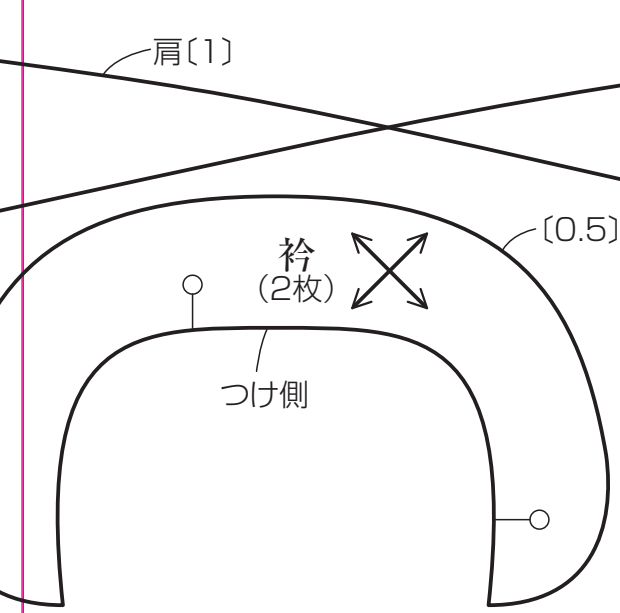

袖ぐり・袖口〔1〕

④ 衿 (2枚)

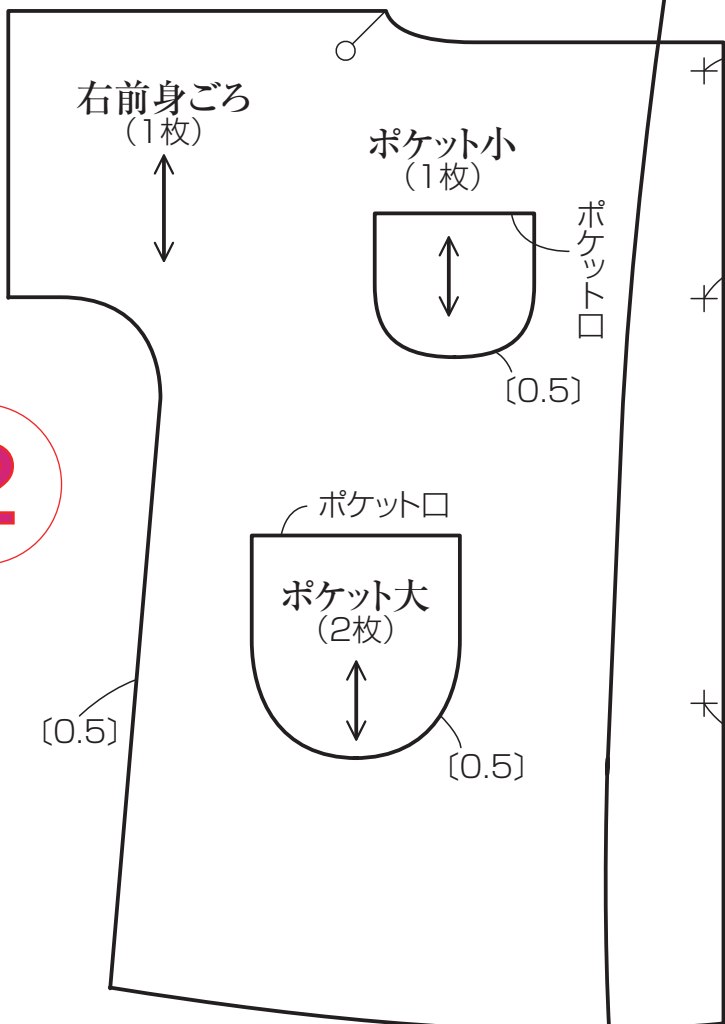

スナップつけ位置

前端〔1〕

スナップつけ位置

左前 (1枚)

ポケットつけ位置

ナースサンダル

甲ベルト (2枚)

かかとベルト (2枚) 〔裁ち切り〕

2

# の七分袖ワンピース

袖  
(2枚)

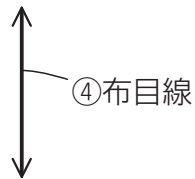

前身ごろ  
(1枚)



ツト大  
位置

{0.5}

{1}

3

袖山

口布つけ側

肩{1}

まち

(表布・裏布各2枚)

中央わ

袖ぐい・袖口{1}

タック

ワンピースの前身ごろの

# B面

## P.57 パフスリーブブラウス

①前身ごろ  
(1枚)

①布目線

衿ぐり  
〔裁ち切り〕(ワンピース・チュニック)、  
〔1〕(ブラウス)

前

〔1〕

ポケット口わ

## P.22・23 ワイヤー口金のリュック

4

脇ポケット  
(2枚)

脇布  
(2枚)

つけ側

〔1〕

中央わ

〔1〕

タック

ワンピースの後ろ身ごろの  
型紙を写す際の合い印

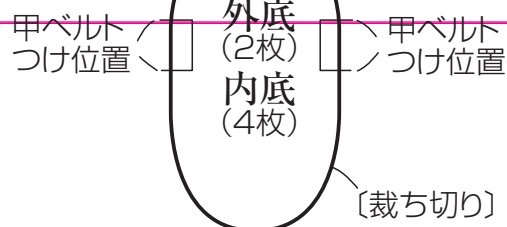

## P.50 ツートンペンケース

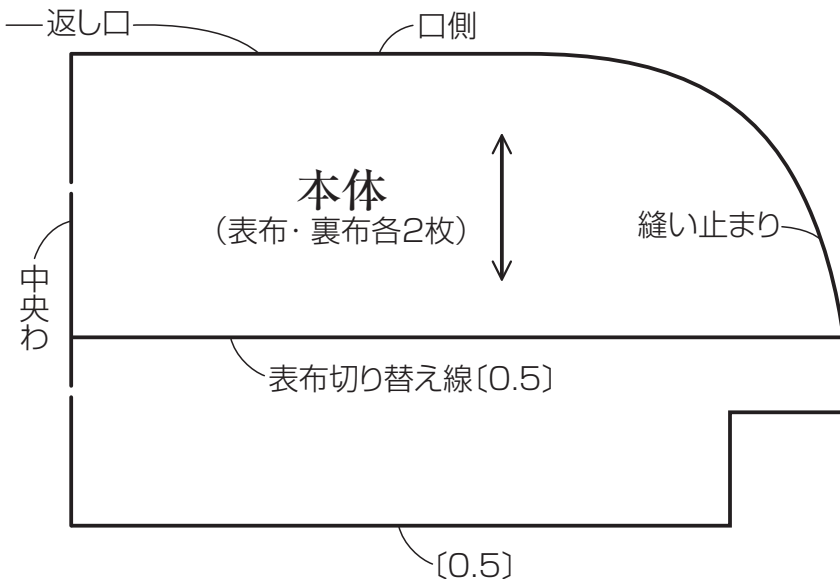

### ②後ろ身ごろ (1枚)



## P.48 保冷ランチバッグ

5

### 図案



巻きつけチェ

サテン・Sで  
刺し埋める



カカシ  
(2枚)

〔裁ち切り〕

袖口〔3〕

# ウサギさんのパジャマ

スナップつけ位置

後ろ身ごろ  
(1枚)

中央わ



〔0.5〕

前身ごろ  
(2枚)

〔裁ち切り〕

前端



〔0.5〕

中央わ



(表布)

下まわ

(表布・裏布各)



底中央わ

## P.7 ラウンドボックス

### 図案

6

チェーン・S

羽つけ位置

フレンチナッツ・S  
(2回巻き)

フレンチナッツ・S  
(3本どり・3回巻き)で  
刺し埋める

アウトライン・S  
(3本どり)

アウトライン・Sで  
刺し埋める

ベルトリボン  
つけ位置

縫い止まり(チェーン・Sで)

〔1〕

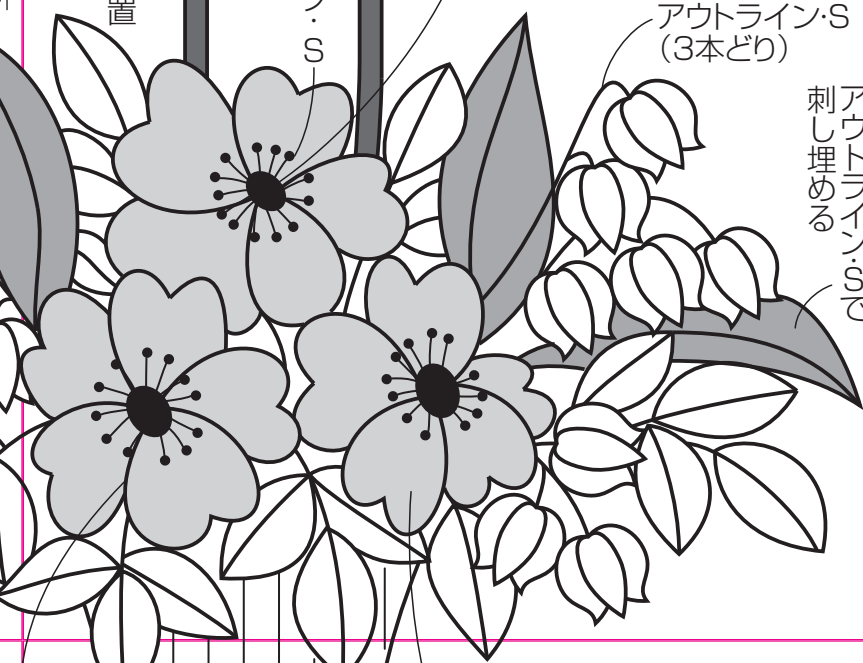

ワンピースの前身ごろの  
型紙を写す際の合い印

ツク

P.25

ファスナーつけ側

上まち  
(表布・裏布各4枚)

{1}

{1}

つけ側 {1}

まち  
(布各2枚)

7

側面  
(表布・裏布各2枚)  
仕切り  
(2枚)

ポケット口

{1}

ベルトリボン  
つけ位置

(チユ  
ツク  
ブ  
ラ  
ウ  
ス)  
縫い止まり

前面表布切り替え線 {1}

内ポケット  
(2枚)

{1}

中央わ



# ダブルファスナーのウエストポーチ

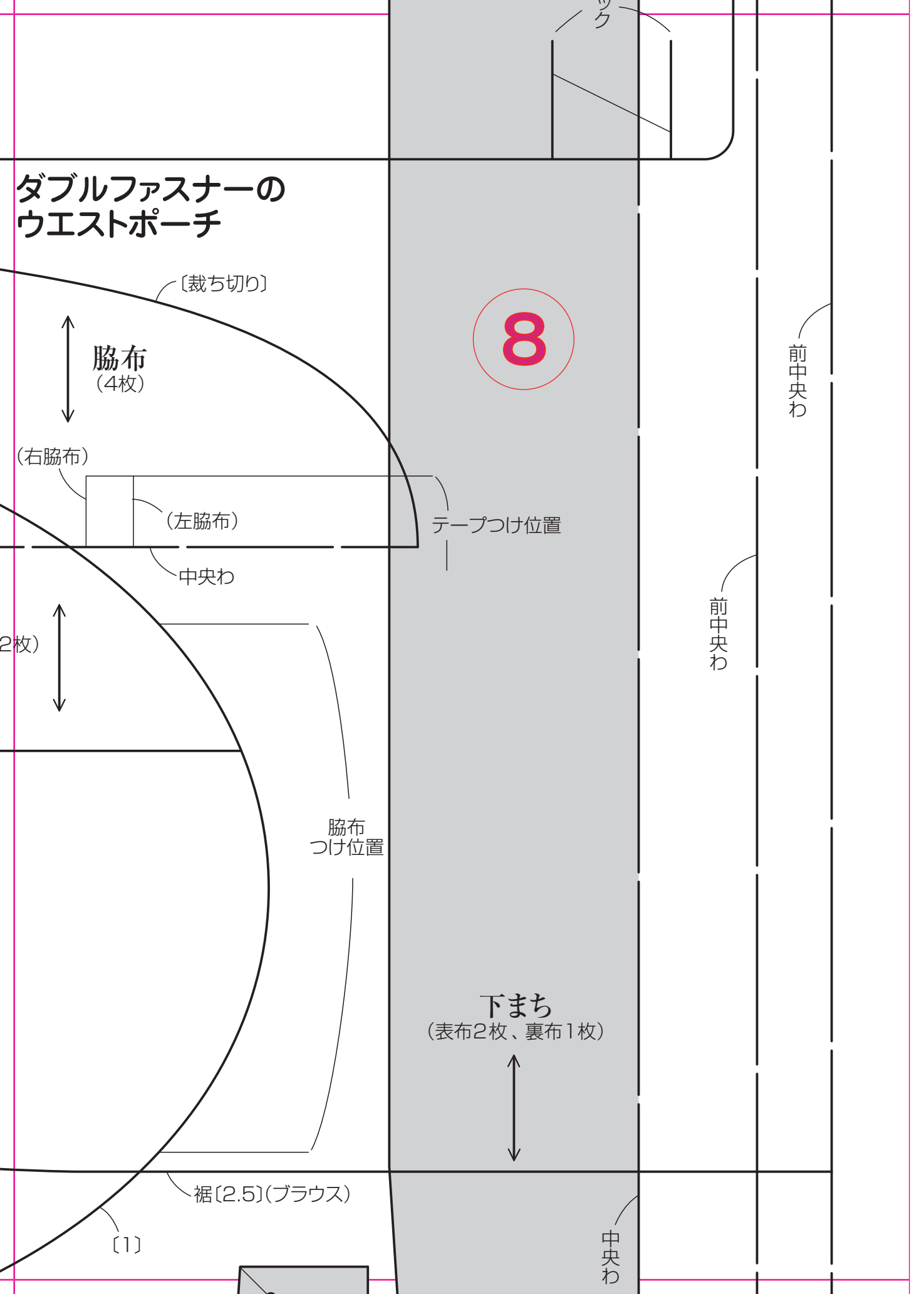

8

〔裁ち切り〕

脇布  
(4枚)

(右脇布)

(左脇布)

テープつけ位置

中央わ

2枚)

脇布  
つけ位置

下まち  
(表布2枚、裏布1枚)

裾 [2.5] (ブラウス)

〔1〕

中央わ

前中央わ

前中央わ



# 羽 A

(2枚)

ストレート・S  
(1本どり)

ブランケット・S  
(1本どり)



刺サテン・Sで  
し埋める

刺サテン・Sで  
し埋める

刺サテン・S

# 羽 B

(2枚)

刺サテン・Sで  
し埋める

ブランケット・S  
(1本どり)

ストレート・S  
(1本どり)

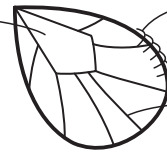

刺しゅう

口側〔裁ち切り〕

9

〔1〕

## P.24 しずく型のシ

ワンピースの  
後ろ身ごろの  
型紙を写す際の  
合い印

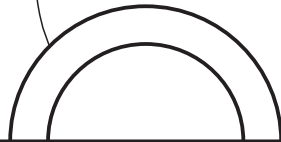

口側〔裁ち切り〕

### 側面

(表布・裏布各2枚)



〔1〕

〔1〕

内ポケットつけ位置(裏布)

〔1〕

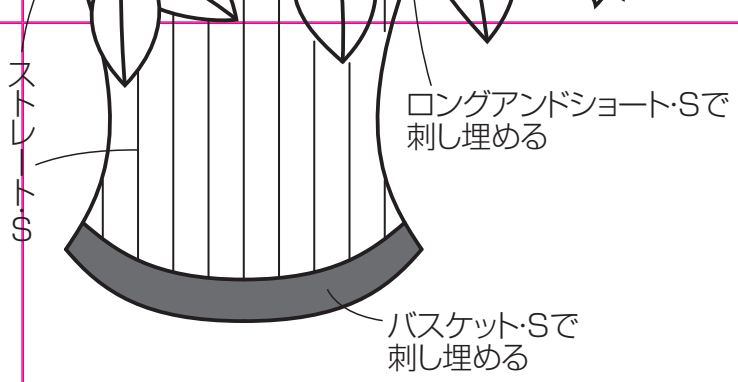

ゆう=25番刺しゅう糸  
指定以外は2本どり

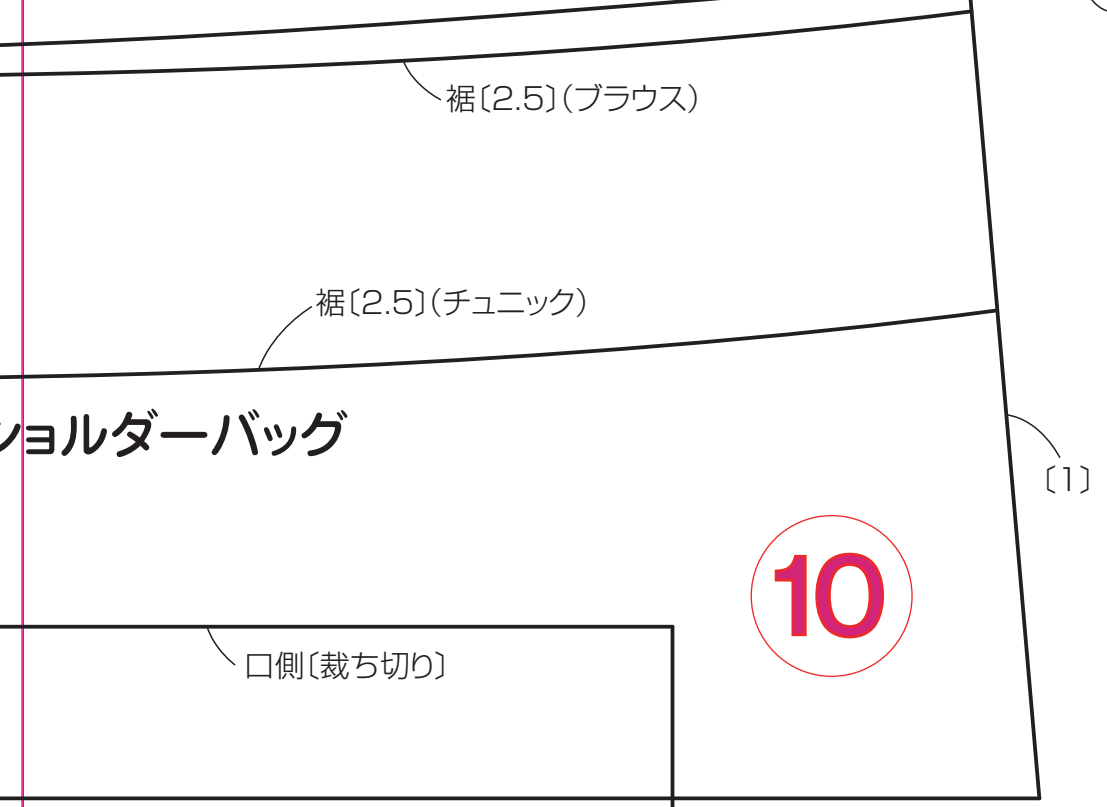

ホルダーバッグ



中央わ

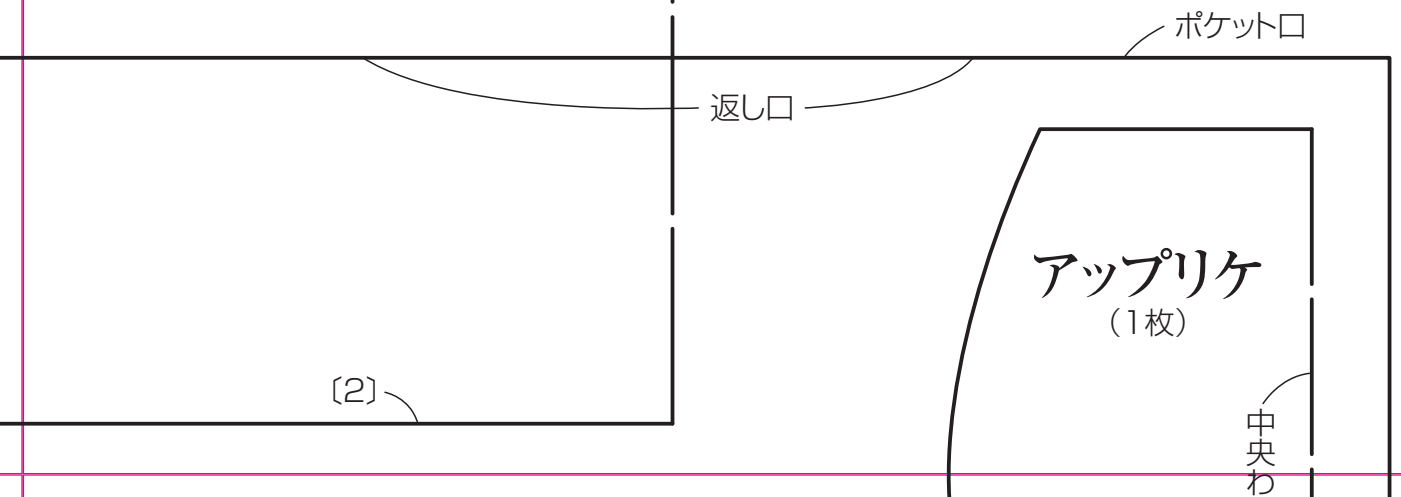

P.23 リボン  
ロープ

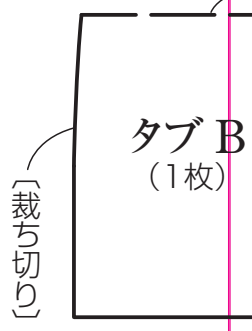

結びの  
フヒもリュック

裾(3)

11

P.21 2wayボディ

中央わ

B  
(2)

タブ  
つけ位置

側面  
(表布・裏布各2枚)

ポケット口〔裁ち切り〕

ワンピースの前身ごろの  
型紙を写す際の合い印

タブ  
つけ位置

外ポケット  
(表布・裏布各1枚)

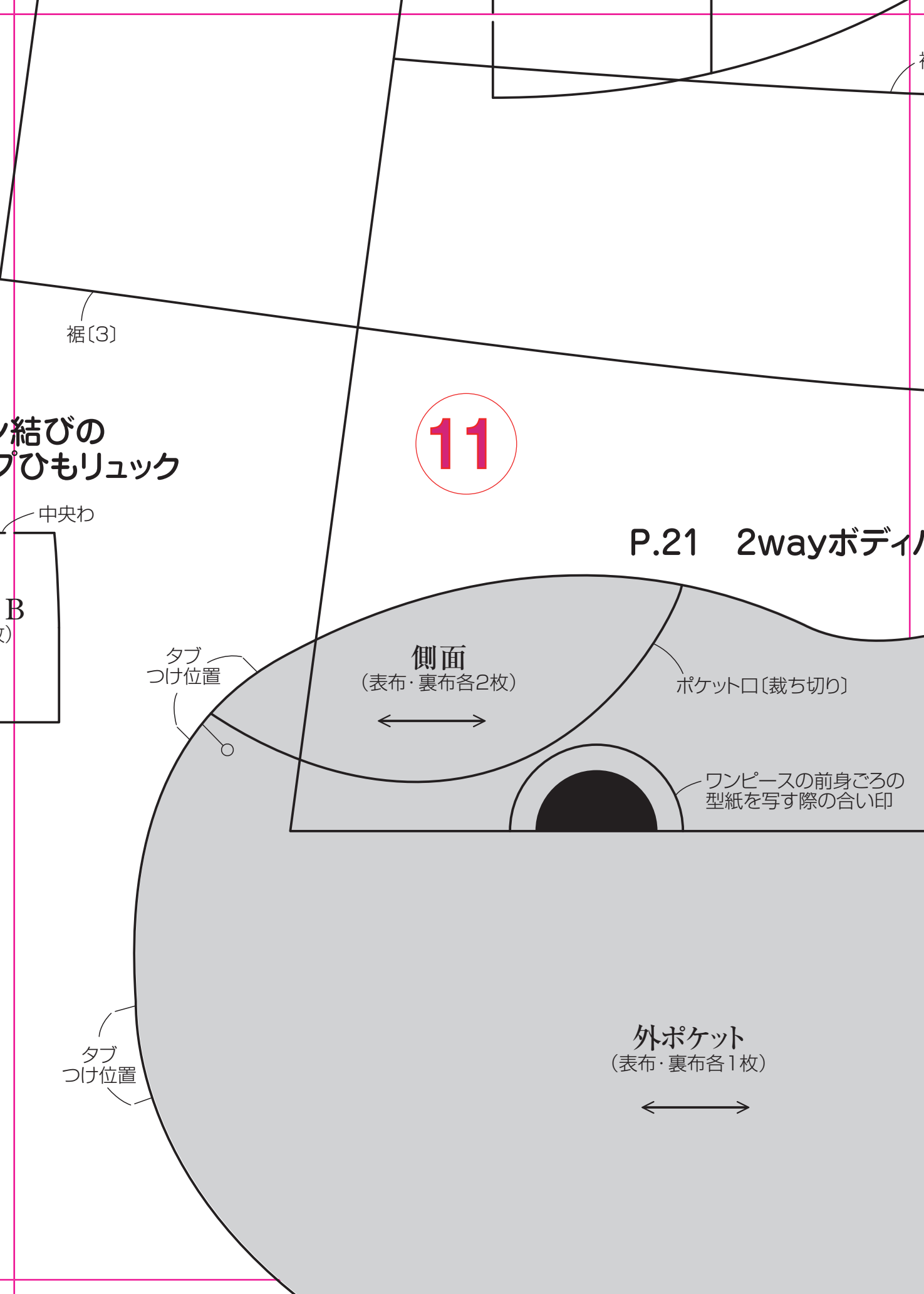

わ

裾〔2.5〕(チュニック)

12

イバッグ

タブ  
つけ位置

〔1〕

〔1〕

上まち  
(2枚)



中央わ

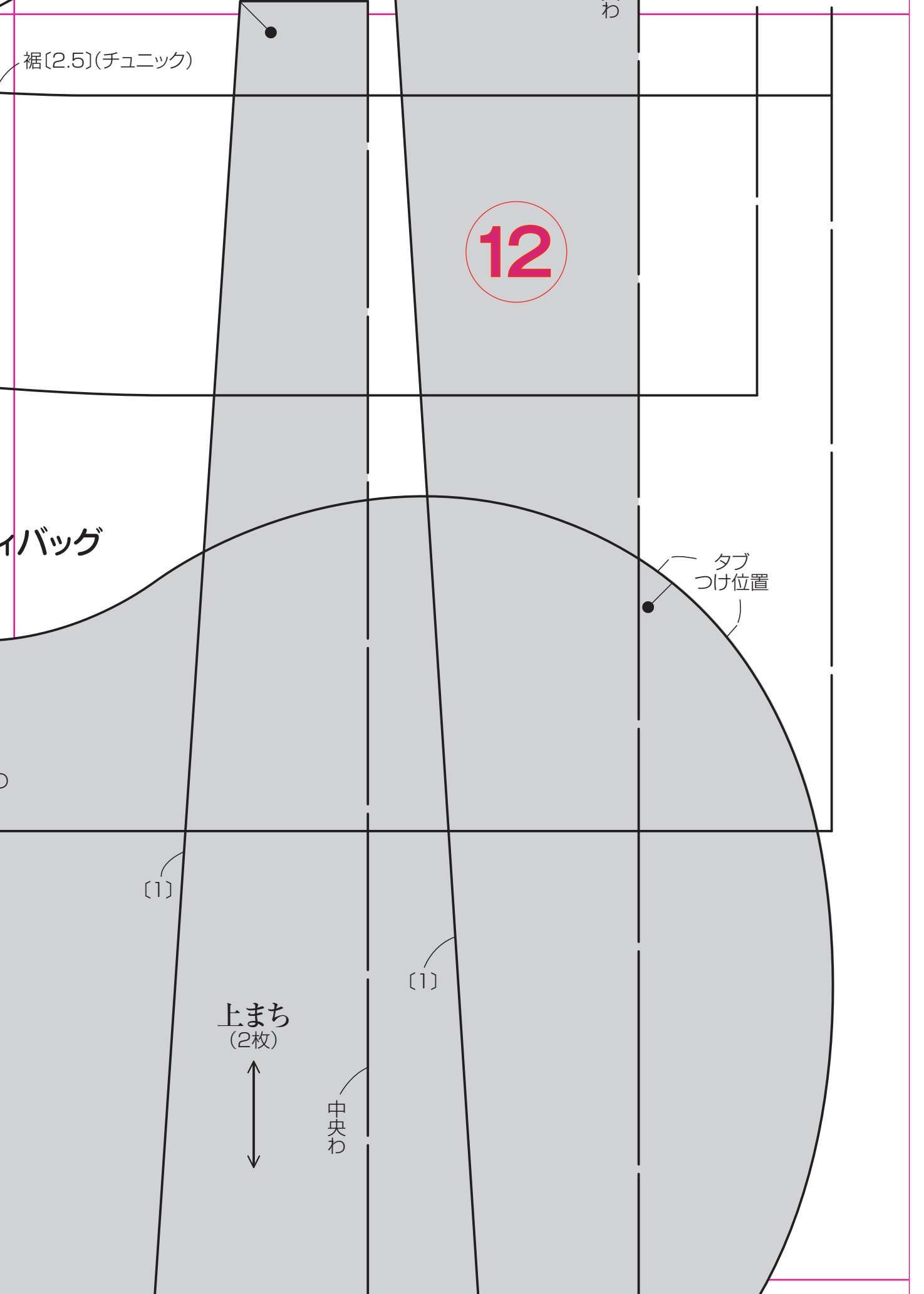

# 外ポケット

(表布・裏布各1枚)



13

# まち

(表布・裏布各1枚)



底中央わ

ポケット口  
〔裁ち切り〕

中央わ

レースつけ位置

〔1〕

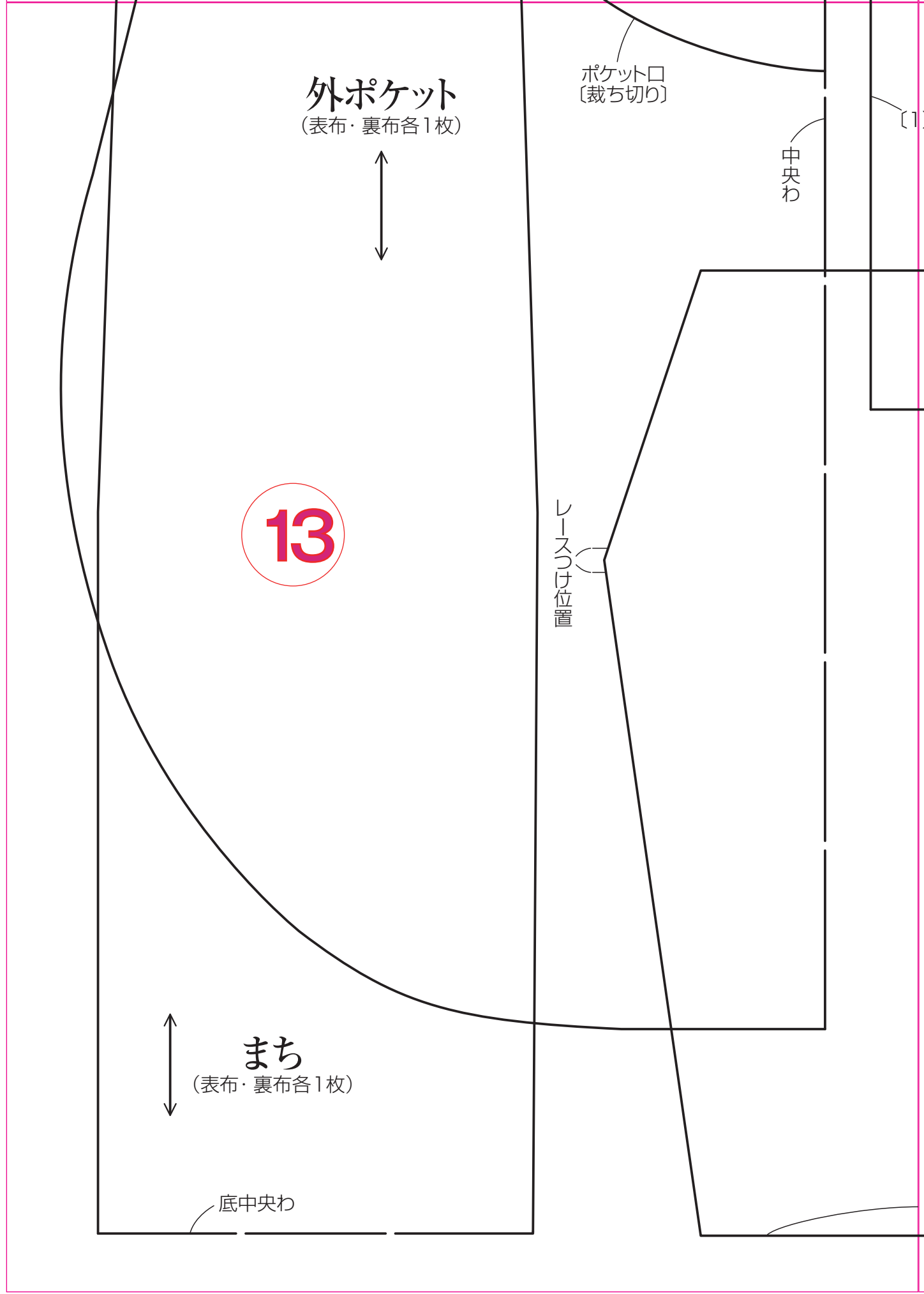

内ポケット

(1枚)



[裁ち切り]

中央わ

## P.6 ふくさばさみ

本体

(表布・裏布各1枚)



14

返し口

{1}

口布

# P.45 ベンリー口金のフラワーバッグ

フレンチナッツ・S

ジグザグミシン

ポケット口

ジグザグステッチ

{1}

15

落としキルト

刺しゅう=25番刺しゅう糸  
2本どり

{1}

返し

口布つけ位置

口側

フリーモーション・S

16

アップリケ〔裁ち切り〕

本体

(表布・裏布各2枚)

返し口(裏布)

底

